

# CATÁLOGO DE PEÇAS

# XT600 TÉNÉRÉ (2VG) BRASIL



122VG-280P1

XT600(TÉNÉRÉ)  
CATÁLOGO DE PEÇAS

©1992, Yamaha Motor do Brasil Ltda.  
1ª edição, Julho 1992

Todos os Reservados

É proibida expressamente toda e qualquer reimpressão  
ou utilização sem a autorização por escrita da  
Yamaha Motor do Brasil Ltda.

Impresso no Brasil



# PREFÁCIO

Este Catálogo de Peças se refere as peças em uso no modelo da **YAMAHA TÉNÉRÉ (2VG)**. Quando o concessionário solicitar peças de reposição para este modelo **TÉNÉRÉ (2VG)**, recorra a este Catálogo de Peças e especifique corretamente os códigos e nomes das peças no impresso apropriado.

1. As modificações ou adições que tenham sido efetuadas após a publicação deste Catálogo de Peças, serão comunicadas à rede concessionária através das **Informações de Modificação de Peças**.

É recomendado fazer as correções necessárias no Catálogo de Peças de acordo com as **Informações de Modificações de Peças**, para mantê-lo em dia.

2. Indicação do número de Componentes de Peças do conjunto.

O número que aparece à direita de cada componente de peças abaixo da discriminação indica a quantidade de peças para cada unidade do conjunto individual.

EXEMPLO:

CÓDIGO	DISCRIMINAÇÃO	QT.	OBS.
3TB-11102-00	CABEÇOTE DO CILINDRO	01	
2TY-E3488-00	TUBO GUIA	01	
3YF-14613-01	GAXETA DO TUBO DE ESCAPE	02	
2TY-E4766-11	ARRUELA PROTETORA	02	
2KF-11181-01	GAXETA DO CABEÇOTE	01	

3. Número de série inicial e código de cores.

Nº DE SÉRIE DO CHASSIS	9C62VG000N0003501 EM DIANTE
Nº DE SÉRIE DO MOTOR	2VG0003501 EM DIANTE

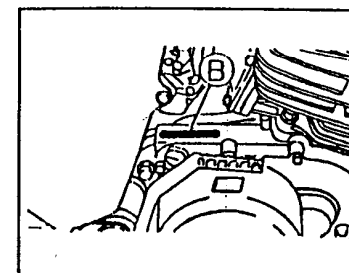
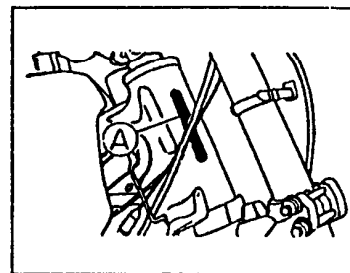

CÓDIGO DE COR	NOME DA COR
GE-2F	BRANCO / AZUL
KM	NEW DARK BLUE - WAR PRETO
	PRETO

4. As cores aplicadas nos gráficos estão representadas na coluna, discriminação esta escrita com palavras completas relativas as tabelas de cores.

EXEMPLO:

CÓDIGO	DISCRIMINAÇÃO	QT.	OBS.
2VG-24110-00-04	TANQUE DE GASOLINA BR./AZ.	01	
2VG-24240-00	CONJ. GRAF. T. GASOL. BR./AZ.	01	
2VG-24240-10	CONJ. GRAF. T. GAS.	01	

5. Este Catálogo encontra-se atualizado até julho de 1992.

# ÍNDICE

## MOTOR

FIG. 01 CABEÇOTE DO CILINDRO .....	01
FIG. 02 CILINDRO DO MOTOR .....	02
FIG. 03 VIRABREQUIM E PISTÃO .....	03
FIG. 04 VÁLVULA .....	04
FIG. 05 COMANDO DE VÁLVULA .....	05
FIG. 06 BOMBA DE ÓLEO .....	06/07
FIG. 07 ENTRADA DE AR .....	08
FIG. 08 CARBURADOR .....	09/10
FIG. 09 ESCAPAMENTO .....	11
FIG. 10 CARCAÇA DO MOTOR .....	12
FIG. 11 TAMPA DA CARCAÇA .....	13/14
FIG. 12 MOTOR DE PARTIDA .....	15
FIG. 13 FRICÇÃO .....	16
FIG. 14 TRANSMISSÃO .....	17
FIG. 15 EIXO TRAMBULADOR .....	18
FIG. 16 EIXO DE MUDANÇA .....	19

## CHASSIS

FIG. 17 CHASSI .....	20/21
FIG. 18 PÁRA-LAMAS DIANTEIRO E TRASEIRO .....	22
FIG. 19 TAMPA LATERAL .....	23/24
FIG. 20 GARFO TRASEIRO .....	25/26
FIG. 21 AMORTECEDOR TRASEIRO .....	27
FIG. 22 DIREÇÃO .....	28
FIG. 23 GARFO DIANTEIRO .....	29/30
FIG. 24 TANQUE DE GASOLINA .....	31/32
FIG. 25 ASSENTO .....	33
FIG. 26 RODA DIANTEIRA .....	34/35
FIG. 27 RODA TRASEIRA .....	36/37
FIG. 28 GUIDÃO E CABOS .....	38
FIG. 29 CILINDRO MESTRE .....	39
FIG. 30 PEDAL DE FREIO, ESTRIBO E CAVALETE LATERAL .....	40/41
FIG. 31 CARENAGEM .....	42
FIG. 32 MAGNETO .....	43
FIG. 33 PISCA-PISCA .....	44
FIG. 34 VELOCÍMETRO E TACÔMETRO .....	45
FIG. 35 FAROL .....	46
FIG. 36 LANTERNA TRASEIRA .....	47

FIG. 37 INTERRUPTORES DO GUIDÃO .....	48
FIG. 38 ELÉTRICA 1 .....	49
FIG. 39 ELÉTRICA 2 .....	50

## ÍNDICE GERAL

ÍNDICE NUMÉRICO .....	52/62
-----------------------	-------

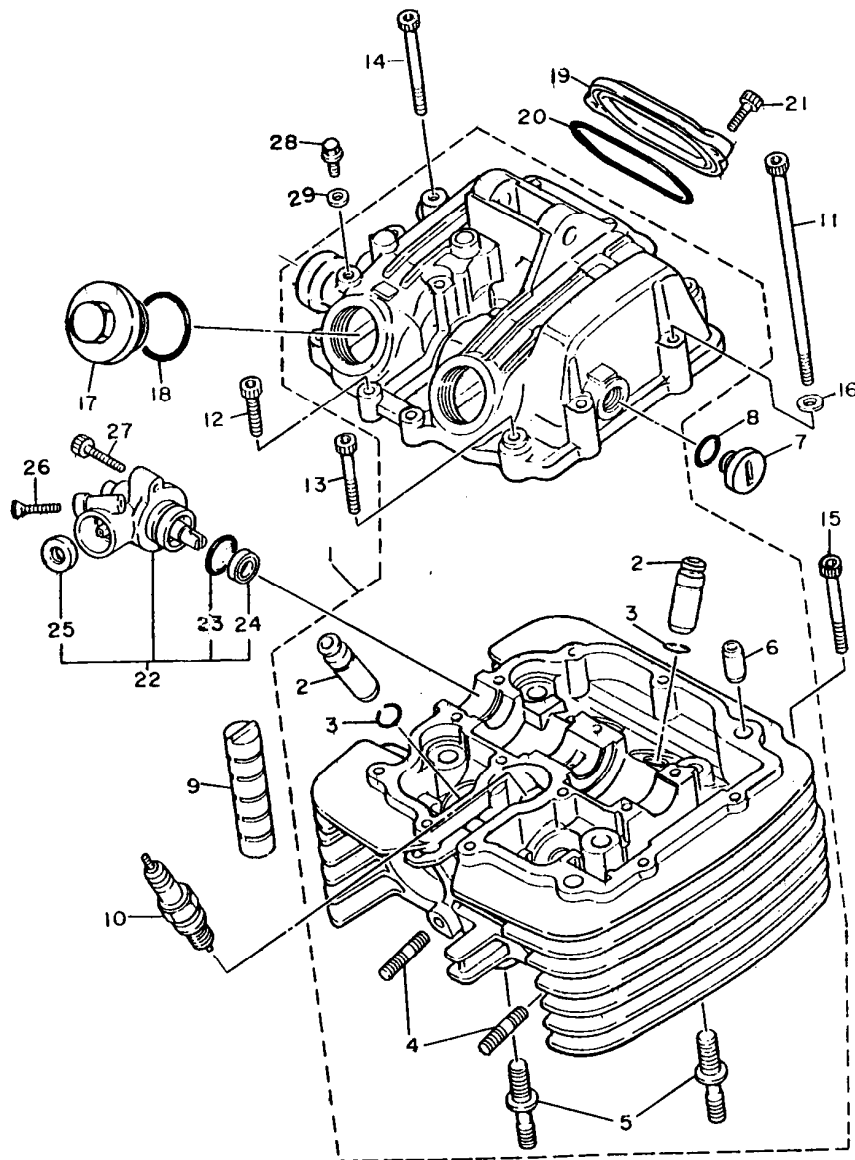

FIG. 01 - CABEÇOTE DO CILINDRO

REF.Nº	CÓDIGO	DISCRIMINAÇÃO	QT.	OBS.
01	3TB-11102-00	CABEÇOTE DO CILINDRO COMPLETO	01	
02	4H7-11133-00	GUIA VÁLVULA DE ADMISSÃO	04	
03	93440-12052	ANEL TRAVA	04	
04	95611-06620	PRISIONEIRO	04	
05	90116-10378	PRISIONEIRO	02	
06	91810-03018	PINO GUIA	02	
07	90340-14068	TAMPA	01	
08	93210-13657	ANEL DE BORRACHA	01	
09	583-11127-00	ABSORVEDOR 3	02	
10	94700-00263	VELA DE IGNIÇÃO (DP-7EA)	01	
11	91316-06125	PARAFUSO SEXTAVADO INTERNO	02	
12	91316-06025	PARAFUSO SEXTAVADO INTERNO	04	
13	91316-06040	PARAFUSO	02	
14	91316-06055	PARAFUSO	06	
15	91316-06050	PARAFUSO	01	
16	92906-06600	ARRUELA LISA	03	
17	1L9-11186-00	TAMPA LATERAL DO CABEÇOTE	02	
18	93210-32172	ANEL DE BORRACHA	02	
19	5Y1-11187-00	TAMPA LATERAL DO CABEÇOTE	01	
20	93210-62523	ANEL DE BORRACHA	01	
21	91316-06018	PARAFUSO SEXTAVADO INTERNO	02	
22	1JK-17800-01	ENGRENAGEM DO TACÔMETRO CONJ.	01	
23	93210-19522	ANEL DE BORRACHA	01	
24	93102-11262	RETENTOR DE BORRACHA	01	
25	93102-07261	RETENTOR DE BORRACHA	01	
26	92706-06030-09	PARAFUSO	01	
27	91316-06025	PAFAFUSO	01	
28	90109-06418	PARAFUSO	01	
29	90430-06014	GAXETA	01	

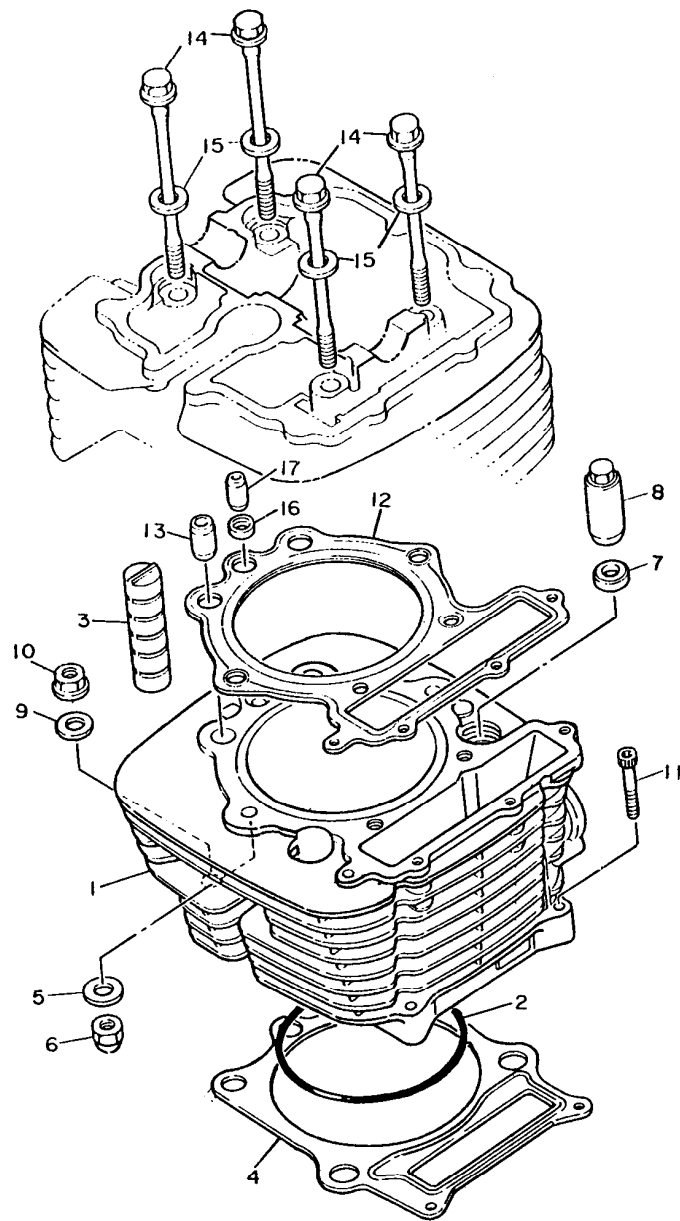

FIG.02 - CILINDRO DO MOTOR

REF.Nº	CÓDIGO	DISCRIMINAÇÃO	QT.	OBS.
01	3TB-11310-00	CILINDRO DO MOTOR	01	
02	93210-98473	ANEL DE BORRACHA	01	
03	583-11127-00	ABSORVEDOR	02	
04	1VJ-11351-00	GAXETA DO CILINDRO	01	
05	90201-080L8	ARRUELA LISA	02	
06	90176-08026	PORCA	02	
07	90201-10590	ARRUELA LISA	02	
08	90179-10201	PORCA	02	
09	90201-10124	ARRUELA LISA	02	
10	90179-10279	PORCA	02	
11	91316-06035	PARAFUSO	02	
12	2KF-11181-01	GAXETA DO CABEÇOTE	01	
13	91810-05018	PINO	02	
14	90105-08505	PARAFUSO	04	
15	90201-085L3	ARRUELA LISA	04	
16	980430-08178	GAXETA	01	
17	99510-08016	PINO	01	

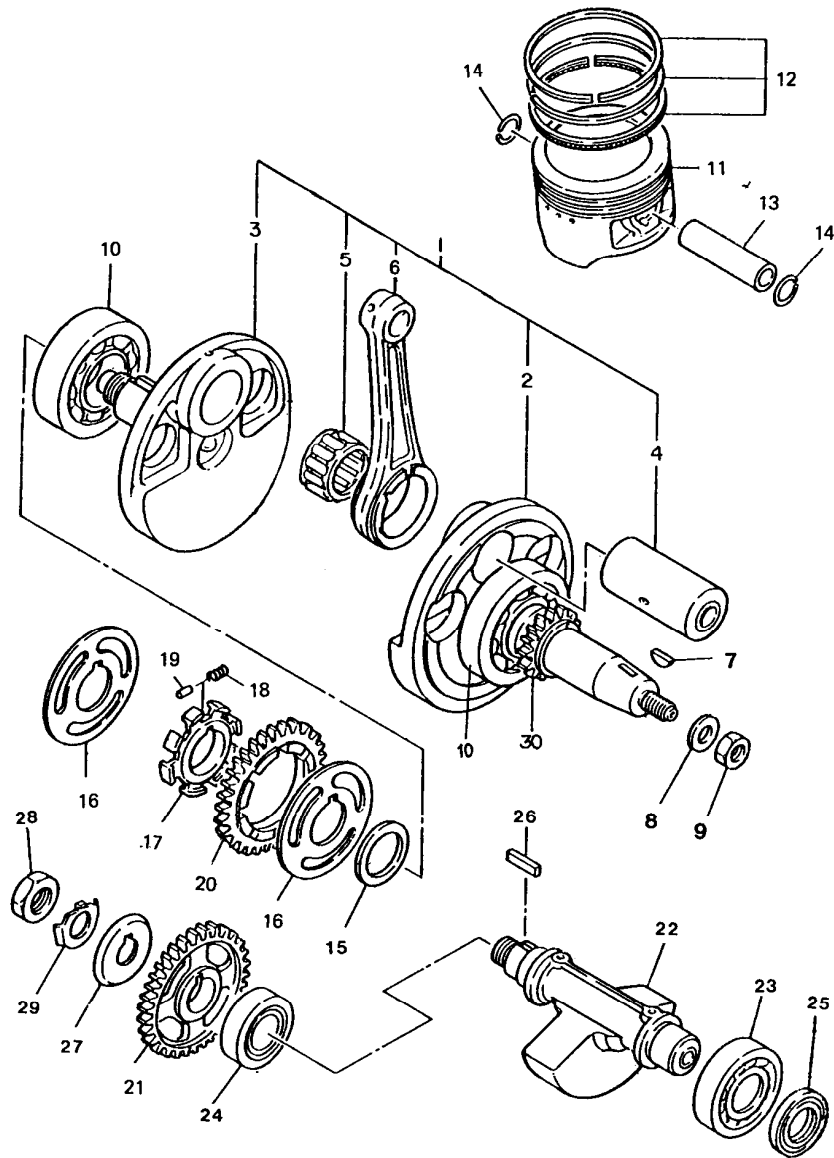

FIG. 03 - VIRABREQUIM E PISTÃO

REF.Nº	CÓDIGO	DISCRIMINAÇÃO	QT.	OBS.
01	3TB-11400-00	VIRABREQUIM COMPLETO	01	
02	1VJ-11512-00	VIRABREQUIM LE	01	
03	1VJ-11422-00	VIRABREQUIM LD	01	
04	1VJ-11681-00	PINO DO VIRABREQUIM	01	
05	93310-635C6	ROLAMENTO	01	
06	3TB-11651-00	BIELA	01	
07	90280-05013	CHAVETA	01	
08	90201-14226	ARRUELA LISA	01	
09	90179-14317	PORCA	01	
10	93306-30702	ROLAMENTO	02	
11	3TB-11631-00	PISTÃO STD	01	
12	34L-11611-00	ANEL, SEGMENTO 1-1	01	
	34K-11612-00	ANEL, SEGMENTO 1-2	01	
	34L-11614-00	ANEL, LUBRIFICADOR 1	01	
13	1JK-11633-01	PINO DO PISTÃO	01	
14	93450-24028	CLIP	02	
15	90201-301F4	ARRUELA LISA	01	
16	34K-11565-02	ARRUELA ESPECIAL	02	
17	5Y1-11496-01	CUBO AMORTIZADOR	01	
18	90501-22721	MOLA DE COMPRESSÃO	08	
19	93605-10090	PINO GUIA	04	
20	2JT-11536-00	ENGRENAGEM MOTORA	01	
21	5Y1-11531-00	ENGRENAGEM	01	
22	34K-11454-00	BALANCIM	01	
23	93306-30525	ROLAMENTO	01	
24	93306-30541	ROLAMENTO	01	
25	93101-25106	RETENTOR	01	
26	90282-05013	CHAVETA	01	
27	34K-11145-00	ARRUELA TRAVA	01	
28	90170-16343	PORCA	01	
29	90215-16242	ARRUELA ESPECIAL	01	
30	1VJ-11549-00	ENGRENAGEM MOTORA	01	



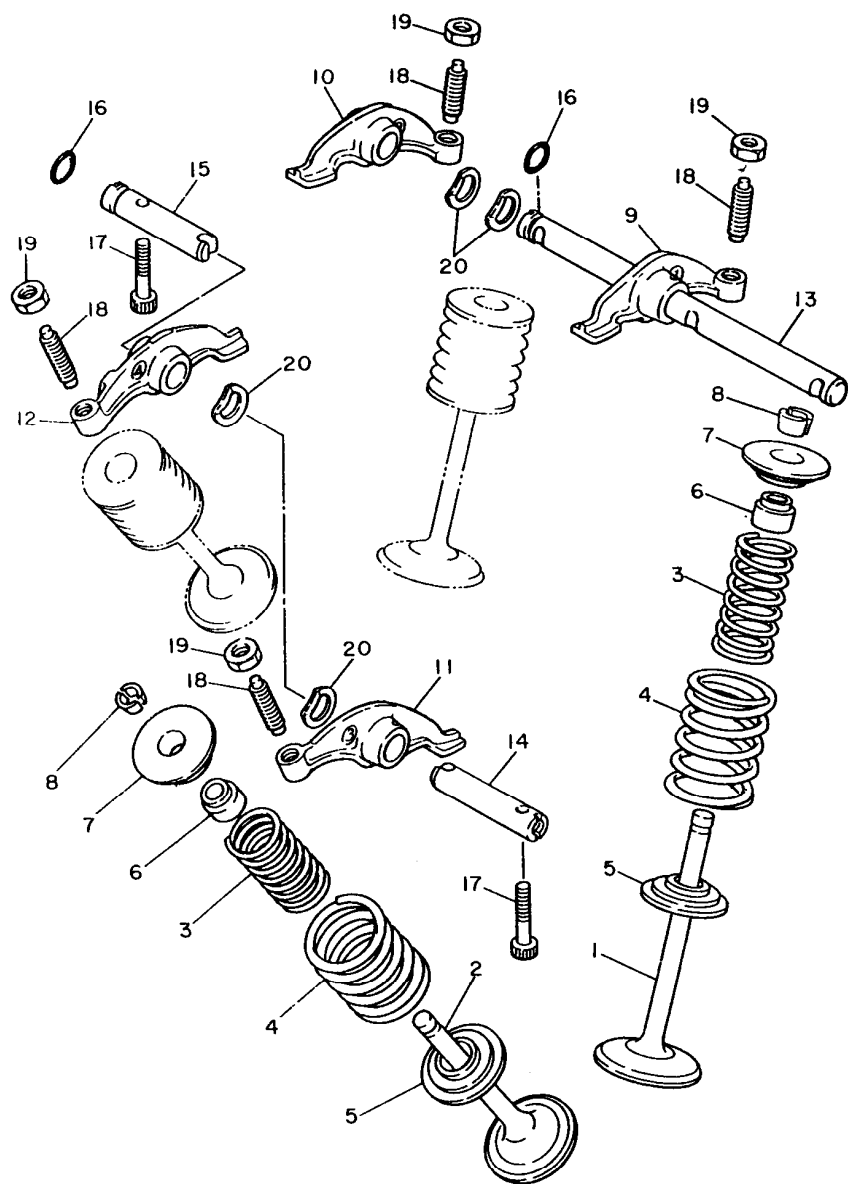

FIG. 04 - VÁLVULA

REF.Nº	CÓDIGO	DISCRIMINAÇÃO	QT.	OBS.
01	1VJ-12111-00	VÁLVULA DE ADMISSÃO	02	
02	1VJ-12121-00	VÁLVULA DE EXAUSTÃO	02	
03	5Y1-12113-00	MOLA INTERNA DA VÁLVULA	04	
04	5Y1-12114-00	MOLA EXTERNA DA VÁLVULA	04	
05	4H7-12116-00	ASSENTO DA MOLA DA VÁLVULA	04	
06	1J7-12119-01	ASSENTO DA HASTE DA VÁLVULA	04	
07	2F3-12117-00	FIXADOR DA MOLA DA VÁLVULA	04	
08	1J7-12118-00	TRAVA DO FIXADOR DA MOLA	08	
09	34K-12151-00	BALANÇIM 1	01	
10	34K-12161-00	BALANÇIM 2	01	
11	34K-12162-00	BALANÇIM 3	01	
12	34K-12163-00	BALANÇIM 4	01	
13	2NX-12146-00	EIXO DO BALANÇIM 1 E 2	01	
14	2NX-12156-00	EIXO DO BALANÇIM 3	01	
15	2NX-12166-00	EIXO DO BALANÇIM 4	01	
16	93210-08521	ANEL DE BORRACHA	02	
17	90109-063E8	PARAFUSO	02	
18	2NX-12159-00	PARAFUSO DE AJUSTE	04	
19	90170-06128	PORCA	04	
20	90206-12075	ARRUELA	04	

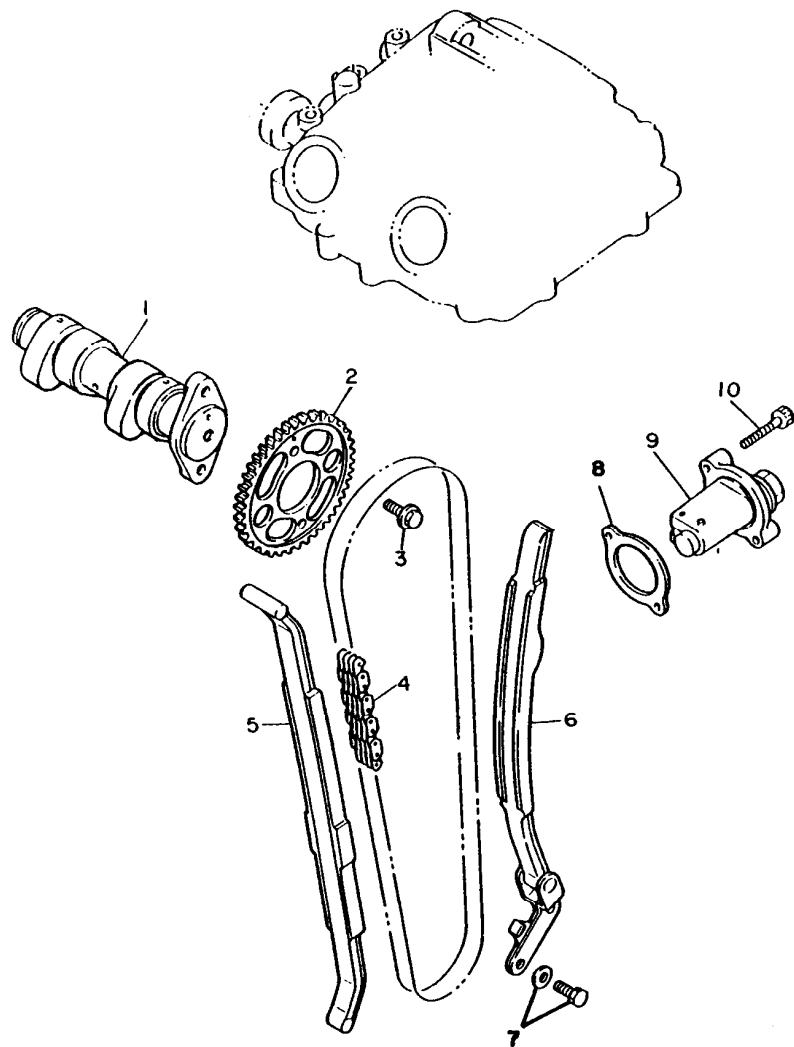

FIG. 05 - COMANDO DE VÁLVULA

REF.Nº	CÓDIGO	DISCRIMINAÇÃO	QT.	OBS.
01	1JK-12171-00	EIXO COMANDO DE VÁLVULA	01	
02	34K-12176-00	ENGRENAGEM MOVIDA DA CORRENTE	01	
03	90105-07087	PARAFUSO COM BASE	02	
04	94590-27126	CORRENTE COMANDO	01	
05	34K-12231-00	GUIA LIMITADOR 1	01	
06	34K-12241-00	GUIA LIMITADOR 2	01	
07	97521-06516	PARAFUSO COM ARRUELA	02	
08	4X7-12213-00	GAXETA DO ESTICADOR	01	
09	3TB-12210-00	ESTICADOR DA CORRENTE CONJ.	01	
10	91316-06025	PARAFUSO	02	

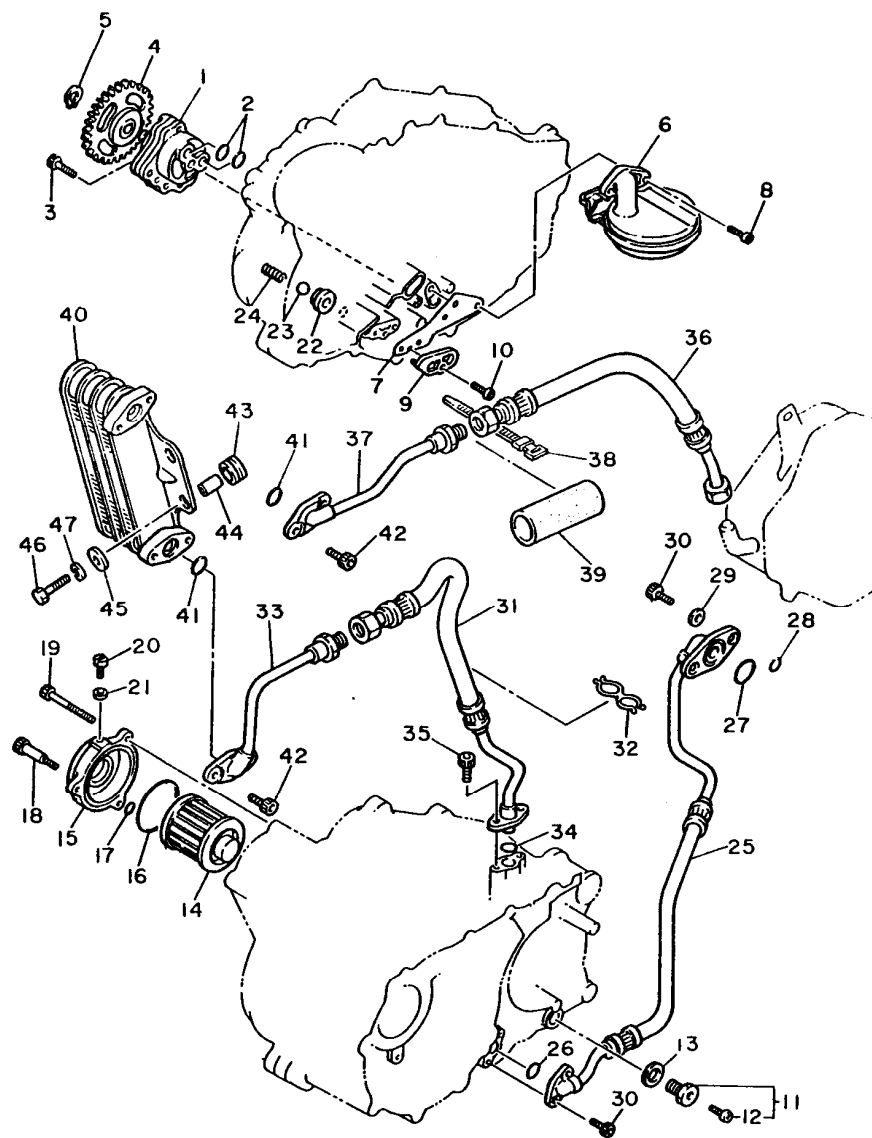

FIG. 06 - BOMBA DE ÓLEO

REF.Nº	CÓDIGO	DISCRIMINAÇÃO	QT.	OBS.
01	3AJ-13300-00	BOMBA DE ÓLEO CONJ.	01	
02	93210-13361	ANEL DE BORRACHA	02	
03	91316-06035	PARAFUSO	03	
04	3AJ-13325-00	ENGRENAGEM MOVIDA	01	
05	99009-11400	ANEL TRAVA	01	
06	5Y1-13412-00	CARÇAÇA DO FILTRADOR	01	
07	5Y1-13415-01	VEDAÇÃO DO FILTRADOR	01	
08	92501-06016	PARAFUSO	02	
09	5Y1-15427-01	TAMPA 2	01	
10	92501-06016	PARAFUSO	01	
11	11H-13455-00	DRENO	01	
12	98901-06008	PARAFUSO	01	
13	214-11198-01	GAXETA	01	
14	4X7-13440-01	FILTRO DE ÓLEO CONJ.	01	
15	2WK-13447-00	TAMPA DO ELEMENTO DO FILTRO	01	
16	93210-64297	ANEL DE BORRACHA	01	
17	93210-07135	ANEL DE BORRACHA	01	
18	90109-06419	PARAFUSO	01	
19	91316-06080	PARAFUSO	02	
20	90149-05110	PARAFUSO	01	
21	90430-05126	GAXETA	01	
22	583-13113-00	ASSENTO DA ESFERA	01	
23	93503-08007	ESFERA	01	
24	90501-043E0	MOLA COMPRESSORA	01	
25	1VJ-13464-01	MANGUEIRA DE ÓLEO 1	01	
26	93210-10860-09	ANEL DE BORRACHA	01	
27	93210-22863-09	ANEL DE BORRACHA	01	
28	93210-09859-09	ANEL DE BORRACHA	01	
29	90430-06166-09	GAXETA	02	
30	91316-06016-09	PARAFUSO	04	
31	1VJ-13465-01	MANGUEIRA DE ÓLEO 2	01	
32	90464-20064	GRAMPO	01	

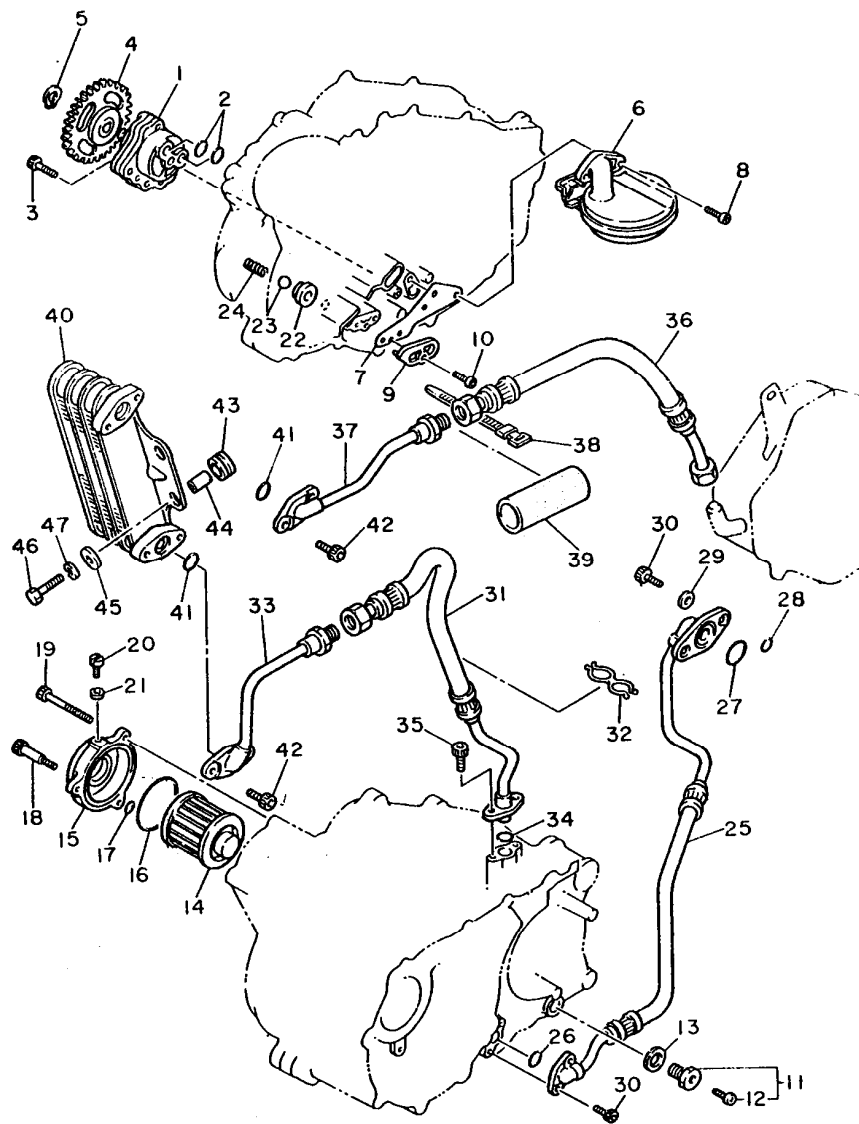

FIG. 06 - BOMBA DE ÓLEO (Cont.)

REF.Nº	CÓDIGO	DISCRIMINAÇÃO	QT.	OBS.
33	3DS-13416-00	TUBO DE ÓLEO 1	01	
34	93210-15171	ANEL DE BORRACHA	01	
35	91316-06016	PARAFUSO	02	
36	1VJ-13466-02	MANGUEIRA DE ÓLEO REFRIGERADO	01	
37	3DS-13418-00	TUBO DE ÓLEO 2	01	
38	5L9-H3936-00	ABRAÇADEIRA DE CABO	01	
39	2TY-E3488-00	TUBO GUIA	01	
40	3AJ-13470-00	RADIADOR CONJ.	01	
41	93210-10866-09	ANEL DE BORRACHA	02	
42	91316-06012-09	PARAFUSO	04	
43	90480-15235-09	ILHO DE BORRACHA	02	
44	90387-067K8-09	ESPAÇADOR	02	
45	90209-06174-09	ARRUELA	02	
46	97306-06025-09	PARAFUSO	02	
47	92906-06100-09	ARRUELA DE PRESSÃO	02	

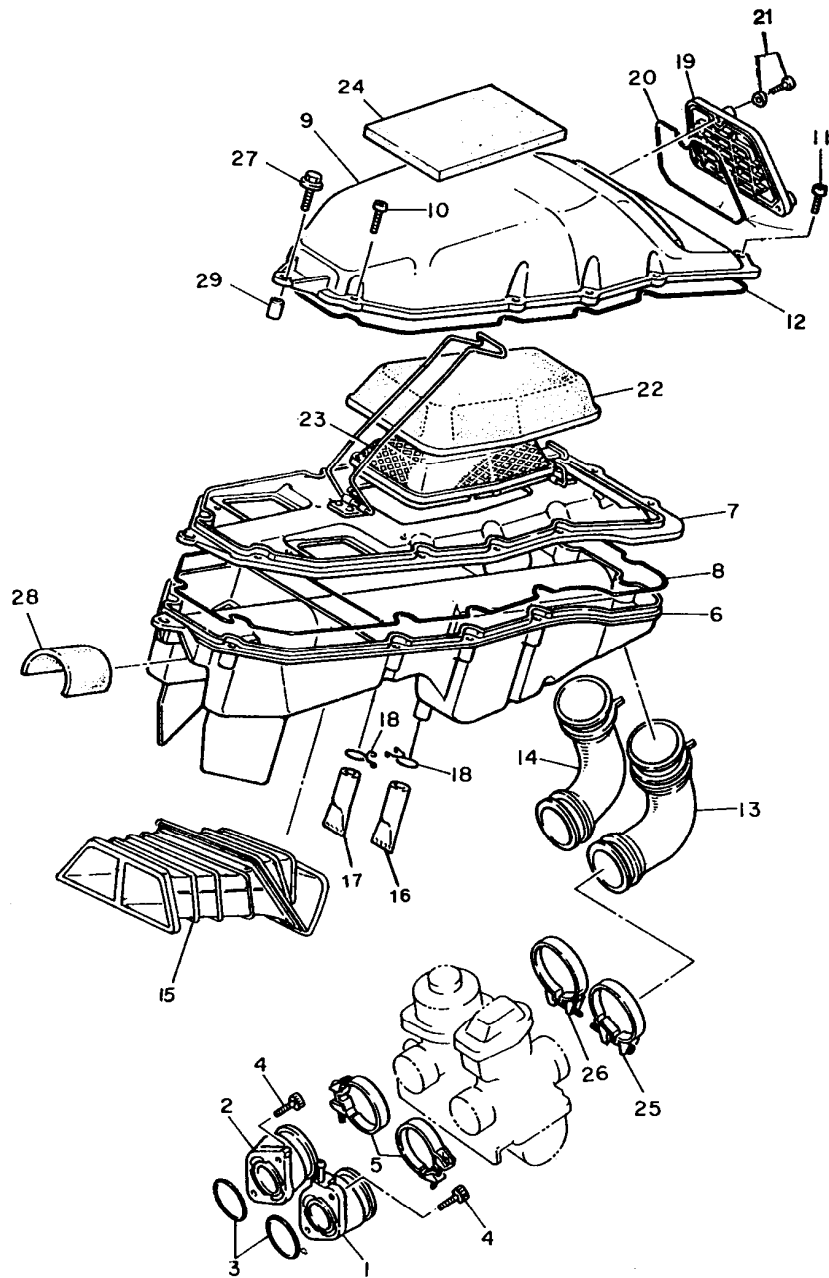

FIG. 07 - ENTRADA DE AR

REF.Nº	CÓDIGO	DISCRIMINAÇÃO	QT.	OBS.
01	43F-13586-01	JUNÇÃO DO CARBURADOR 1	01	
02	1VJ-13596-00	JUNÇÃO DO CARBURADOR 2	01	
03	93210-36769	ANEL DE BORRACHA	02	
04	91316-06020	PARAFUSO	04	
05	90460-46206	ABRAÇADEIRA	02	
06	3AJ-14411-00	CAIXA DE FILTRO DE AR	01	
07	2RW-1441F-00	DIVISÃO, FILTRO DE AR	01	
08	1VJ-14462-00	VEDAÇÃO	01	
09	1VJ-14421-01	TAMPA DA CAIXA DO FILTRO	01	
10	97706-50530	PARAFUSO	08	
11	97706-50525	PARAFUSO	02	
12	10V-14452-00	VEDAÇÃO	01	
13	1VJ-14453-00	JUNÇÃO DO FILTRO DE AR	01	
14	1VJ-14454-00	JUNÇÃO	01	
15	3AJ-14437-00	DUCTO	02	
16	3AJ-1443E-00	TUBO DE DRENO	02	
17	3DS-1443E-00	TUBO DE DRENO	02	
18	90467-14015	CLIP	02	
19	3AJ-14412-00	TAMPA DA CAIXA DO FILTRO DE AR	01	
20	10M-14452-00	VEDAÇÃO	01	
21	97606-05220	PARAFUSO, CABO PANELA C/ ARRUELA	03	
22	2RW-14451-00	ELEMENTO DO FILTRO DE AR	01	
23	2RW-14458-00	GUIA	01	
24	1VJ-14426-00	AMORTECEDOR	01	
25	90460-51059	ABRAÇADEIRA	01	
26	90460-58124	ABRAÇADEIRA	01	
27	95802-06022	PARAFUSO	01	
28	1VJ-14425-00	AMORTIZADOR	01	
29	90387-06388-09	ESPAÇADOR	01	

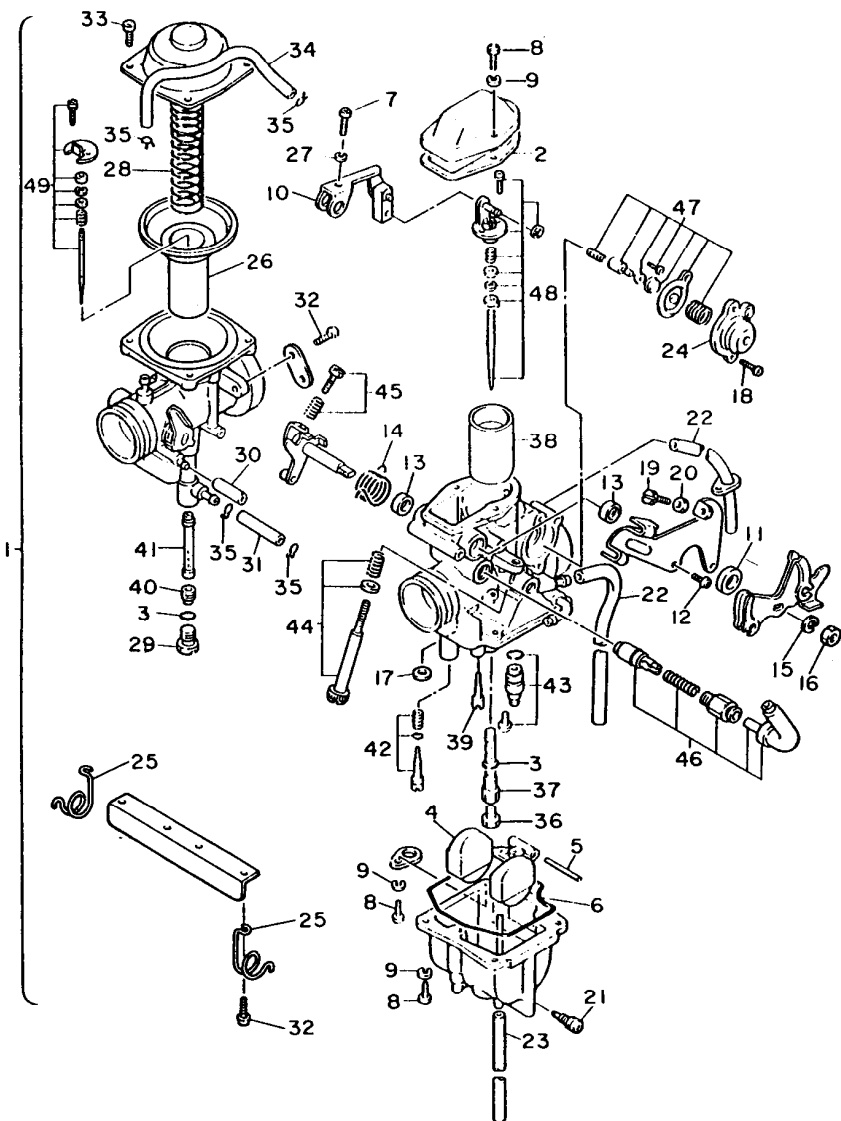

FIG. 08 - CARBURADOR

REF.Nº	CÓDIGO	DISCRIMINAÇÃO	QT.	OBS.
01	2VG-14301-01	CARBURADOR COMPLETO	01	
02	5Y1-14198-00	GAXETA	01	
03	360-24512-00	GAXETA	02	
04	2JN-14385-00	BÓIA	01	
05	63E-14386-01	PINO DA BÓIA	01	
06	5Y1-14384-00	GAXETA	01	
07	98580-04016	PARAFUSO	01	
08	98503-04014	PARAFUSO	06	
09	92902-04100	ARRUELA	06	
10	1JK-14291-00	CONECTOR	01	
11	1JK-14357-00	ESPAÇADOR	01	
12	5Y1-14325-00	PARAFUSO	02	
13	5Y1-14572-00	VEDAÇÃO	02	
14	1JK-14131-00	MOLA DE RETORNO DA VÁLVULA	01	
15	5Y1-14356-00	ARRUELA DE PRESSÃO	01	
16	5Y1-14358-00	PORCA	01	
17	5YU1-14536-00	GAXETA	01	
18	98580-04010	PARAFUSO	02	
19	5Y1-14216-00	PARAFUSO	02	
20	30X-14358-00	PORCA	01	
21	5Y1-14115-00	DRENO	01	
22	1VJ-14197-00	TUBO	02	
23	1JK-14197-00	TUBO	01	
24	2JN-14293-00	TAMPA 1	01	
25	1VJ-14378-00	GRAMPO	02	
26	1JK-14940-01	DIAFRAGMA	01	
27	92990-04100	ARRUELA DE PRESSÃO	01	
28	1JK-14286-00	MOLA	01	
29	30X-14394-00	VÁLVULA	01	
30	5Y1-14349-00	TUBO	01	
31	30X-14148-00	TUBO	01	
32	98501-05010	PARAFUSO	06	

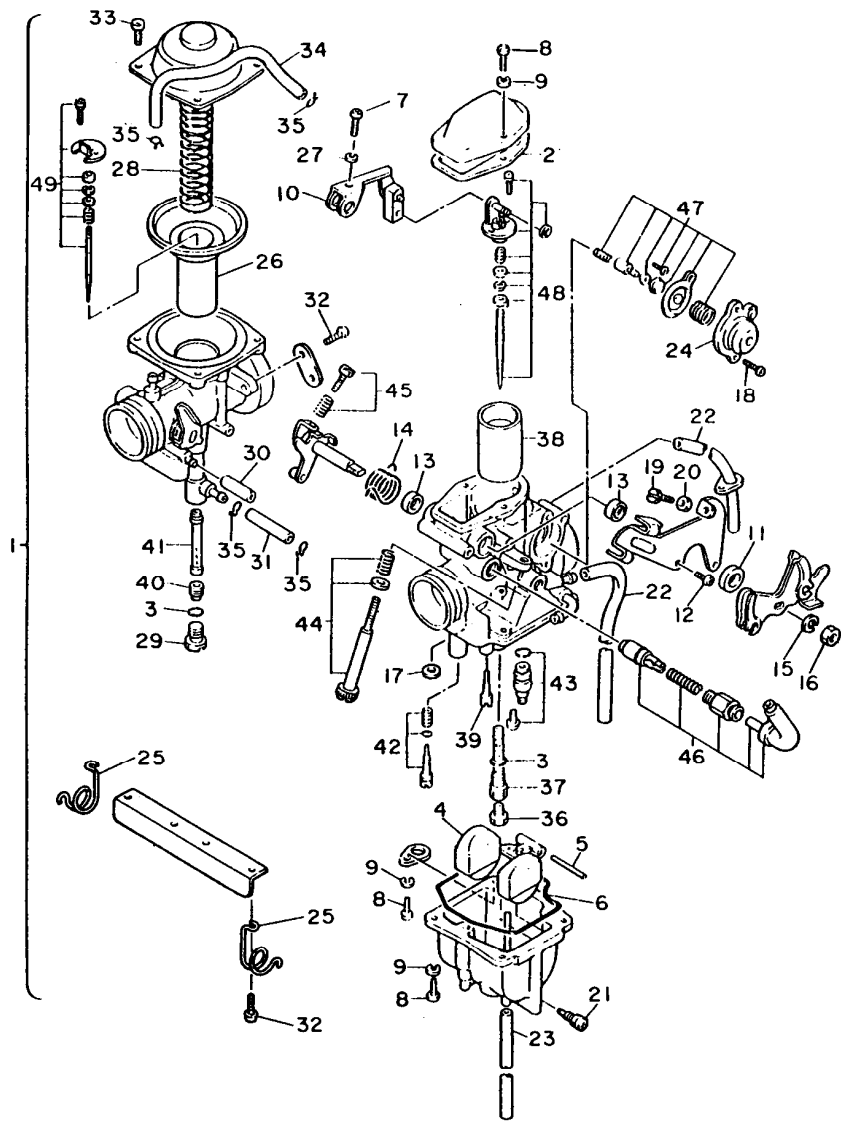

FIG. 08 - CARBURADOR (Cont.)

REF.Nº	CÓDIGO	DISCRIMINAÇÃO	QT.	OBS.
33	98580-04010	PARAFUSO	04	
34	5Y1-14149-00	TUBO	01	
35	5Y1-14159-00	CLIP	04	
36	288-14343-70	GICLEUR Nº130 STD	01	
	288-14343-67	GICLEUR Nº134	01,	
	288-14343-75	GICLEUR Nº150	01	
	288-14343-78	GICLEUR Nº156	01	
37	5Y3-14341-00	PULVERIZADOR	01	
38	1XL-14312-55	VÁLVULA DE ACELERAÇÃO	01	
39	43F-14342-24	GICLEUR PILOTO Nº52	01	
40	30X-14343-78	GICLEUR PILOTO Nº156	01	
	30X-14343-63	GICLEUR PILOTO Nº126	01	
41	1JK-14355-00	PULVERIZADOR 2	01	
42	50M-14105-00	KIT PARAFUSO REGULADOR	01	
43	2JN-14107-00	KIT AGULHA DO CARBURADOR	01	
44	2NX-1490K-00	KIT PARAFUSO FIXADOR	01	
45	2NX-14103-00	KIT PARAFUSO DE AJUSTE	01	
46	1JK-1410A-02	KIT AFOGADOR	01	
47	1JK-1490A-00	KIT DIAFRAGMA 1	01	
48	1VJ-1489J-00	KIT AGULHA	01	
49	2RX-1490J-00	KIT AGULHA	01	

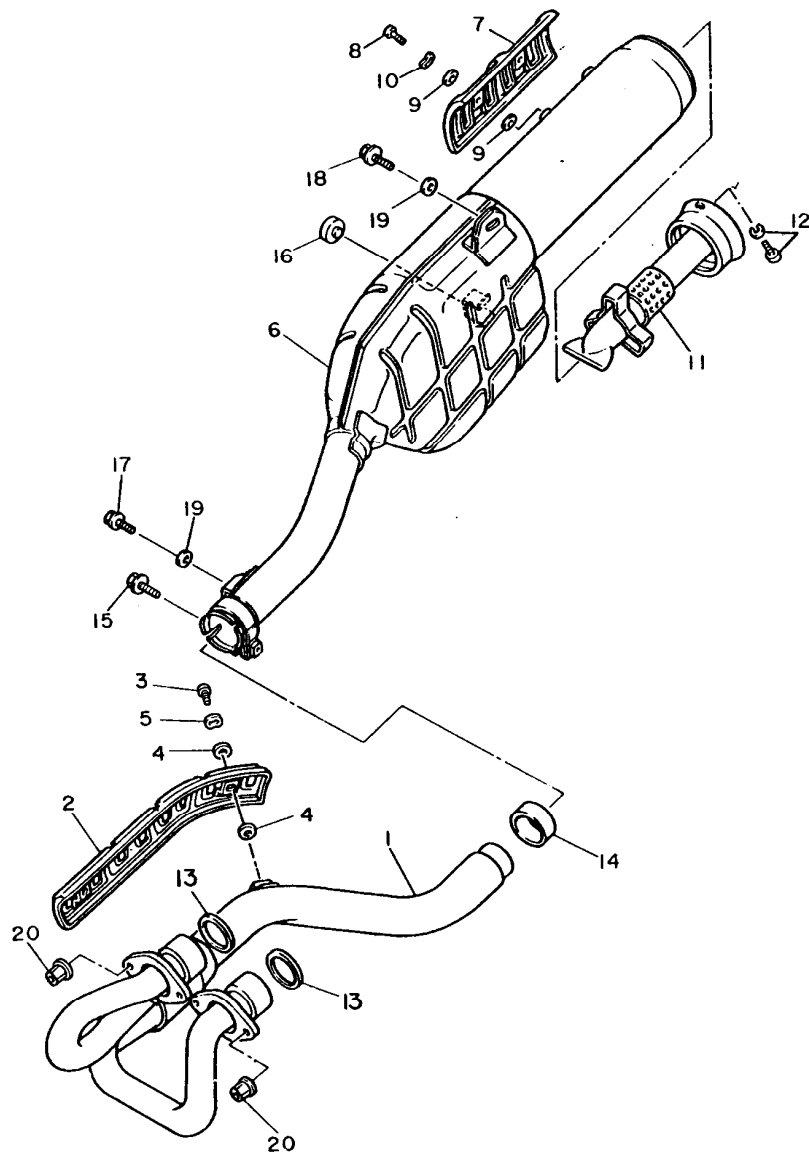

FIG. 09 - ESCAPAMENTO

REF.Nº	CÓDIGO	DISCRIMINAÇÃO	QT.	OBS.
01	34K-14611-01	TUBO DE ESCAPE 1	01	
02	2TY-E4628-00	PROTETOR DO TUBO DE ESCAPE	01	
03	90164-06017-09	PARAFUSO TRAVA	02	
04	2TY-E4766-11	ARRUELA PROTETORA	02	
05	90206-06889-09	ARRUELA ONDULADA	02	
06	1VJ-14711-02	ESCAPAMENTO CONJ.	01	
07	2TY-E4728-00	PROTETOR DO ESCAPAMENTO	01	
08	98906-06010-09	PARAFUSO	02	
09	2TY-E4766-11	ARRUELA PROTETORA	02	
10	90206-06889-09	ARRUELA ONDULADA	02	
11	2TY-14752-00	TUBO	01	
12	98906-06110	PARAFUSO COM ARRUELA	02	
13	3YF-14613-01	GAXETA DO TUBO DE ESCAPE	02	
14	3YF-14755-00	JUNÇÃO DO ESCAPAMENTO	01	
15	95826-08040-09	PARAFUSO COM BASE	01	
16	2TY-F4181-00	AMORTIZADOR	01	
17	90109-08W00-09	PARAFUSO COM BASE	01	
18	90109-085E3-09	PARAFUSO COM BASE	01	
19	90210-08326-09	ARRUELA LISA	03	
20	90179-06499-09	PORCA	04	



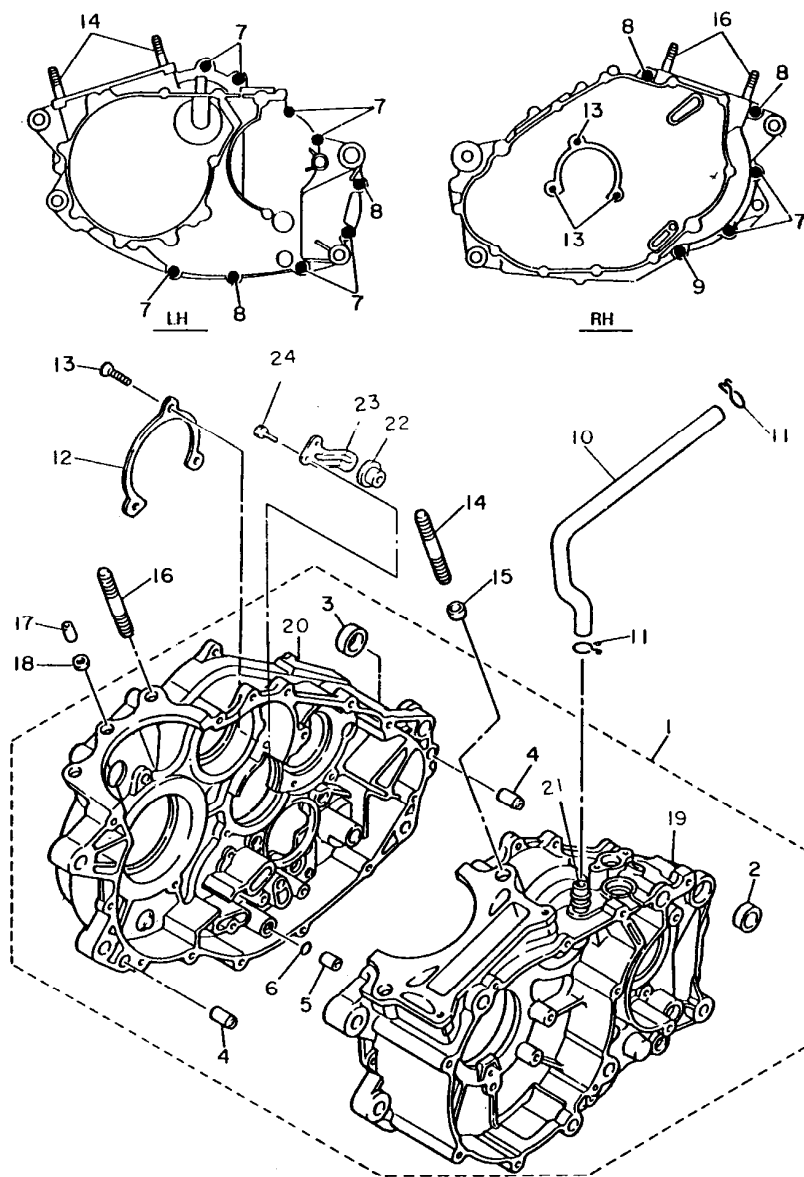

FIG. 10 - CARÇA DO MOTOR

REF.Nº	CÓDIGO	DISCRIMINAÇÃO	QT.	OBS.
01	3DS-15150-00	CARÇA DO MOTOR CONJ.	01	
02	90387-17783	ESPAÇADOR	01	
03	90387-16782	ESPAÇADOR	01	
04	99530-12016	PINO GUIA	02	
05	99510-08016	PINO GUIA	01	
06	93210-07135	ANEL DE BORRACHA	01	
07	91316-06030	PARAFUSO	09	
08	91316-06045	PARAFUSO	04	
09	91316-06060	PARAFUSO	01	
10	1VJ-11166-00	TUBO DE RESPIRO 1	01	
11	90467-14015	CLIP	02	
12	5Y1-15383-00	TAMPA DA PLACA	01	
13	92701-06012	PARAFUSO	03	
14	90116-10506	PRISIONEIRO	02	
15	99510-14016	PINO GUIA	02	
16	90116-10263	PRISIONEIRO	02	
17	99510-08016	PINO GUIA	01	
18	90430-08178	GAXETA	01	
19	3DS-15111-00	CARÇA DO MOTOR LE	01	
20	3DS-15121-00	CARÇA DO MOTOR LD	01	
21	371-11167-01	TUBO DE RESPIRO 2	01	
22	3Y6-15167-00	TAMPA 1	01	
23	3Y6-15144-00	PLACA, TRAVA	01	
24	98021-060616	PARAFUSO SEXTAVADO	02	

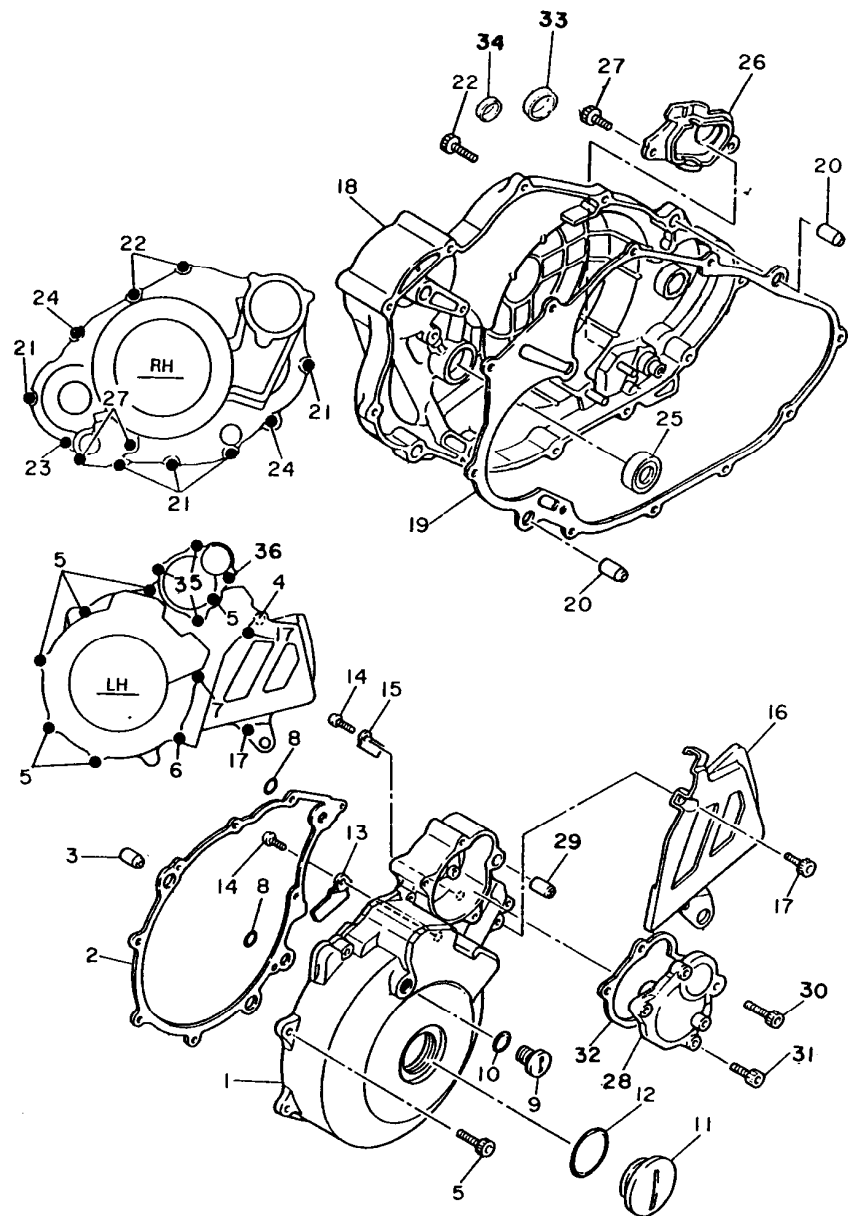

FIG. 11 - TAMPA DA CARÇAÇA

REF.Nº	CÓDIGO	DISCRIMINAÇÃO	QT.	OBS.
01	3AJ-15411-00	TAMPA DA CARÇAÇA LE	01	
02	1VJ-15451-00	GAXETA DA TAMPA DA CARÇAÇA LE	01	
03	99510-12016	PINO GUIA	02	
04	91316-06035	PARAFUSO	01	
05	91316-06025	PARAFUSO	06	
06	91316-06050	PARAFUSO	01	
07	91316-06050	PARAFUSO	01	
08	93210-13361	ANEL DE BORRACHA	02	
09	90340-14120	TAMPA	01	
10	93210-13657	ANEL DE BORRACHA	01	
11	90340-36121	TAMPA	01	
12	93210-36510	ANEL DE BORRACHA	01	
13	99465-16301	GRAMPO	01	
14	92501-06012	PARAFUSO	02	
15	90462-16102	GRAMPO	01	
16	3AJ-15421-00	TAMPA DA CARÇAÇA	01	
17	91316-06016	PARAFUSO	02	
18	3DS-15430-00	TAMPA DA CARÇAÇA LD	01	
19	34K-15462-01	GAXETA DA CARÇAÇA LD	01	
20	99510-12016	PINO GUIA	02	
21	91316-06025	PARAFUSO	05	
22	91316-06025	PARAFUSO	02	
23	91316-06030	PARAFUSO	01	
24	91316-06035	PARAFUSO	02	
25	93101-14092	RETENTOR	01	
26	2WK-15417-00	TAMPA	01	
27	91316-06016	PARAFUSO	02	
28	3AJ-15415-00	TAMPA 1	01	
29	99510-08016	PINO GUIA	01	
30	91316-06035-09	PARAFUSO	01	
31	91316-06025	PARAFUSO	03	
32	1VJ-15455-00	GAXETA	01	

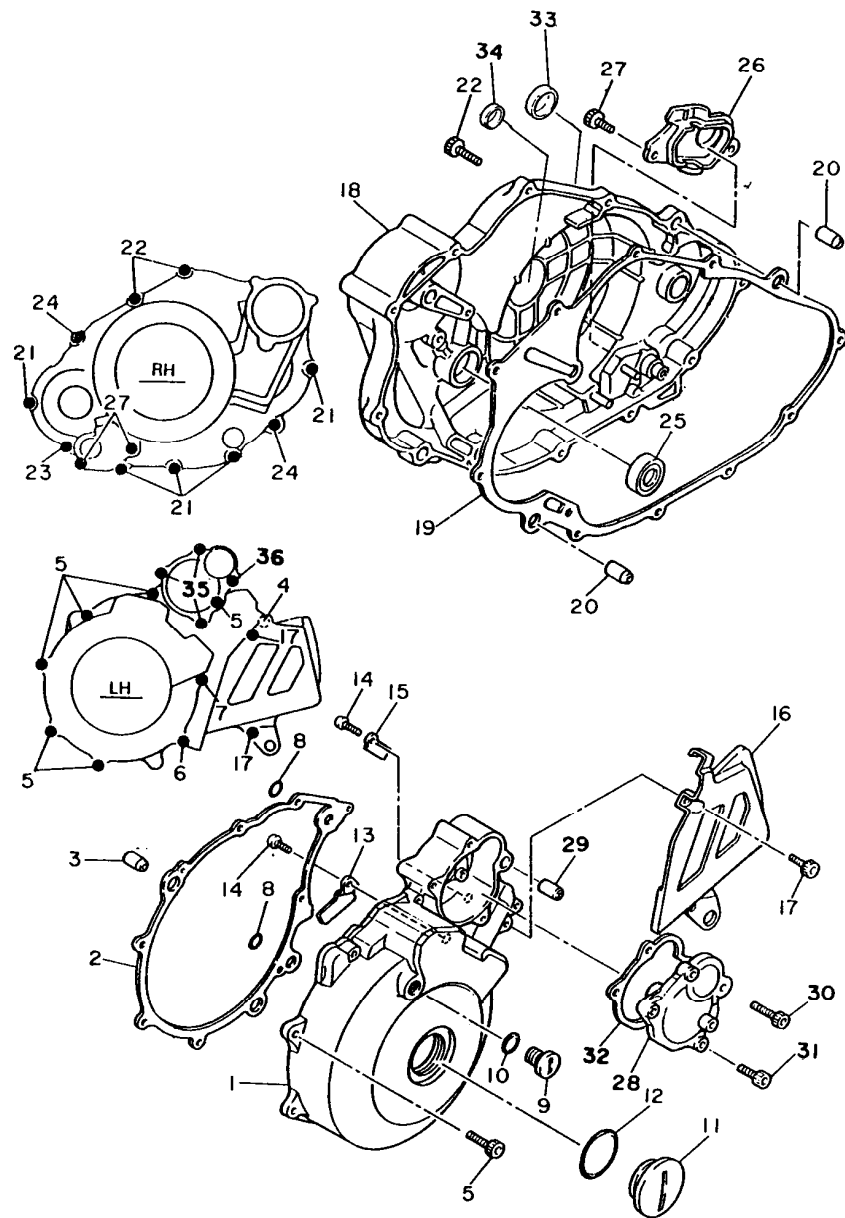

FIG. 11 - TAMPA DA CARÇA (Cont.)

REF.Nº	CÓDIGO	DISCRIMINAÇÃO	QT.	OBS.
33	90338-30096	TAMPA (D <sub>2</sub> =30;L=7)	01	
34	90338-21100	TAMPA	01	
35	91316-06025-09	PARAFUSO	03	
36	913166-06035-09	PARAFUSO	01	

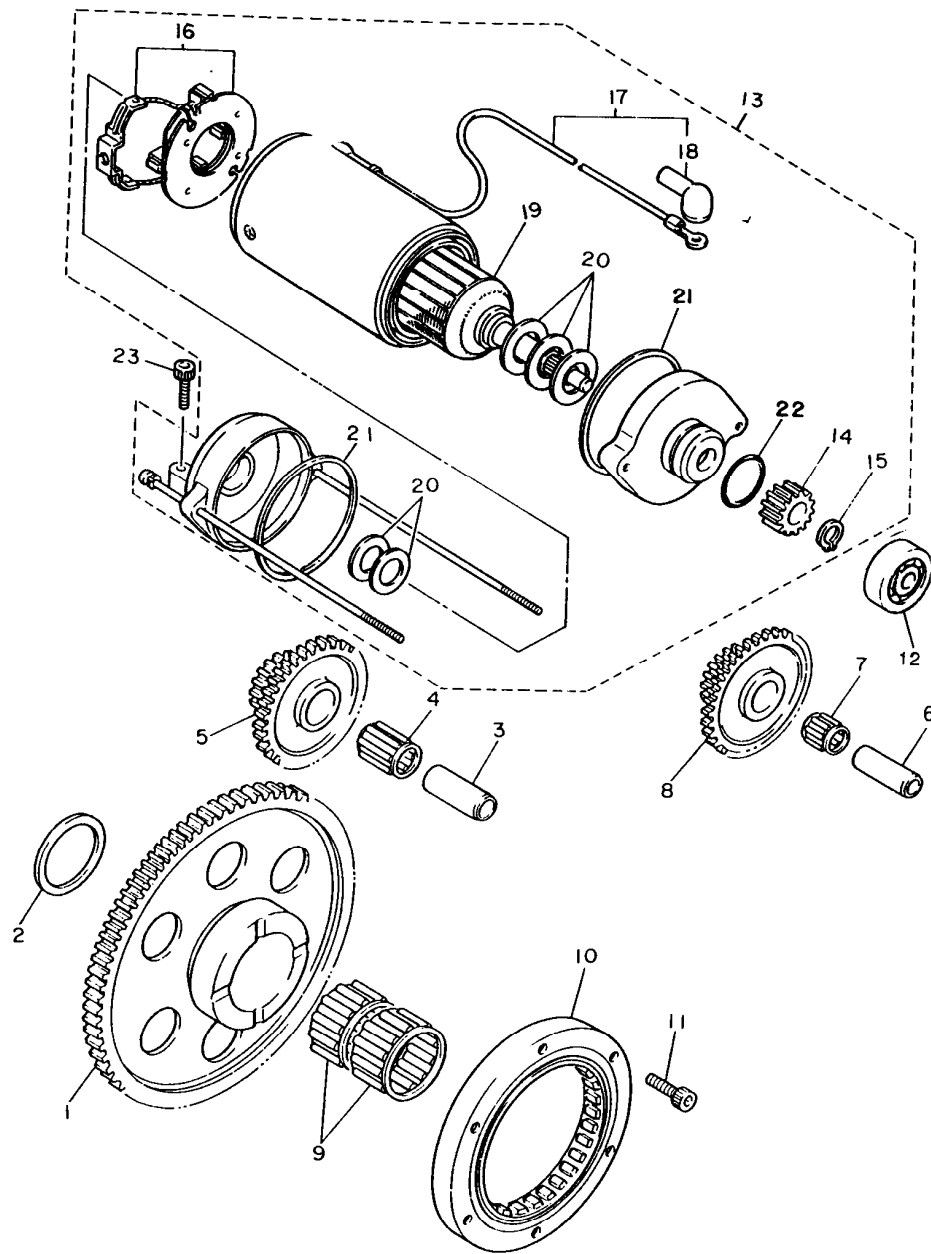

FIG. 12 - MOTOR DE PARTIDA

REF.Nº	CÓDIGO	DISCRIMINAÇÃO	QT.	OBS.
01	1VJ-15515-00	ENGRENAGEM 3	01	
02	90201-303P4	ARRUELA LISA	01	
03	1VJ-15522-00	EIXO 2	01	
04	93310-21R7	ROLAMENTO	01	
05	1VJ-15517-00	ENGRENAGEM DA PARTIDA 1	01	
06	1VJ-15521-00	EIXO 1	01	
07	93310-212R6	ROLAMENTO	01	
08	1VJ-15512-00	ENGRENAGEM DA PARTIDA 2	01	
09	93310-530C7	ROLAMENTO	02	
10	1VJ-15590-00	PARTIDA DE ROTAÇÃO ÚNICA	01	
11	91312-08020	PARAFUSO	03	
12	93306-20006	ROLAMENTO	01	
13	2VG-81800-00	MOTOR DE PARTIDA CONJ.	01	
14	1VJ-15511-00	ENGRENAGEM DO MOTOR DE PARTIDA	01	
15	93440-11024	ANEL TRAVA	01	
16	3AJ-81801-00	ESCOVAS CONJ.	01	
17	1VJ-8183G-00	CABO	01	
18	4GO-81871-00	CAPA	01	
19	3AJ-81850-00	ARMADURA	01	
20	3AJ-81809-00	KIT DE ARRUELA	01	
21	11H-81844-00	GAXETA	02	
22	26H-81847-00	ANEL DE BORRACHA	01	
23	95811-06030	PARAFUSO	02	

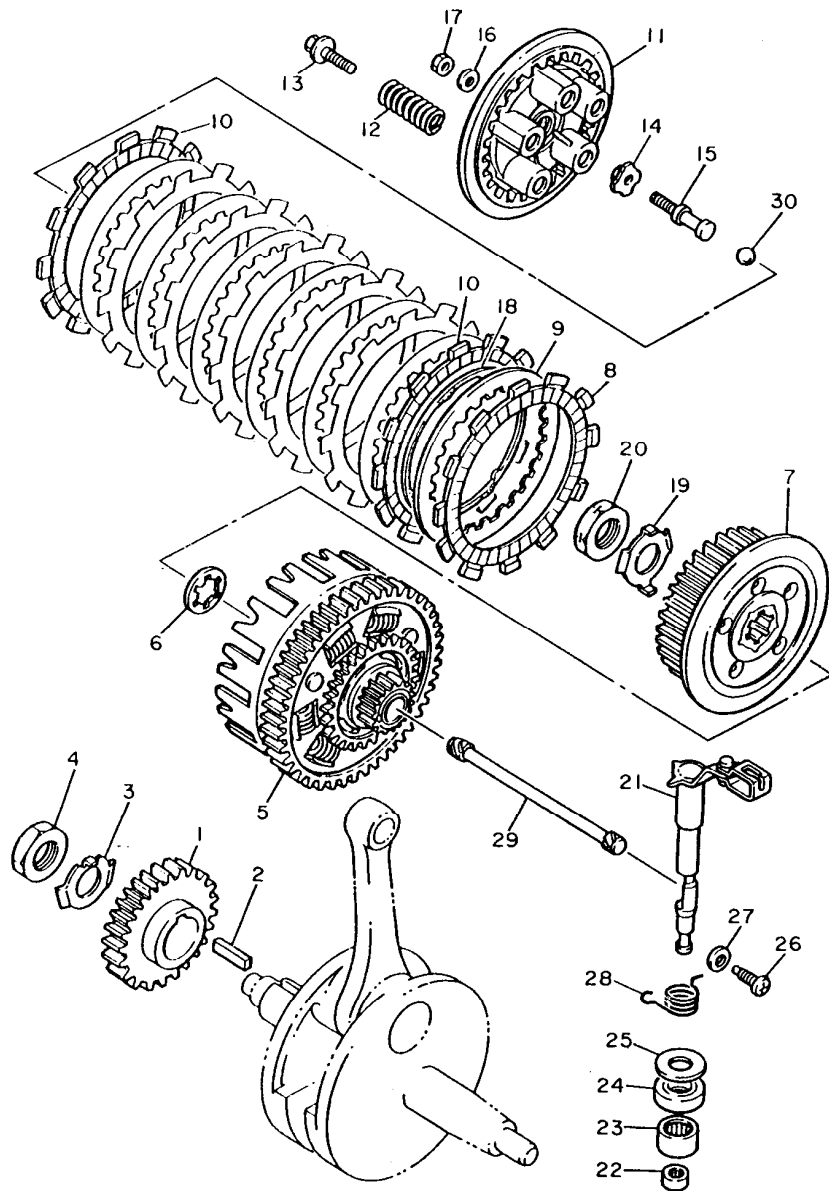

FIG. 13 - FRICÇÃO

REF.Nº	CÓDIGO	DISCRIMINAÇÃO	QT.	OBS.
01	3AJ-16111-00	ENGRENAGEM PRIMÁRIA	01	
02	90282-07042	CHAVETA	01	
03	90215-20197	ARRUELA TRAVA	01	
04	90170-20274	PORCA	01	
05	3AJ-16150-00	ENGRENAGEM MOVIDA CONJ.	01	
06	2JN-16154-00	PLACA DE ENCOSTO 1	01	
07	2JN-16371-00	CUBO DE FRICÇÃO	01	
08	5Y1-16321-00	DISCO DE FRICÇÃO	06	
09	30X-16325-00	PLACA DE FRICÇÃO	07	
10	5Y1-16331-01	DISCO DE FRICÇÃO 2	02	
11	5Y1-16351-00	DISCO DE PRESSÃO	01	
12	90501-23142	MOLA COMPRESSORA	05	
13	90159-06010	PARAFUSO COM ARRUELA	05	
14	30X-16358-00	PLACA DE PRESSÃO	01	
15	34K-16356-00	HASTE DE PRESSÃO	01	
16	92901-06200	ARRUELA PLANA	01	
17	95301-06600	PORCA	01	
18	5Y1-16383-00	MOLA AMORTECEDORA	01	
19	90215-20231	ARRUELA TRAVA	01	
20	90170-20327	PORCA	01	
21	1VJ-16380-01	ALAVANCA IMPULSORA	01	
22	93317-11020	ROLAMENTO	01	
23	93315-11720	ROLAMENTO	01	
24	93102-17148	RETENTOR	01	
25	90430-08119	GAXETA	01	
26	90149-08067	PARAFUSO	01	
27	90201-17327	ARRUELA LISA	01	
28	90508-14710	MOLA DE TORÇÃO	01	
29	5Y1-16357-00	HASTE DE PRESSÃO	01	
30	93515-32029	ESFERA	01	

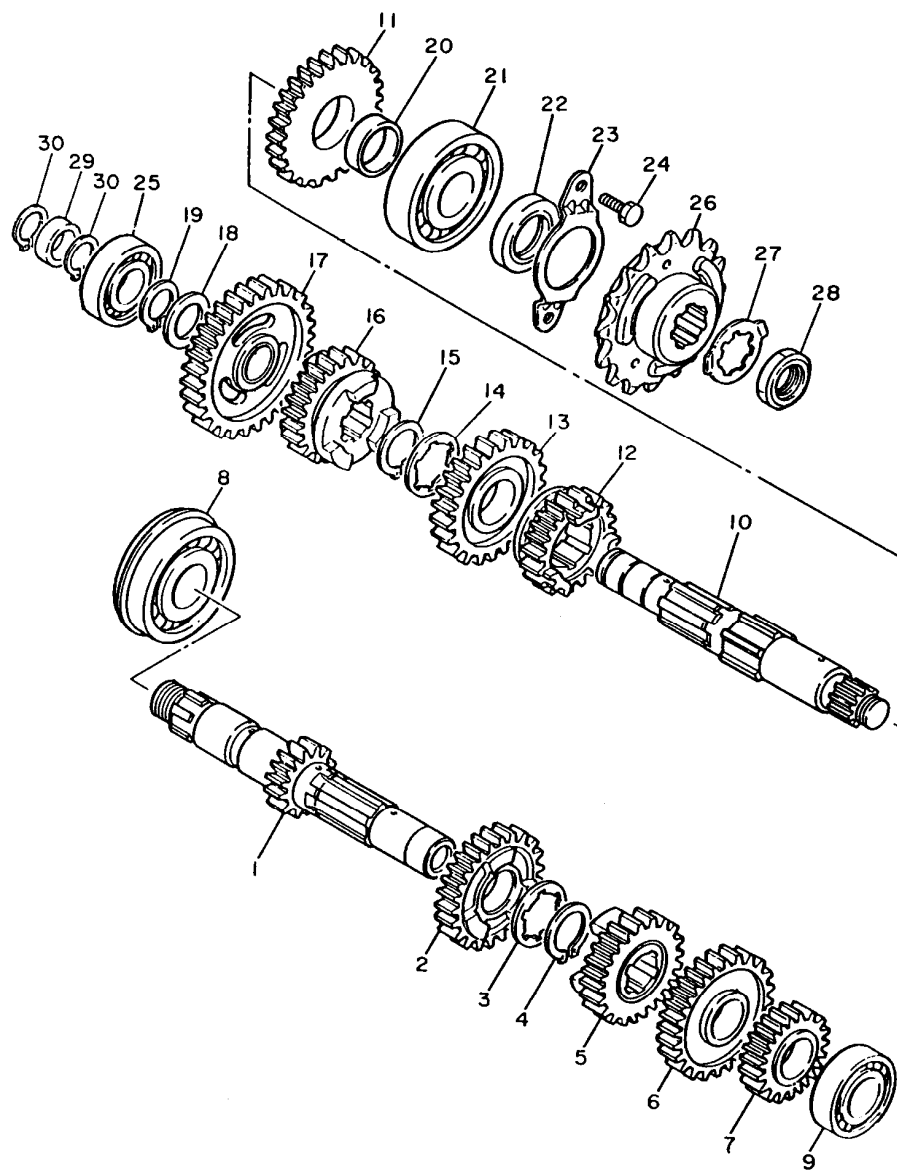

FIG. 14 - TRANSMISSÃO

REF.Nº	CÓDIGO	DISCRIMINAÇÃO	QT.	OBS.
01	2RW-17411-00	EIXO PRINCIPAL	01	
02	34K-17141-00	ENGRENAGEM MOTORA DA 5ª	01	
03	90209-22191	ARRUELA	01	
04	93440-25019	ANEL TRAVA	01	
05	1VJ-17131-00	ENGRENAGEM MOTORA DA 3ª	01	
06	2JT-17151-01	ENGRENAGEM MOTORA DA 5ª	01	
07	34K-17121-01	ENGRENAGEM MOTORA DA 2ª	01	
08	93306-30540	ROLAMENTO	01	
09	93306-00431	ROLAMENTO	01	
10	2RW-17421-00	EIXO SECUNDÁRIO	01	
11	2JT-17221-00	ENGRENAGEM MOVIDA 2ª	01	
12	2JT-17251-00	ENGRENAGEM MOVIDA 5ª	01	
13	1VJ-17231-00	ENGRENAGEM MOVIDA 3ª	01	
14	90209-22191	ARRUELA	01	
15	93440-25019	ANEL TRAVA	01	
16	3AJ-17241-00	ENGRENAGEM MOVIDA 4ª	01	
17	3AJ-17211-00	ENGRENAGEM MOVIDA 1ª	01	
18	90201-20276	ARRUELA LISA	01	
19	99009-20400	ANEL TRAVA	01	
20	90560-25283	ESPAÇADOR	01	
21	93306-30535	ROLAMENTO	01	
22	93102-25226	RETENTOR	01	
23	5Y1-17571-00	PLACA	01	
24	97021-06014	PARAFUSO	02	
25	93306-00426	ROLAMENTO	01	
26	9383R-15800-09	ENGRENAGEM MOTORA DA CORRENTE	01	
27	90215-23265-09	ARRUELA TRAVA	01	
28	90179-18020-09	PORCA	01	
29	90560-20199	ESPAÇADOR	01	
30	99009-20400	ANEL TRAVA	02	

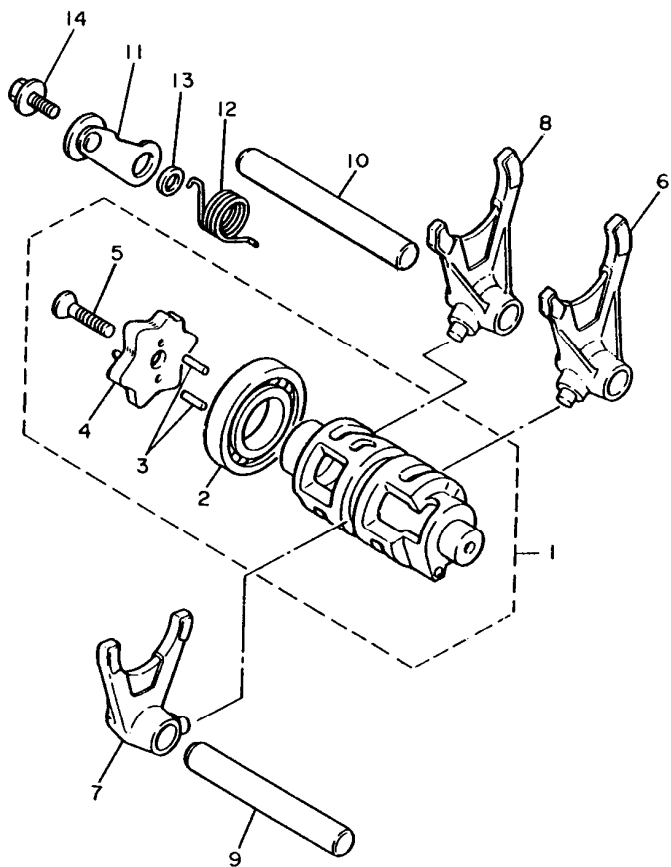

FIG. 15 - EIXO TRAMBULADOR

REF.Nº	CÓDIGO	DISCRIMINAÇÃO	QT.	OBS.
01	2KF-18540-00	EIXO TRAMBULADOR CONJ.	01	
02	93316-00501	ROLAMENTO	01	
03	93604-10011	PINO GUIA	02	
04	2KF-18185-00	SEGMENTO	01	
05	90151-06017	PARAFUSO	01	
06	5Y1-18511-00	GARFO TRAMBULADOR 1	01	
07	5Y1-18512-00	GARFO TRAMBULADOR 2	01	
08	5Y1-18513-00	GARFO TRAMBULADOR 3	01	
09	34K-18531-00	BARRA GUIA DO GARFO	01	
10	34K-18535-00	BARRA GUIA DO GARFO	01	
11	2KF-18140-00	ALAVANCA LIMITADORA	01	
12	90508-26691	MOLA DE TORÇÃO	01	
13	90387-063F7	ESPAÇADOR	01	
14	90159-06078	PARAFUSO COM ARRUELA	01	

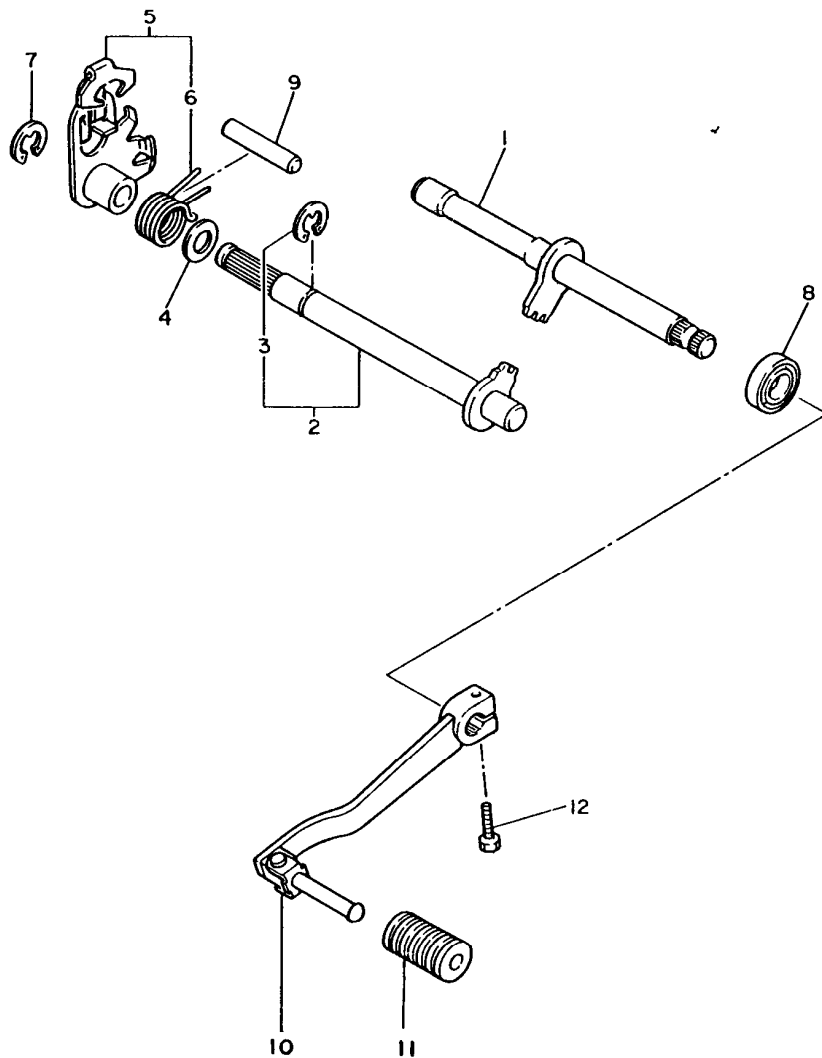

FIG. 16 - EIXO DE MUDANÇA

REF.Nº	CÓDIGO	DISCRIMINAÇÃO	QT.	OBS.
01	43F-18102-02	EIXO DE MUDANÇA 2 CONJ.	01	
02	5Y1-18101-02	EIXO DE MUDANÇA 1 CONJ.	01	
03	99001-10600	ANEL TRAVA	01	
04	90201-12474	ARRUELA LISA	01	
05	34K-18120-00	ALAVANCA DE MUDANÇA CONJ.	01	
06	90508-29629	MOLA DE TORÇÃO	01	
07	99001-09600	ANEL TRAVA	01	
08	93102-12106	RETENTOR	01	
09	93608-33046	PINO GUIA	01	
10	2TY-E8110-01	PEDAL DE CÂMBIO CONJ.	01	
11	502-19901-00	CAPA PEDAL DE CÂMBIO	01	
12	97326-06020-09	PARAFUSO	01	



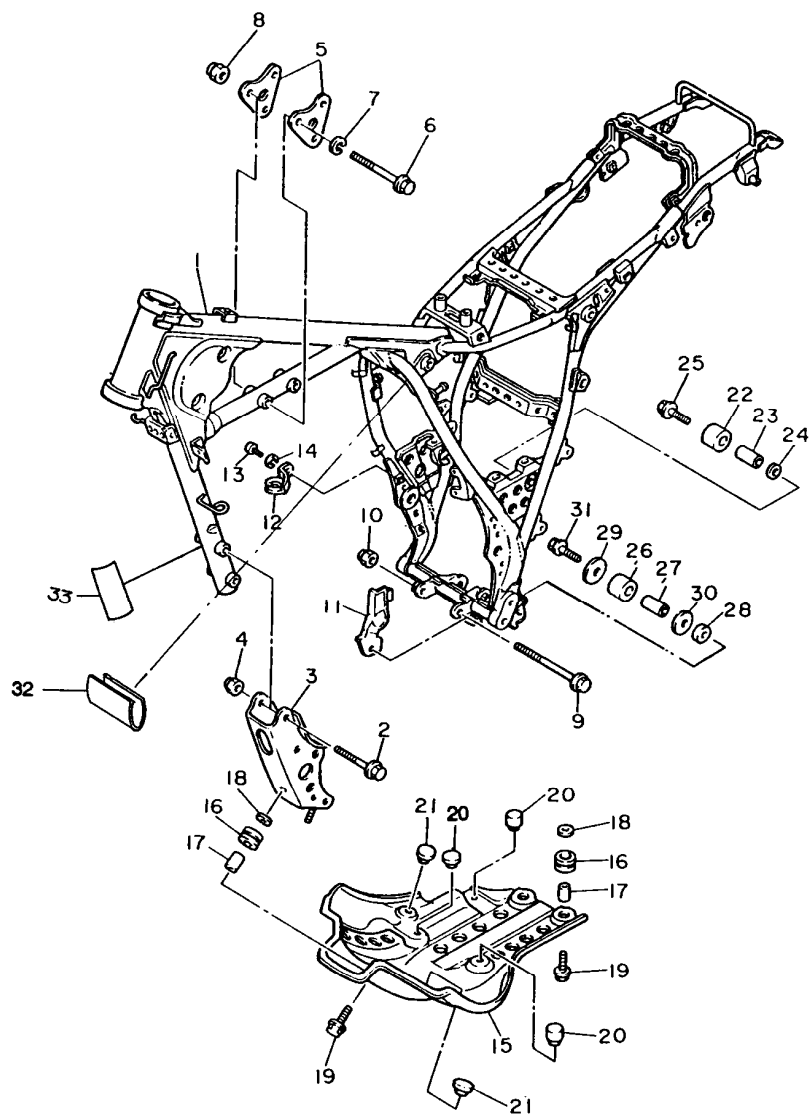

FIG. 17 - CHASSI

REF.Nº	CÓDIGO	DISCRIMINAÇÃO	QT.	OBS.
01	2VG-21110-00-WL	CHASSI COMPLETO PRATA	01	BR/AZ
	2VG-21110-00-WL	CHASSI COMPLETO PRATA	01	PT
02	90105-10804-09	PARAFUSO COM ARRUELA	04	
03	2TY-F1316-10	SUPORE DO MOTOR	01	BR/AZ
	2TY-F1316-10	SUPORE DO MOTOR	01	PT
04	90185-10037-00	PORCA AUTO-TRAVANTE	04	
05	34L-21315-00	SUPORE DO MOTOR	02	
06	97312-10080-09	PARAFUSO	03	
07	92902-10100-09	ARRUELA PRESSÃO	03	
08	90185-10037-00	PORCA AUTO-TRAVANTE	03	
09	95812-10100-09	PARAFUSO	01	
10	90185-10037-00	PORCA AUTO-TRAVANTE	01	
11	34L-2176E-01	PLACA	01	
12	2TY-F1441-00	SUPORE INTERRUPT. DE FREIO TRAS.	01	
13	92502-06012-09	PARAFUSO	01	
14	92902-06100-09	ARRUELA DE PRESSÃO	01	
15	2TY-F1471-00	PROTETOR DE MOTOR	01	
16	90480-15363-09	ILHO DE BORRACHA	03	
17	90387-065L7-09	ESPAÇADOR	03	
18	90201-06071-09	ARRUELA LISA	03	
19	95822-06025-09	PARAFUSO	03	
20	2TY-F1732-00	VEDAÇÃO	02	
21	2TY-F174H-00	LIMITADOR	03	
22	2TY-F2178-00	TENSIONADOR	01	
23	2TY-F2184-00	BUCHA	01	
24	90201-08114-09	ARRUELA LISA	01	
25	95822-08016-09	PARAFUSO	01	
26	2TY-F2178-00	TENSIONADOR	01	
27	2TY-F2184-00	BUCHA	01	
28	90387-085E1-09	ESPAÇADOR	01	
29	90201-13409	ARRUELA LISA	01	

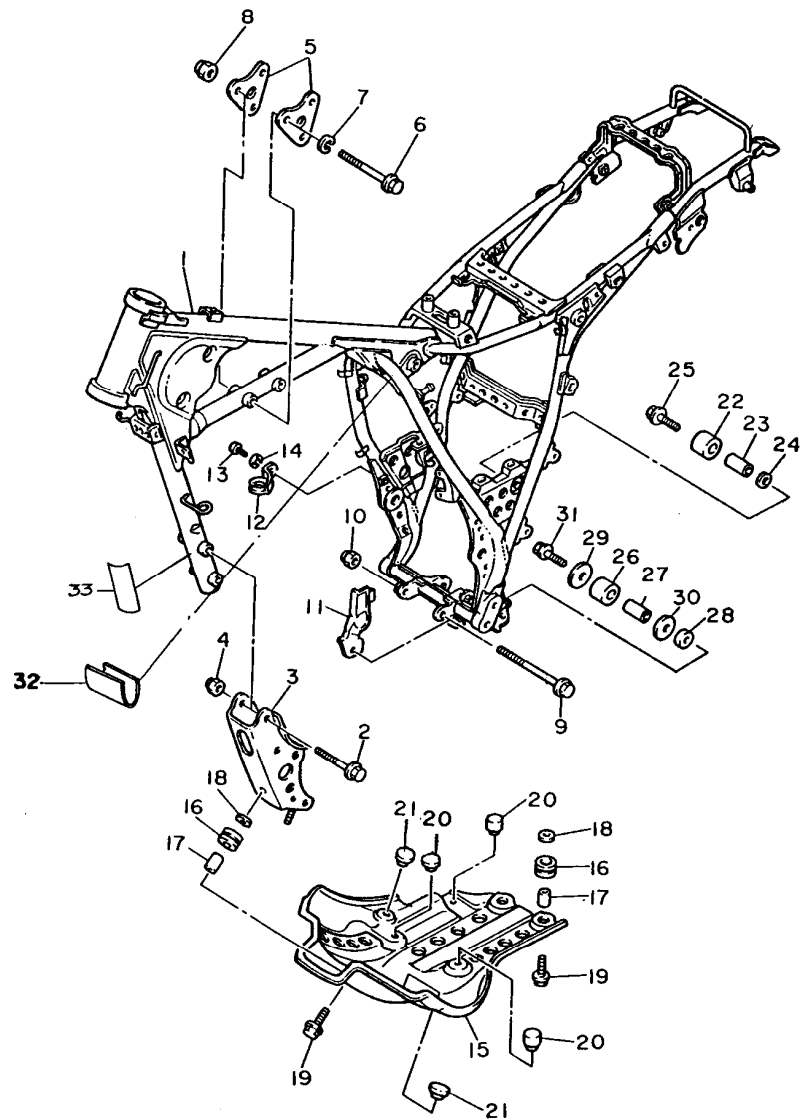

FIG. 17 - CHASSI (Cont.)

REF.Nº	CÓDIGO	DISCRIMINAÇÃO	QT.	OBS.
30	90201-08114-09	ARRUELA LISA		
31	90109-08705-09	PARAFUSO	01	
32	2TY-F1747-00	PROTETOR	01	

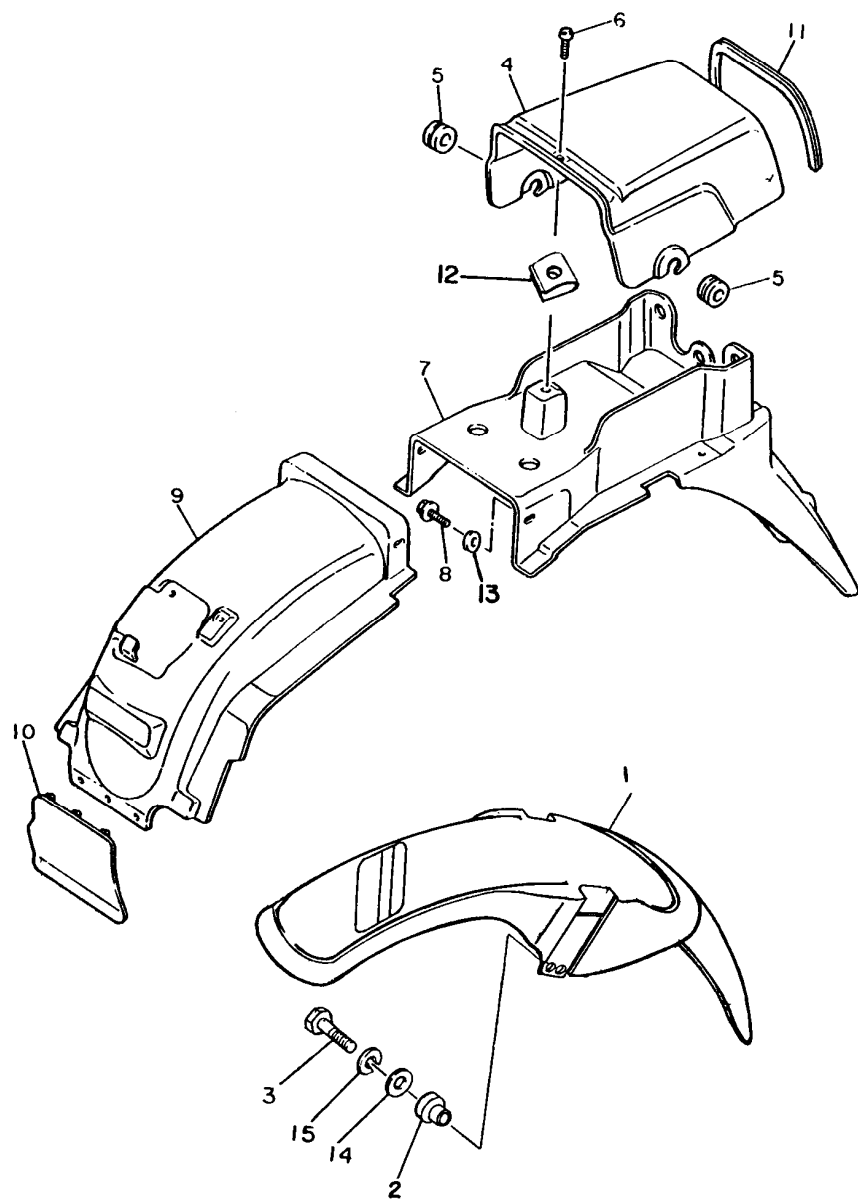

FIG. 18 - PÁRA-LAMAS DIANTEIRO E TRASEIRO

REF.Nº	CÓDIGO	DISCRIMINAÇÃO	QT.	OBS.
01	2VG-21500-00-0X	PÁRA-LAMA DIANTEIRO AZUL	01	BR/AZ
	2VG-21500-10-0X	PÁRA-LAMA DIANTEIRO PRETO	01	PT
02	90387-06681-09	ESPAÇADOR (D <sub>1</sub> =6,1xD <sub>2</sub> =8,5xL=5,7)	04	
03	97302-06020-09	PARAFUSO SEXTAVADO	04	
04	2TY-F1611-20	PÁRA-LAMA TRASEIRO AZUL	01	BR/AZ
	2TY-F1611-30	PÁRA-LAMA TRASEIRO PRETO	01	PT
05	90480-19368-09	ILHO DE BORRACHA	02	
06	90164-06004-09	PARAFUSO	01	
07	2TY-F1685-00	SUPORTE, LICENÇA	01	
08	97302-06016-09	PARAFUSO COM ARRUELA	04	
09	2TY-F1629-00	PROTETOR DE POEIRA	01	
10	2TY-F1621-00	PROTETOR 1	01	
11	2TY-F8346-00	PROTETOR 2	01	
12	90183-06807-09	PORCA MOLA	01	
13	90201-06804-09	ARRUELA LISA	04	
14	90201-06557-09	ARRUELA LISA	04	
15	92902-06100-09	ARRUELA DE PRESSÃO	04	

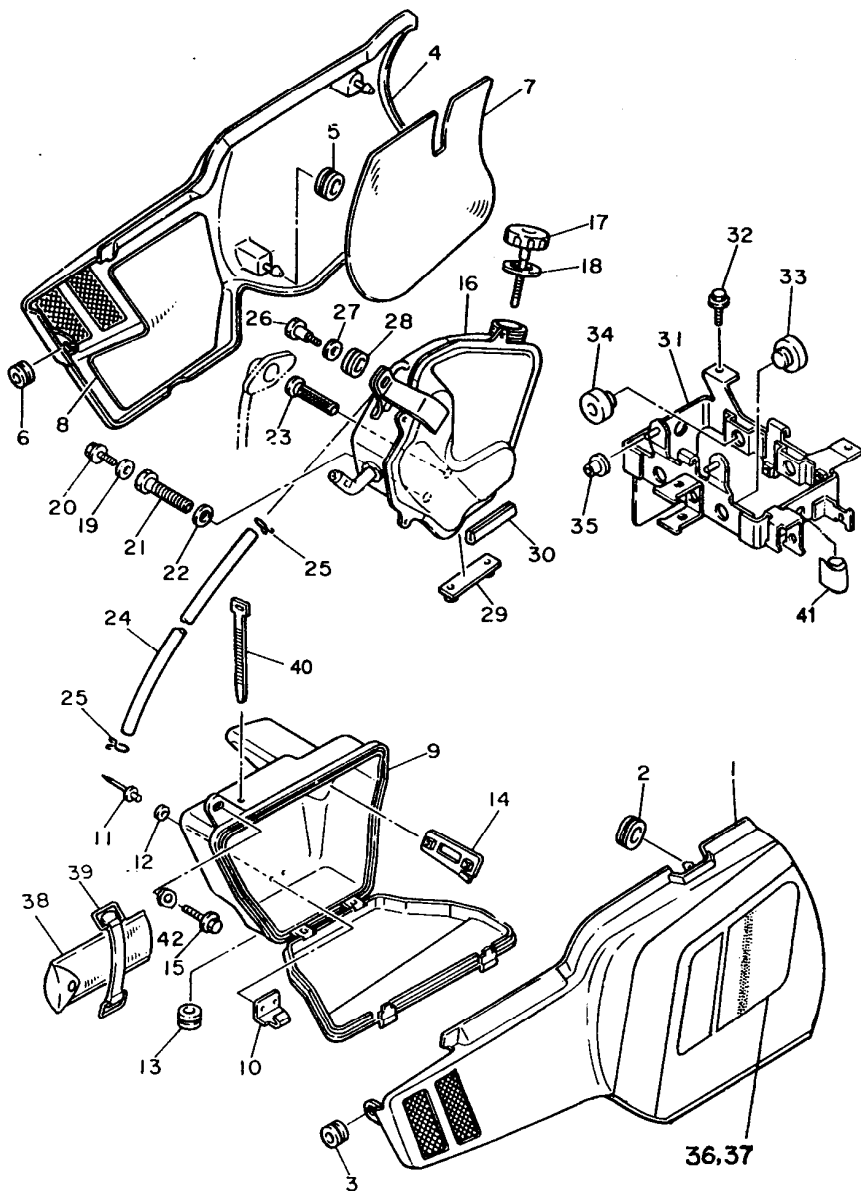

FIG. 19 - TAMPA LATERAL

REF.Nº	CÓDIGO	DISCRIMINAÇÃO	QT.	OBS.
01	2VG-F1710-20	TAMPA LATERAL LE AZUL	01	BR5/AZ
	2VG-F1710-30	TAMPA LATERAL LE PRETA	01	PT
02	90480-01141-09	ILHO DE BORRACHA	02	
03	90480-12325-09	ILHO DE BORRACHA	01	
04	2VG-F1720-20	TAMPA LATERAL LD AZUL	01	BR/AZ
	2VG-F1720-30	TAMPA LATERAL LD PRETA	01	PT
05	90480-01141-09	ILHO DE BORRACHA	02	
06	90480-12325-09	ILHO DE BORRACHA	01	
07	2TY-F174A-00	ISOLANTE DA TAMPA LATERAL	01	
08	2TY-F174A-10	ISOLANTE DA TAMPA LATERAL	01	
09	2TY-F177A-00	CAIXA DE FERRAMENTA	01	
10	2TY-E4436-00	GANCHO	02	
11	90267-40075-09	REBITE	04	
12	92902-04200-09	ARRUELA LISA	04	
13	90480-10408-09	ILHO DE BORRACHA	02	
14	2TY-F172E-00	SUPORTE DA TAMPA LATERAL 1E	01,	
15	97302-06016-09	PARAFUSO SEXTAVADO	03	
16	2TY-F1750-00	TANQUE DE ÓLEO COMPLETO	01	
17	2TY-F1761-01	VARETA DO NÍVEL DE ÓLEO	01	
18	90430-23800-09	GAXETA	01	
19	90430-08808-09	GAXETA	01	
20	95822-08012-09	PARAFUSO	01	
21	1VJ-21738-00	PARAFUSO	01	
22	90201-12790-09	ARRUELA LISA	01	
23	2TY-F1756-01	MALHA FILTRANTE	01	
24	90445-11748-09	MANGUEIRA	01	
25	90467-10041-09	CLIP	02	
26	1VJ-21739-00	PARAFUSO	02	
27	90201-10131-09	ARRUELA LISA	02	
28	90480-13459-09	ILHO DE BORRACHA	02	
29	2TY-F1778-00	AMORTIZADOR	01	
30	2TY-F1747-00	AMORTIZADOR	01	

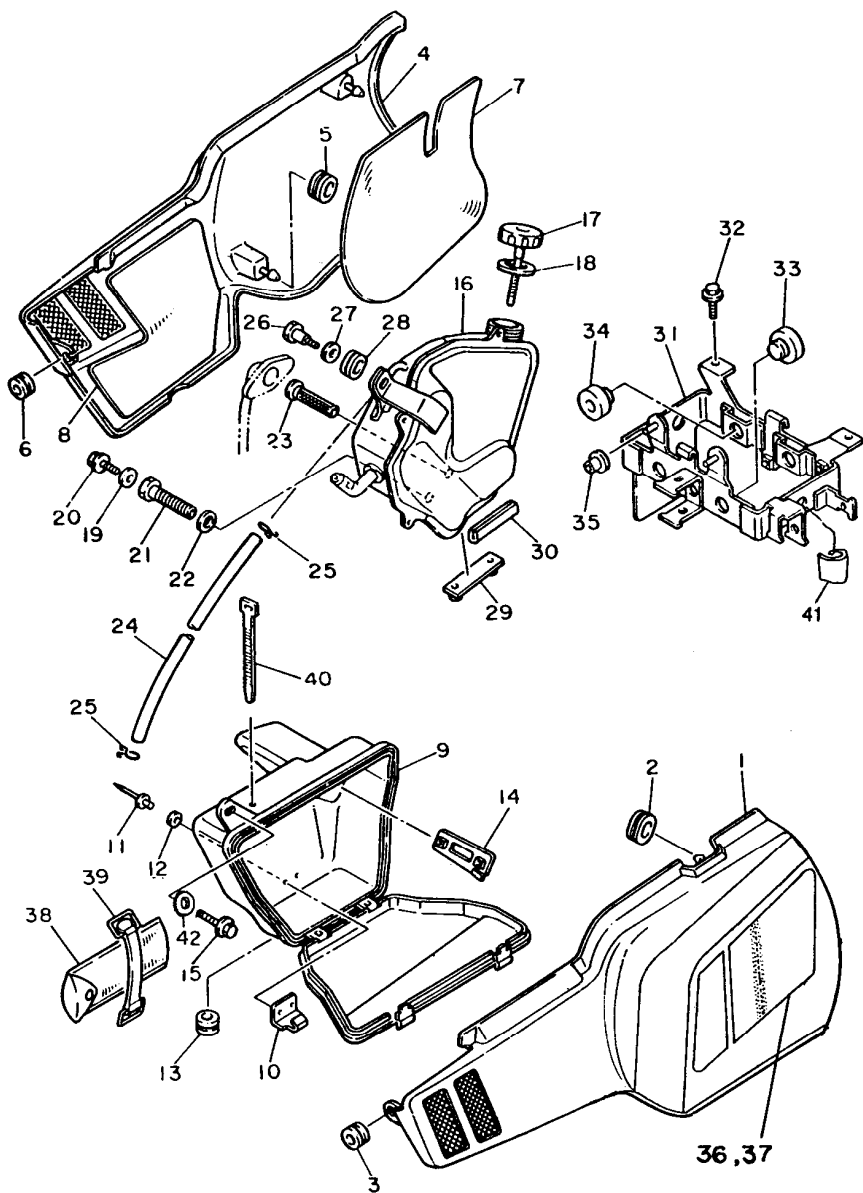

FIG. 19 - TAMPA LATERAL (Cont.)

REF.Nº	CÓDIGO	DISCRIMINAÇÃO	QT.	OBS.
31	2TY-F177G-00	CAIXA DE BATERIA	01	
32	95822-06012-09	PARAFUSO	02	
33	2TY-H2121-00	ENCOSTO DA BATERIA	04	
34	502-29721-00	LIMITADOR	02	
35	90480-10408-09	ILHO DE BORRACHA	02	
36	2VG-F174L-00	GRÁFICO LD TAMPA LATERAL	01	BR/AZ
	2VG-F174L-10	GRÁFICO LD TAMPA LATERAL	01	PT
37	2VG-F173L-00	GRÁFICO LE TAMPA LATERAL	01	BR/AZ
	2VG-F173L-10	GRÁFICO LE TAMPA LATERAL	01	PT
38	2TY-F8100-00	KIT FERRAMENTA	01	
39	35N-F1376-01	CINTO DE FERRAMENTA	01	
40	5L9-H3936-00	ABRÇADEIRA DE CABO	01	
41	2TY-H211X-00	PROTECTOR DA CAIXA DA BATERIA	01	
42	90201-06804-09	ARRUELA LISA	03	

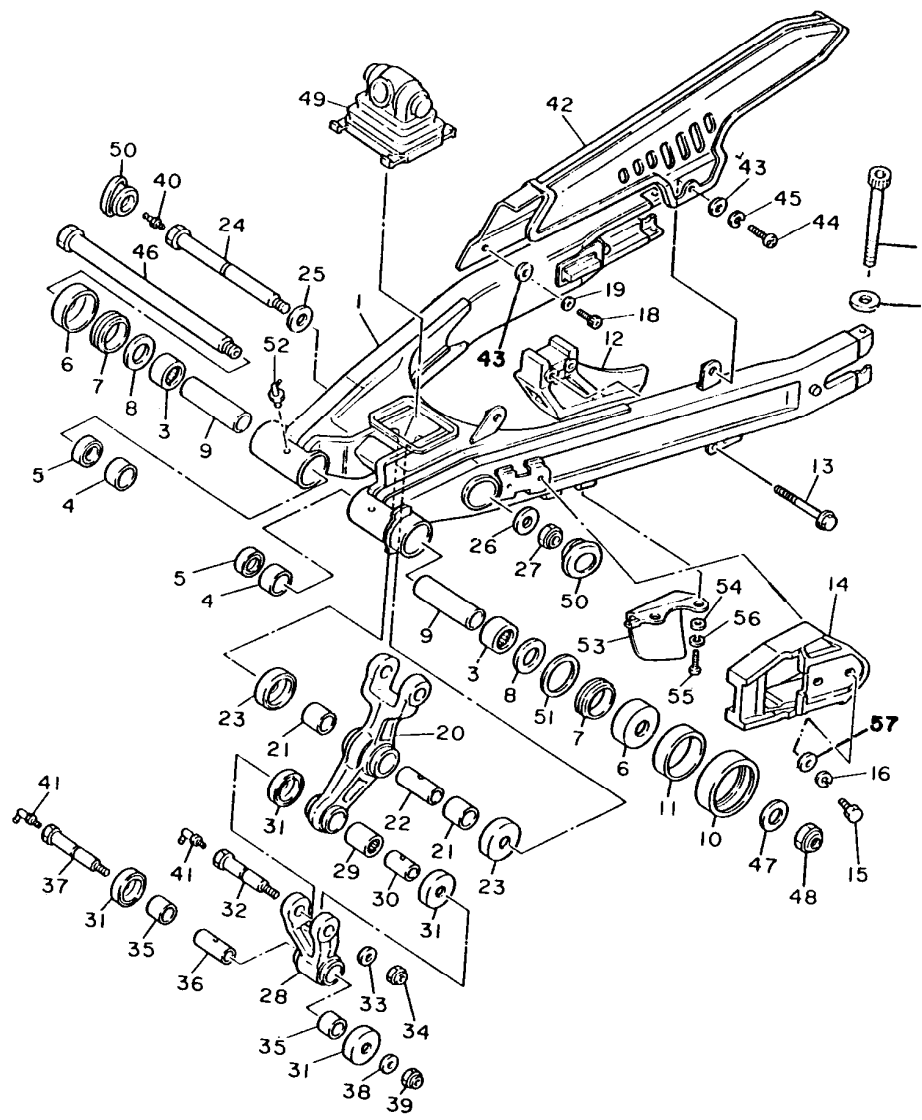

FIG. 20 - GARFO TRASEIRO

REF.Nº	CÓDIGO	DISCRIMINAÇÃO	QT.	OBS.
01	2VG-22110-00	GARFO TRASEIRO COMPLETO	01	
02	91312-06060-09	PARAFUSO SEXTAVADO INTERNO	02	
03	93317-32231	ROLAMENTO	02	
04	90380-22111	BUCHA	02	
05	93106-22809-09	RETENTOR	02	
06	2K6-22128-01	TAMPA 1	02	
07	93108-35800-09	RETENTOR	02	
08	90201-24800-09	ARRUELA LISA	02	
09	2TY-F2123-00	BUCHA	02	
10	2TY-F2151-00	PROTETOR DA CORRENTE	01	
11	90387-440G3-09	ESPAÇADOR	01	
12	2TY-F2153-01	PROTETOR DA CORRENTE	01	
13	95822-06050-09	PARAFUSO	02	
14	2TY-F2147-00	PROTETOR DA CORRENTE	01	
15	97306-06016-09	PARAFUSO	02	
16	92906-06100-09	ARRUELA DE PRESSÃO	06	
17	92902-06600-09	ARRUELA LISA	02	
18	92506-06016-09	PARAFUSO	02	
19	92906-06100-09	ARRUELA DE PRESSÃO	02	
20	2TY-F217A-00	BRAÇO RELÉ 1	01	
21	90386-20120	BUCHA	02	
22	90380-14095-09	BUCHA	01	
23	1YH-F2128-00	TAMPA	02	
24	90109-12800-09	PARAFUSO	01	
25	90201-140G9-09	ARRUELA LISA	01	
26	90201-120A5-09	ARRUELA LISA	01	
27	90185-12801-09	PORCA AUTO-TRAVANTE	01	
28	2TY-F217F-00	HASTE CONECTORA	01	
29	93315-31732	ROLAMENTO	01	
30	90387-121H1-09	ESPAÇADOR	01	
31	2TY-F2129-00	TAMPA	04	
32	90109-10759-00	PARAFUSO	01	

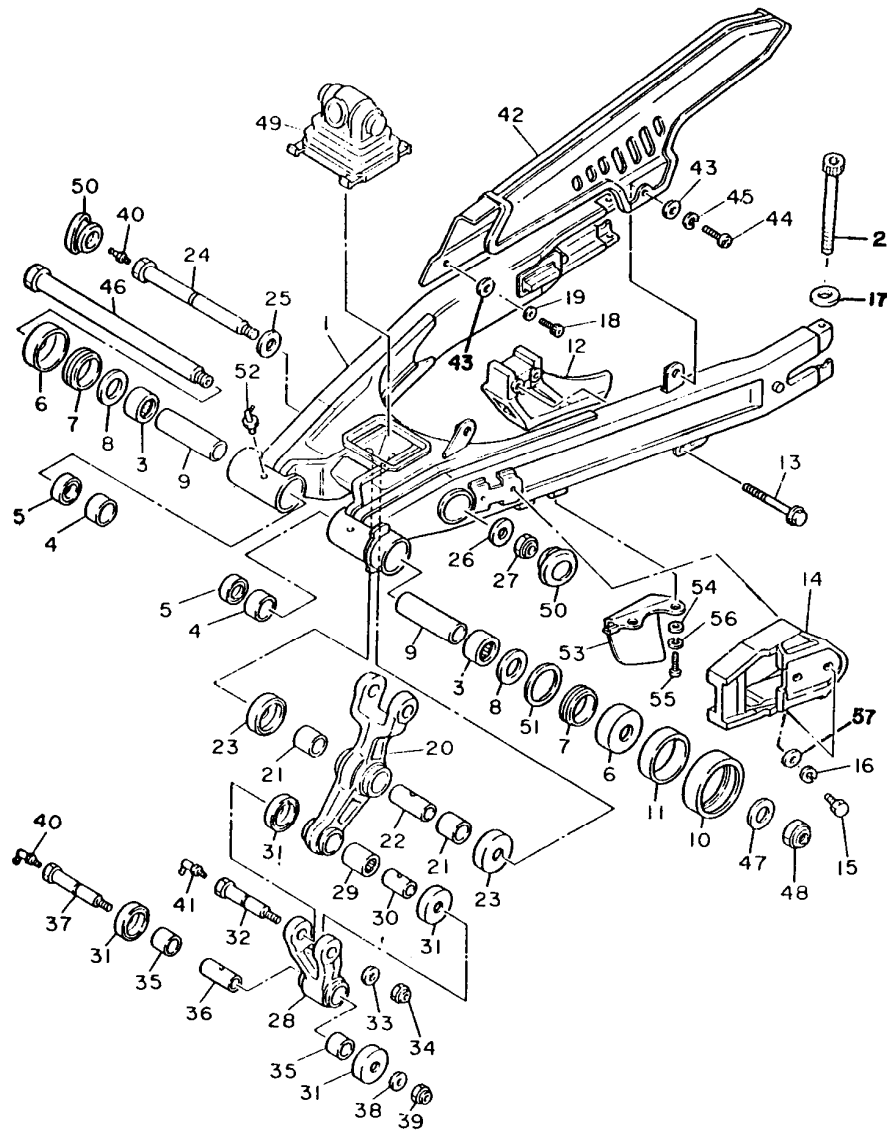

FIG. 20 - GARFO TRASEIRO (Cont.)

REF.Nº	CÓDIGO	DISCRIMINAÇÃO	QT.	OBS.
33	90201-100E9-09	ARRUELA LISA	01	
34	90185-10120-00	PORCA AUTO-TRAVANTE	01	
35	90386-20123	BUCHA	02	
36	90387-122J6-09	ESPAÇADOR	01	
37	90109-10760-00	PARAFUSO	01	
38	90210-10430-09	ARRUELA LISA	01	
39	90185-10120-00	PORCA AUTO-TRAVANTE	01	
40	93700-06802-09	BICO	01	
41	93700-06803-09	BICO	02	
42	2TY-F2311-01	CAPA DA CORRENTE	01	
43	90201-062A8-09	ARRUELA LISA	02	
44	92506-06016-09	PARAFUSO	02	
45	92906-06100-09	ARRUELA DE PRESSÃO	02	
46	2TY-F2141-01	EIXO PIVÔ	01	
47	90201-15238-09	ARRUELA LISA	01	
48	90186-14812-09	PORCA	01	
49	2TY-F2189-00	PROTETOR DE BORRACHA	01	
50	2TY-F2117-00	TAMPA	02	
51	90201-251F6-09	ARRUELA LISA	01	
52	93700-06803-09	BICO	02	
53	2TY-F2312-00	CAPA DA CORRENTE	01	
54	90209-06223-09	ARRUELA	02	
55	92506-06012-09	PARAFUSO	02	
56	92906-06100-09	ARRUELA DE PRESSÃO	02	
57	90209-06804-09	ARRUELA ESPAÇADORA	02	

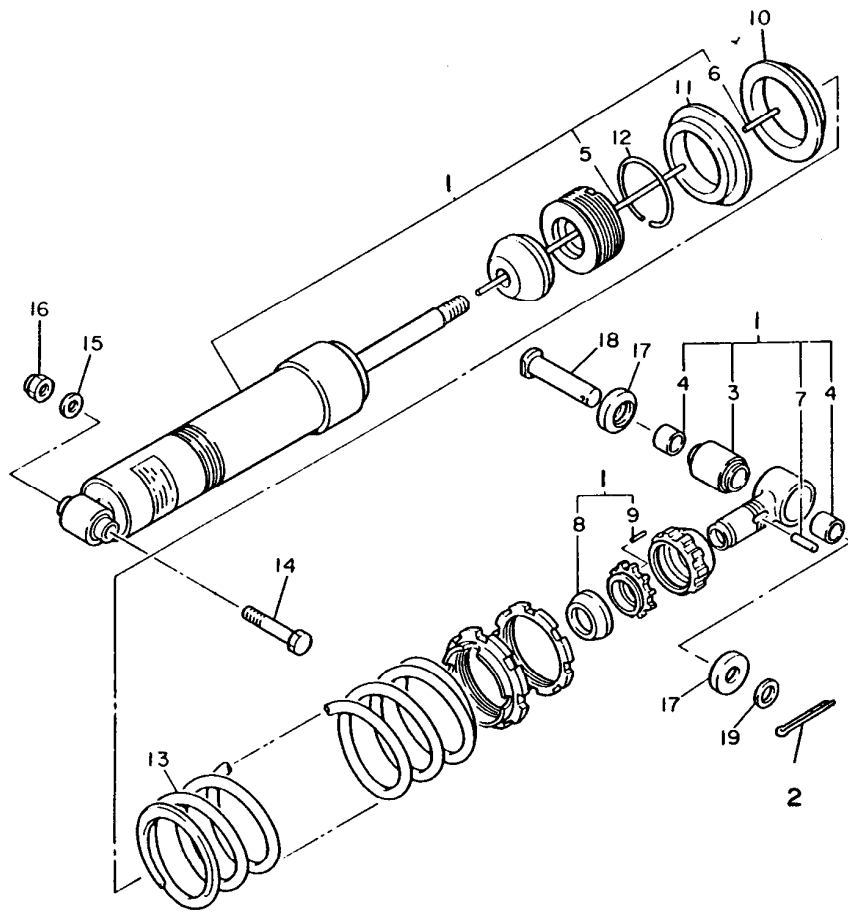

FIG. 21 - AMORTECEDOR TRASEIRO

REF.Nº	CÓDIGO	DISCRIMINAÇÃO	QT.	OBS.
01	2TY-F2210-00	AMORTECEDOR TRASEIRO CONJ.	01	
	2TY-22202-00	AMORTECEDOR TRASEIRO SUBCONJ.	01	
02	91402-30022-09	CONTRA PINO	01	
03	34L-22226-09	BUCHA	01	
04	90380-14130	BUCHA	02	
05	50T-22489-01	VARETA	01	
06	93604-21193	PINO	01	
07	93604-26132	PINO	01	
08	3R4-22221-01	TAMPA	01	
09	93602-11144	PINO	01	
10	50T-22224-00	GUIA DA MOLA	01	
11	3Y1-22223-00	ASSENTO DA MOLA	01	
12	93440-48079	ANEL TRAVA	01	
13	2TY-F2212-10	MOLA DO AMORTECEDOR PRETA	01	
14	90101-12498-09	PARAFUSO, SEXTAVADO	01	
15	90201-12362-09	ARRUELA LISA	01	
16	90185-12801-09	PORCA AUTO-TRAVANTE	01	
17	2TY-F2129-10	TAMPA 2	02	
18	90240-14106-09	PINO	01	
19	92902-14600-09	ARRUELA LISA	01	



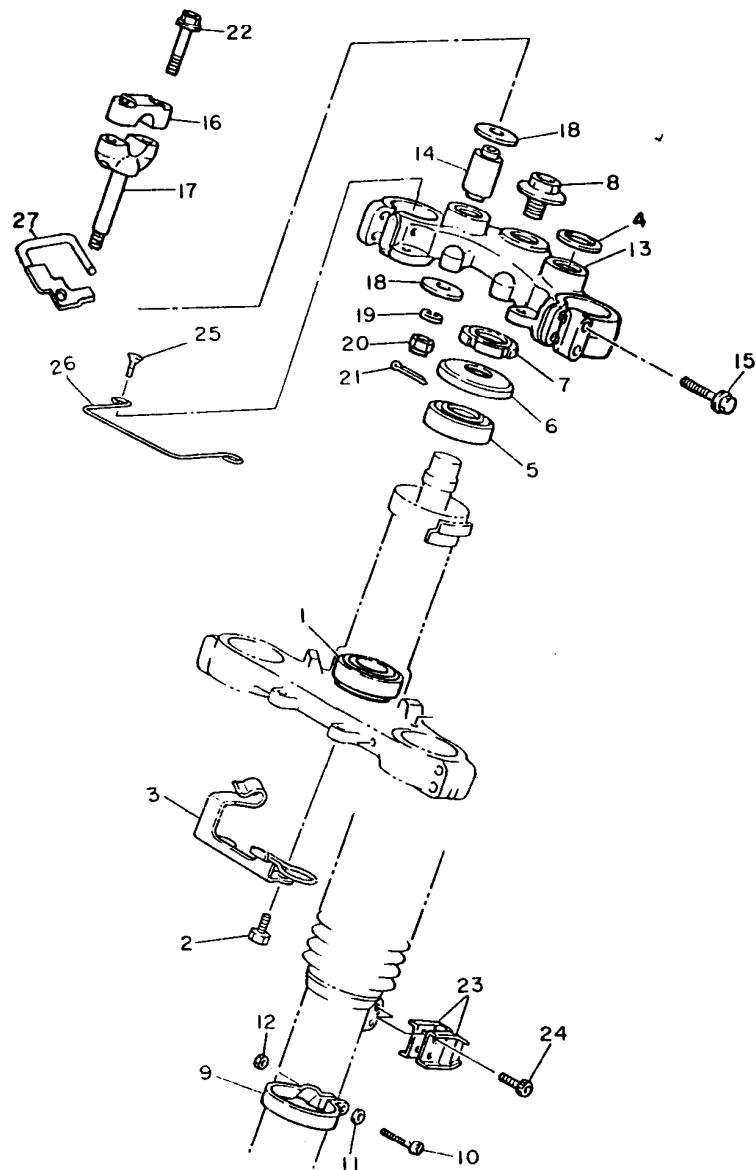

FIG. 22 - DIREÇÃO

REF.Nº	CÓDIGO	DISCRIMINAÇÃO	QT.	OBS.
01	93332-00008	ROLAMENTO	01	
02	97306-06016	PARAFUSO SEXTAVADO	01	
03	2VG-F5876-00	FIXADOR, MANGUEIRA DO FREIO	01	
04	90201-10141-09	ARRUELA LISA	03	
05	93332-00001	ROLAMENTO	01	
06	1YH-F3416-00	PROTETOR DO ROLAMENTO	01	
07	23L-F3454-00	PORCA	01	
08	90105-14365-09	PARAFUSO COM BASE	01	
09	2TY-F3318-00	FIXADOR DE CABO	01	
10	98502-0520-09	PARAFUSO	01	
11	92902-05200-09	ARRUELA LISA	01	
12	95302-05600-09	PORCA	01	
13	2VG-F3435-00-AC	MESA DO GUIDÃO	01	
14	2TY-F3434-00	AMORTIZADOR	02	
15	95826-08040-09	PARAFUSO COM BASE	04	
16	3V9-F3441-00	FIXADOR SUPERIOR DO GUIDÃO	02	
17	2VG-F3442-00	FIXADOR INFERIOR DO GUIDÃO	02	
18	90201-10141-09	ARRUELA LISA	04	
19	92902-10100-09	ARRUELA DE PRESSÃO	02	
20	95302-10700-09	PORCA	02	
21	90468-18800-09	CLIP	02	
22	95826-08035-09	PARAFUSO COM BASE	04	
23	90465-14242-09	GRAMPO	02	
24	91316-06012-09	PARAFUSO	02	
25	92502-06012-09	PARAFUSO	02	
26	2VG-F331E-00	GUIA DO CABO	01	
27	2VG-F3389-00	GUIA DO CABO	01	

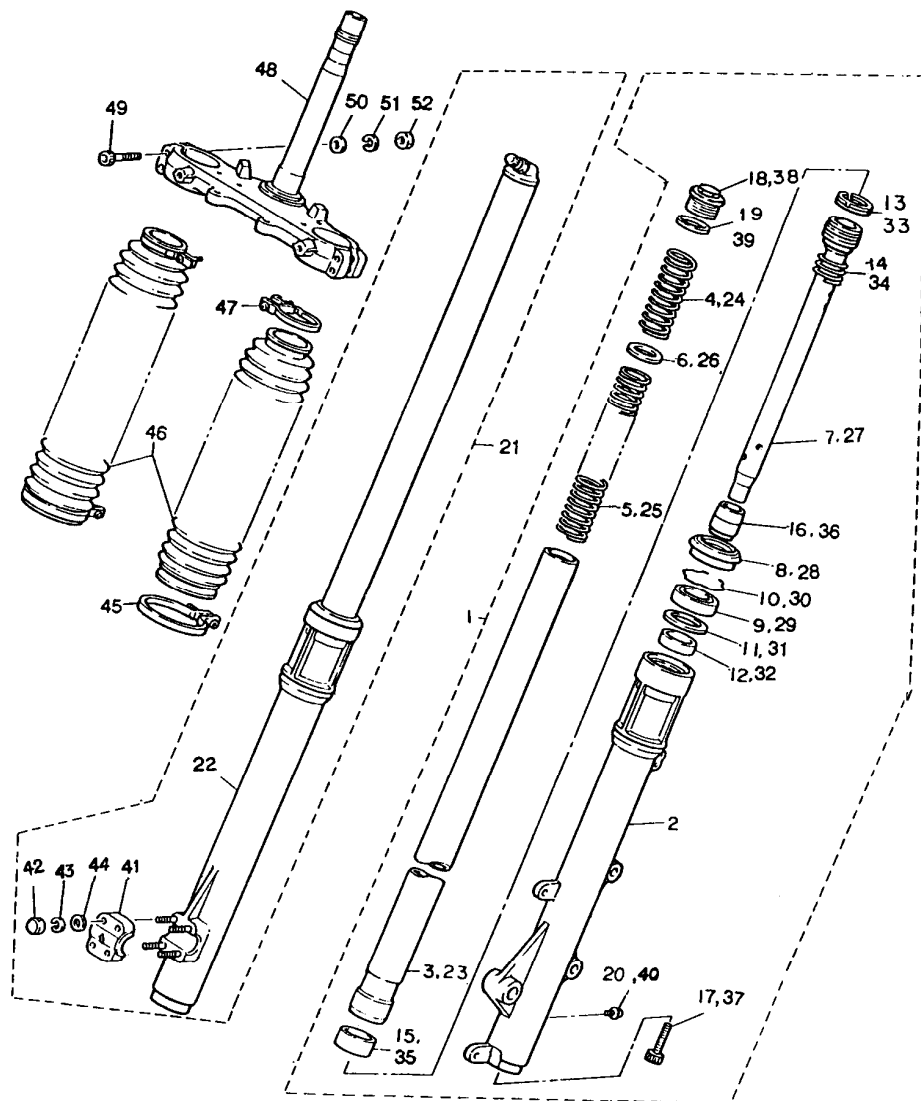

FIG. 23 - GARFO DIANTEIRO

REF.Nº	CÓDIGO	DISCRIMINAÇÃO	QT.	OBS.
01	2VG-F3102-20	TUBO EXTERNO LE COMPLETO	01	
02	2VG-F3106-20	TUBO EXTERNO LE	01	
03	50T-23110-00	TUBO INTERNO	01	
04	55W-23351-20	MOLA DE RETORNO	01	
05	55W-23141-21	MOLA DA SUSPENSÃO	01	
06	34L-23142-00	ASSENTO DA MOLA	01	
07	55W-23170-00	CILINDRO DO GARFO COMPLETO	01	
08	1LN-23144-00	RETENTOR	01	
09	3MA-23145-00	RETENTOR	01	
10	34L-23153-00	ANEL TRAVA	01	
11	34L-23147-00	ANEL DE BORRACHA	01	
12	34L-23135-00	MANCAL	01	
13	55W-23157-00	ANEL DO CILINDRO	01	
14	34L-23151-00	MOLA DO GARFO	01	
15	55W-23171-00	PISTÃO DO GARFO	01	
16	55W-23166-00	ESPAÇADOR DA SUSPENSÃO	01	
17	3M7-23181-00	FIXADOR DO CILINDRO	01	
18	2VG-F3111-20	TAMPA DO TUBO	01	
19	34L-23114-00	ANEL DE BORRACHA	01	
20	1E7-23119-00	DRENO DA SUSPENSÃO	01	
21	2VG-F3103-20	TUBO EXTERNO LD COMPLETO	01	
22	2VG-F3107-20	TUBO EXTERNO LD	01	
23	50T-23110-00	TUBO INTERNO	01	
24	55W-23351-20	MOLA DE RETORNO	01	
25	55W-23141-21	MOLA DA SUSPENSÃO	01	
26	34L-23142-00	ASSENTO DA MOLA	01	
27	55W-23170-00	CILINDRO DO GARFO COMPLETO	01	
28	1LN-23144-00	RETENTOR	01	
29	3MA-23145-00	RETENTOR	01	
30	34L-23153-00	ANEL TRAVA	01	
31	34L-23147-00	ANEL DE BORRACHA	01	
32	34L-23135-00	MANCAL	01	

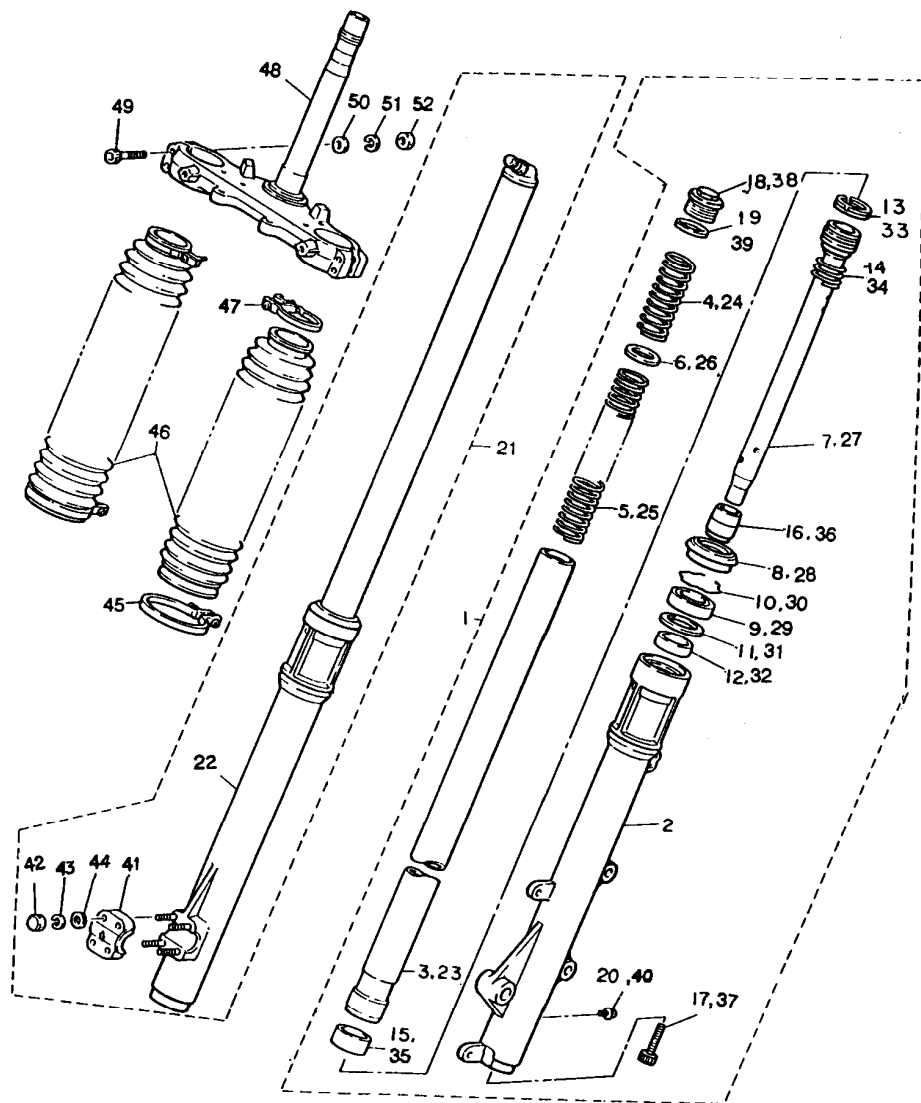

FIG. 23 - GARFO DIANTEIRO (Cont.)

REF.Nº	CÓDIGO	DISCRIMINAÇÃO	QT.	OBS.
33	55W-23157-00	ANEL DO CILINDRO	02	
34	34L-23151-00	MOLA DO GARFO	01	
35	55W-23171-01	PISTÃO DO GARFO	01	
36	55W-23166-00	ESPAÇADOR DA SUSPENSÃO	01	
37	3M7-23181-00	PARAFUSO FIXADOR	01	
38	2VG-F3111-20	TAMPA DO TUBO	01	
39	34L-23114-00	ANEL DE BORRACHA	01	
40	1E7-23119-00	DRENO DA SUSPENSÃO	01	
41	34L-23167-00	FIXADOR DO EIXO	01	
42	95303-06600	PORCA	04	
43	92990-06100	ARRUELA DA PRESSÃO	04	
44	92901-06200	ARRUELA LISA	04	
45	2VG-F3192-A0	ABRAÇADEIRA	02	
46	2VG-23191-20	PROTETOR	02	
47	34L-23192-00	ABRAÇADEIRA	02	
48	2TY-23340-00	SUORTE INFERIOR	01	
49	90101-08820-09	PARAFUSO FIXADOR SEXTAVADO	04	
50	92902-08600	ARRUELA LISA	04	
51	92990-08100	ARRUELA DE PRESSÃO	04	
52	95311-08600	PORCA	04	

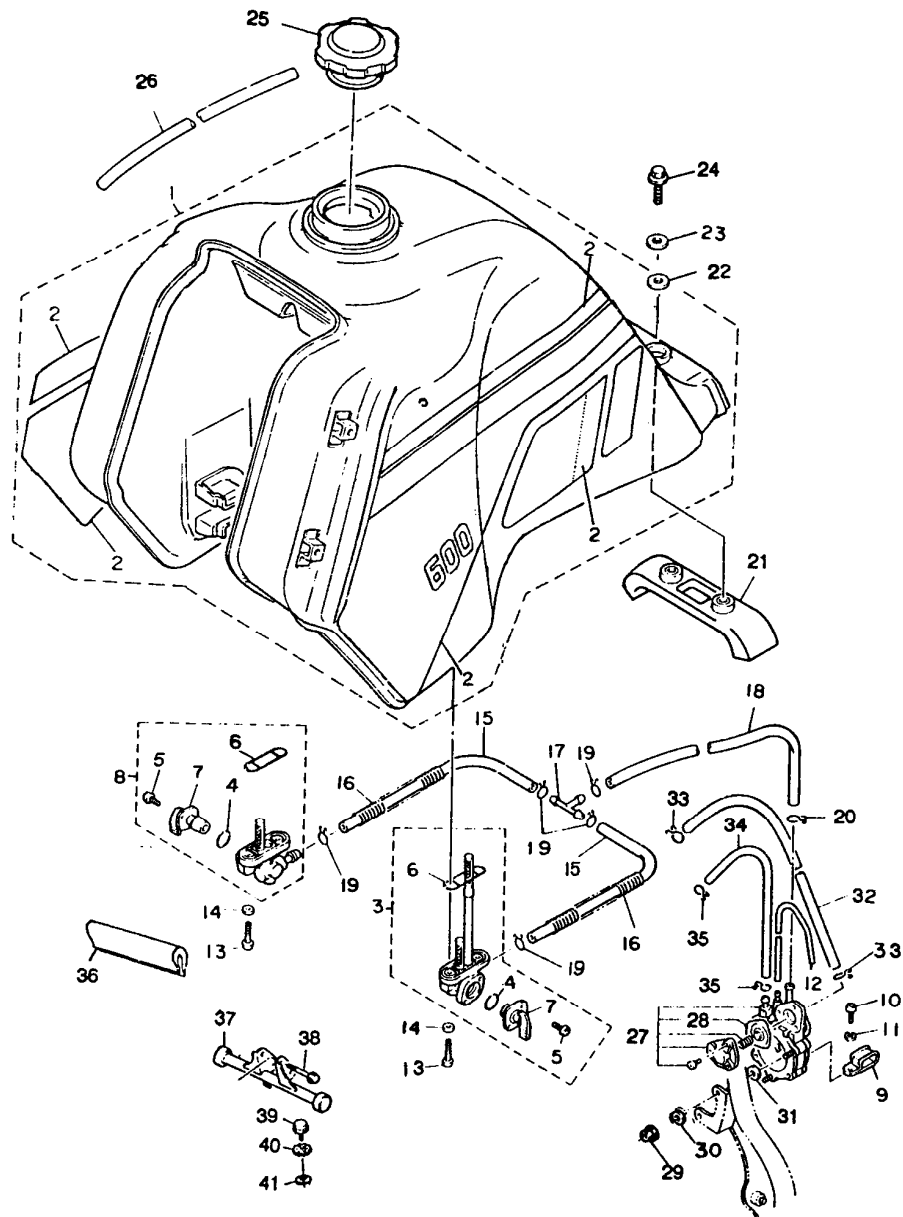

FIG. 24 - TANQUE DE GASOLINA

REF.Nº	CÓDIGO	DISCRIMINAÇÃO	QT.	OBS.
01	2VG-24110-00-04	TANQUE DE GASOLINA COMPLETO BR.	01	
	2VG-24110-00-05	TANQUE DE GASOLINA COMPLETO PT	01	
02	2VG-24240-00	KIT GRÁFICO DO TANQUE GAS. BR/AZ	01	BR/AZ
	2VG-24240-10	KIT GRÁFICO DO TANQUE GAS. PT	01	PT
03	3AJ-24500-00	TORNEIRA DE GAS. COMPLETA LE	01	
04	3AJ-24534-00	ANEL "O-RING"	02	
05	97801-03008	PARAFUSO	04	
06	4X8-24512-00	GAXETA	02	
07	3AJ-24523-00	VÁLVULA	02	
08	3AJ-24510-00	TORNEIRA DE GAS. COMPLETA LD	01	
09	90461-06015-09	ABRAÇADEIRA	01	
10	92502-06010-09	PARAFUSO	01	
11	92902-06100-09	ARRUELA DE PRESSÃO	01	
12	90445-05026-09	MANGUEIRA	01	
13	98906-06016-09	PARAFUSO	04	
14	90202-06800-09	ARRUELA LISA	04	
15	90445-116E0-09	MANGUEIRA	02	
16	90501-08486-09	MOLA COMPRESORA	02	
17	90413-07023	SEGMENTO	01	
18	90445-11663-09	MANGUEIRA	01	
19	90467-10041-09	CLIP	05	
20	90467-11009-09	CLIP	01	
21	2TY-F4182-00	AMORTIZADOR DO TANQUE	01	
22	2TY-F4183-00	AMORTIZADOR	02	
23	90201-060H4-09	ARRUELA LISA	02	
24	95822-06012-09	PARAFUSO COM ARRUELA	02	
25	2TY-F4610-02	TAMPA DO TANQUE DE GASOLINA	01	
26	90445-09690-09	TUBO DE RESPIRO	01	
27	1VJ-13910-01	BOMBA DO TANQUE DE GASOLINA	01	
28	2TY-14940-00	DIAFRAGMA	01	
29	95302-05600-09	PORCA	02	
30	92902-05100-09	ARRUELA DE PRESSÃO	02	

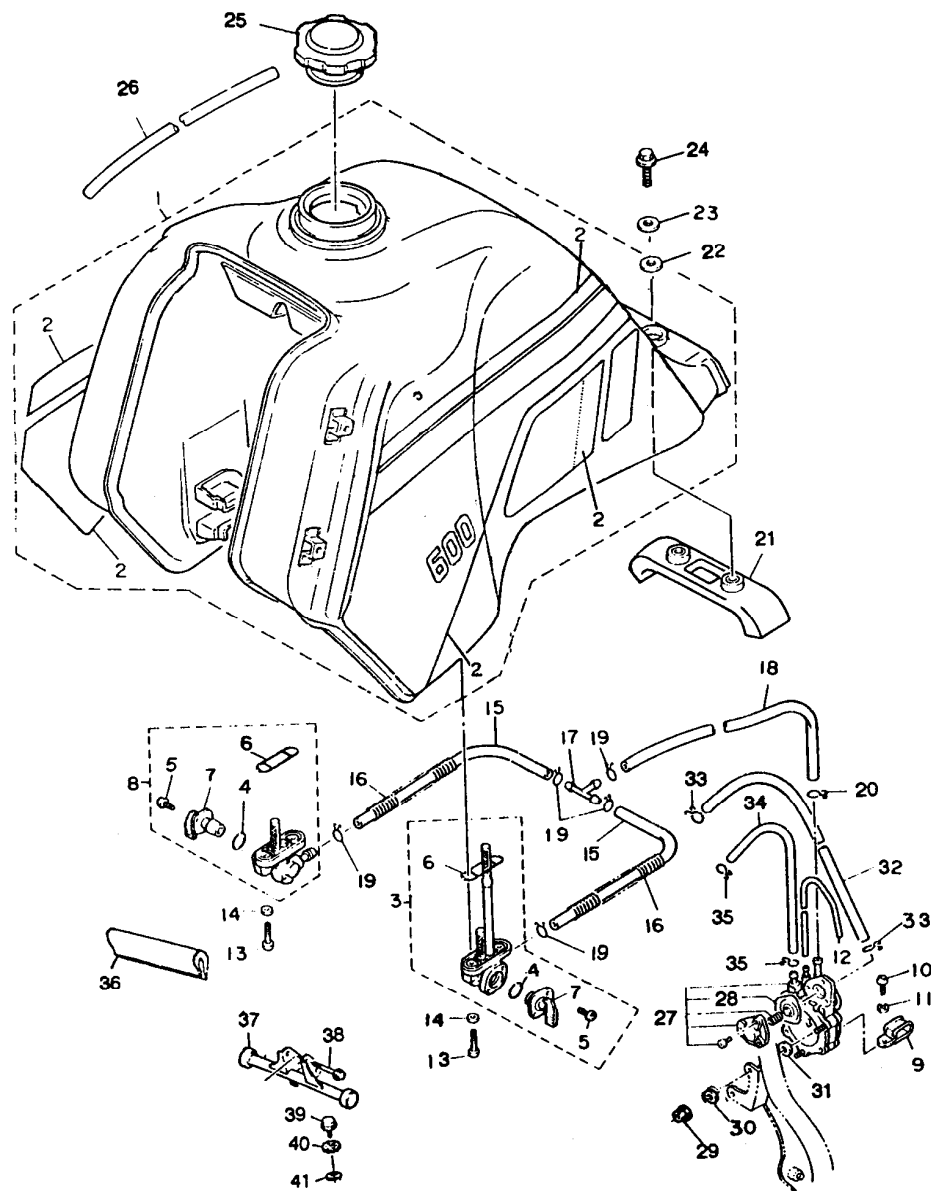

FIG. 24 - TANQUE DE GASOLINA (Cont.)

REF.Nº	CÓDIGO	DISCRIMINAÇÃO	QT.	OBS.
31	90201-05029-09	ARRUELA LISA	02	
32	2TY-E3929-00	TUBO IMPULSOR	01	
33	90467-08017-09	CLIP	02	
34	90445-10458-09	MANGUEIRA	01	
35	90467-09006-09	CLIP	02	
36	3AJ-24188-00	PROTETOR DO TANQUE	01	
37	2VG-F4116-00	SUPORE DO TANQUE DE GASOLINA	01	
38	95806-06070-09	PARAFUSO	02	
39	2VG-F4185-00	AMORTIZADOR	02	
40	2VG-F4146-00	PORCA	02	
41	92902-08600-09	ARRUELA LISA	02	

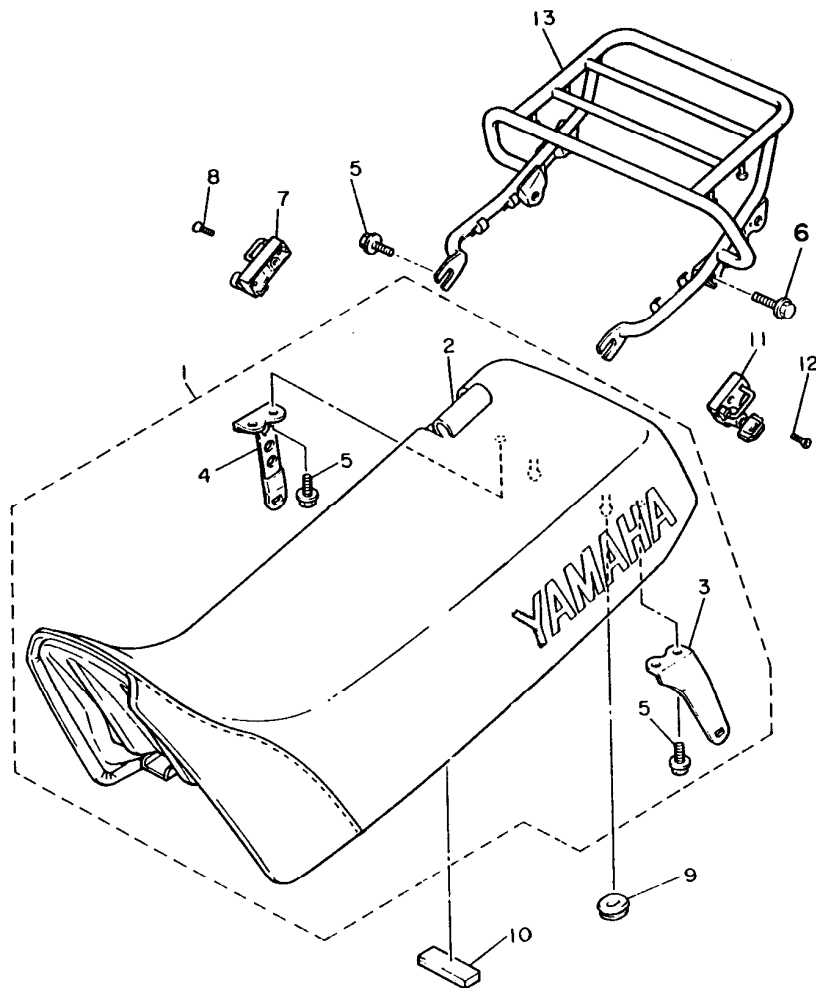

FIG. 25 - ASSENTO

REF.Nº	CÓDIGO	DISCRIMINAÇÃO	QT.	OBS.
01	2VG-F4770-20	ASSENTO DUPLO COMPLETO AZUL	01	
	2VG-F4770-30	ASSENTO DUPLO COMPLETO PRETO	01	
02	2TY-F4731-20	CAPA DO ASSENTO AZUL	01	
	2TY-F4731-30	CAPA DO ASSENTO PRETO	01	
03	2TY-F4738-00	SUORTE DO ASSENTO	01	
04	2TY-F4748-00	SUORTE DO ASSENTO	01	
05	95822-06012-09	PARAFUSO	04	
06	95822-08020-09	PARAFUSO	02	
07	2TY-F4780-01	TAMPA DO ASSENTO	01	
08	92706-06025-09	PARAFUSO	01	
09	90480-01451-09	ILHO DE BORRACHA	02	
10	2TY-F4723-00	AMORTIZADOR	01	
11	2TY-F1398-01	TRAVA CAPACETE	01	
12	92706-06025-09	PARAFUSO	01	
13	2TY-F4830-10	BAGAGEIRO	01	

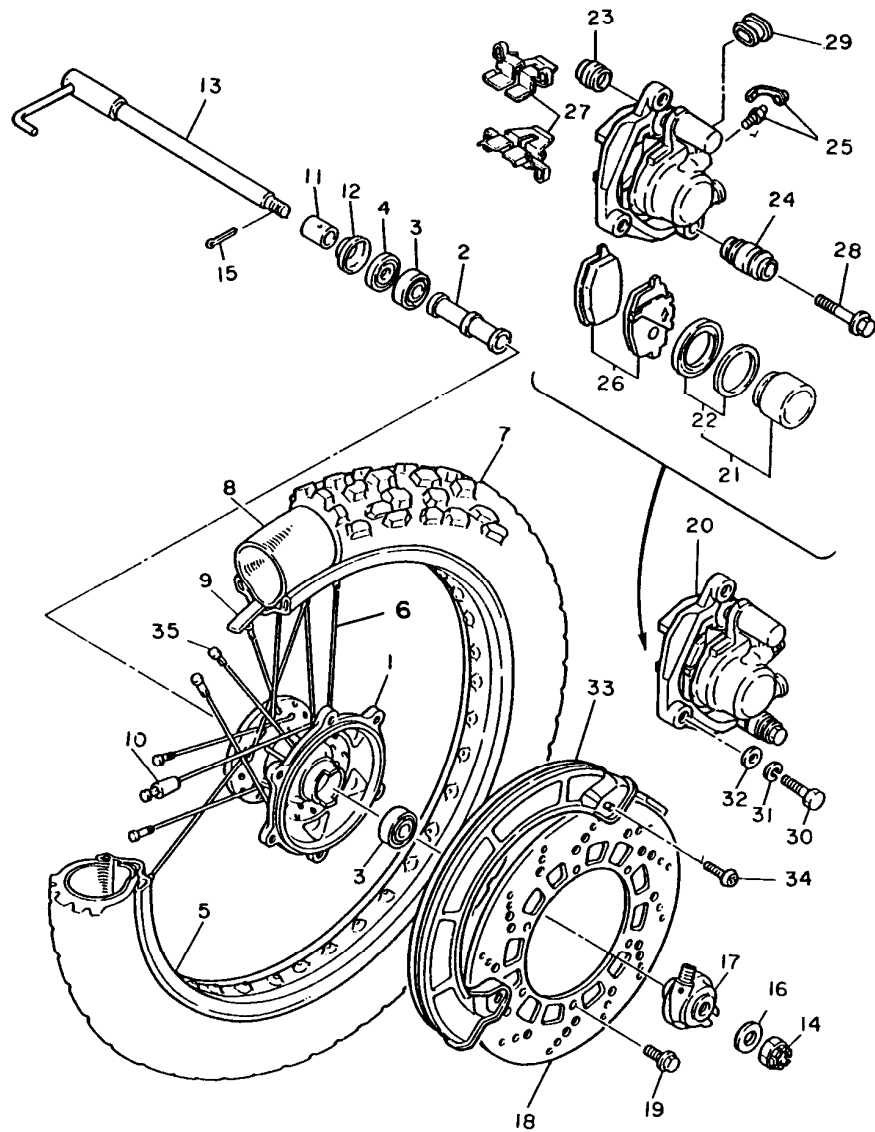

FIG. 26 - RODA DIANTEIRA

REF.Nº	CÓDIGO	DISCRIMINAÇÃO	QT.	OBS.
01	2TY-F5111-00-WN	CUBO DA RODA	01	
02	90560-15240-09	ESPAÇADOR	01	
03	93306-20205-09	ROLAMENTO	02	
04	93102-20827-09	RETENTOR	01	
05	94418-21874-09	ARO DA RODA	01	
06	2TY-F5196-00	RAIO 1	18	
	2TY-F5197-00	RAIO 2	18	
07	94130-218A5-09	PNEU DIANTEIRO 3,00 S21-51S (MT 40)	01	
08	94227-21848-09	CÂMARA DE AR MA-21	01	
09	94325-21117-09	CINTA DO ARO	01	
10	2TY-F5398-00	BALANCEADOR DA RODA	01	
11	90387-152J3-09	ESPAÇADOR	01	
12	2TY-F5118-00	PROTETOR DE POEIRA	01	
13	2TY-F5181-01	EIXO DA RODA	01	
14	90171-14006-09	PORCA CASTELO	01	
15	91402-30028-09	CONTRA PINO	01	
16	90201-15238-09	ARRUELA LISA	01	
17	2VG-F5190-00-WN	ENGRENAGEM DO VELOCÍMETRO	01	
18	1YH-F5831-10-33	DISCO DE FREIO	01	
19	2TY-F583A-00	PARAFUSO	06	
20	1VJ-2580T-00	PINÇA DO FREIO CONJ.	01	
21	55W-W0057-00	PISTÃO DA PINÇA	01	
22	55W-W0047-00	KIT DE VEDAÇÃO	01	
23	5R2-25917-00	PROTETOR	01	
24	34X-25937-00	PROTETOR	01	
25	51L-W0048-00	KIT REPARO DO FREIO	01	
26	55W-W0045-01	KIT PASTILHA DE FREIO	01	
27	55W-25919-00	SUPORTE DA PASTILHA	01	
28	34X-25926-00	PARAFUSO	01	
29	34X-25845-00	TAMPA	01	
30	90101-10308-09	PARAFUSO	02	
31	92902-10100-09	ARRUELA DE PRESSÃO	02	

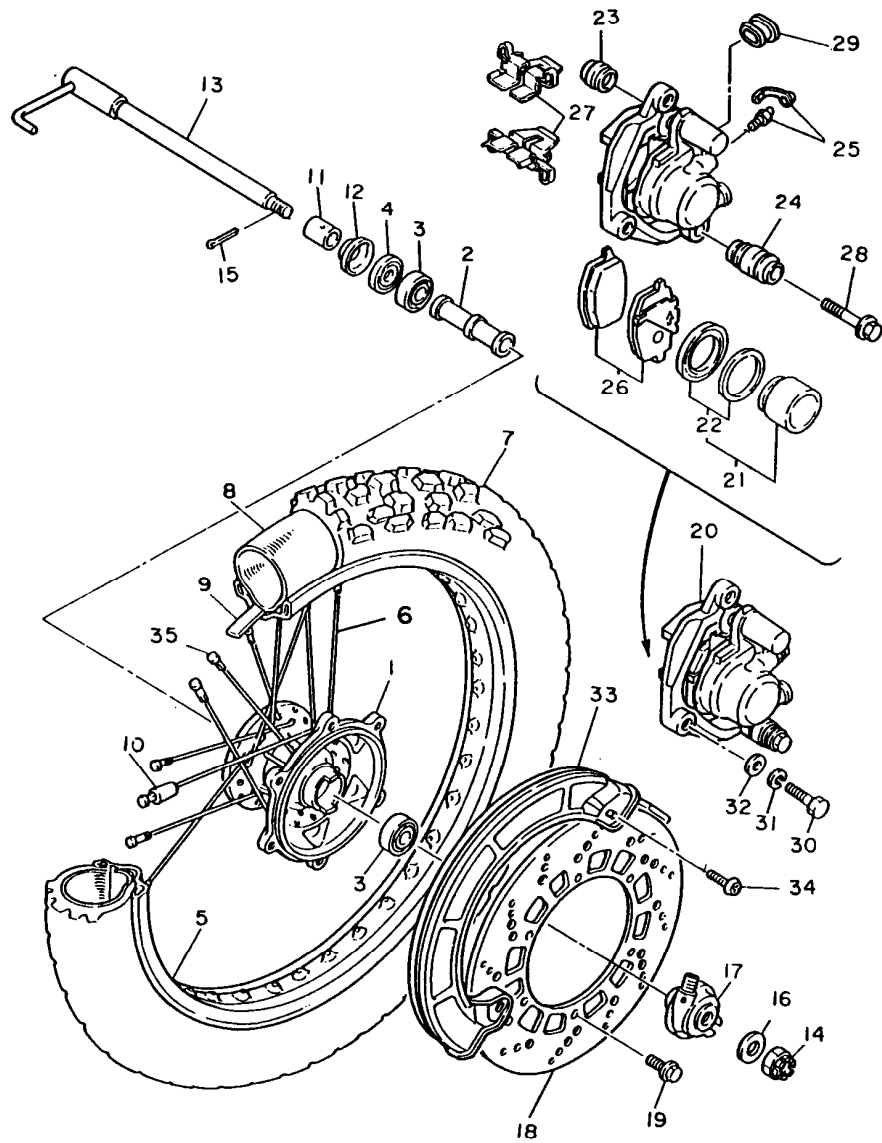

FIG. 26 - RODA DIANTEIRA (Cont.)

REF.Nº	CÓDIGO	DISCRIMINAÇÃO	QT.	OBS.
32	92902-10200-09	ARRUELA LISA	02	
33	2TY-F5715-40	PROTETOR DE DISCO BRANCO	01	
34	98906-06016-09	PARAFUSO	02	
35	2TY-F5195-00	PARAFUSO DE RAIOS	36	



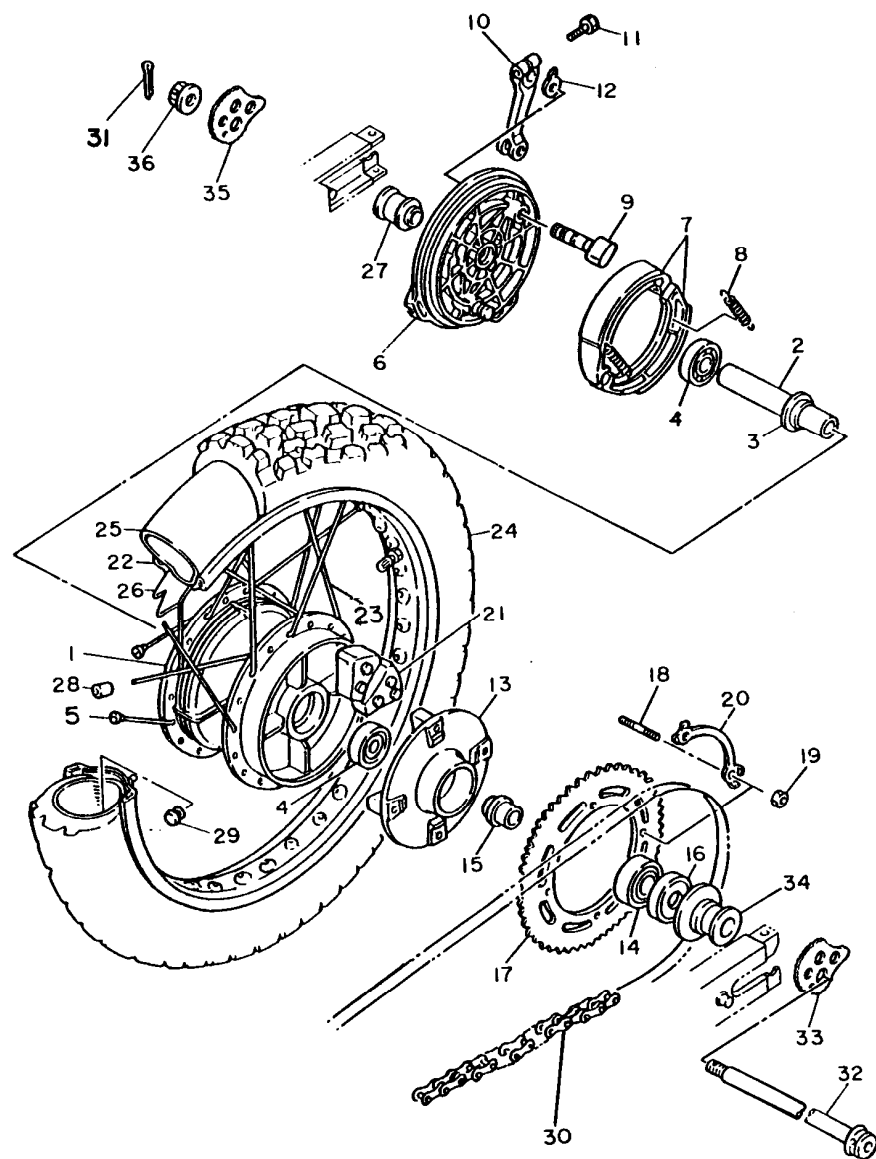
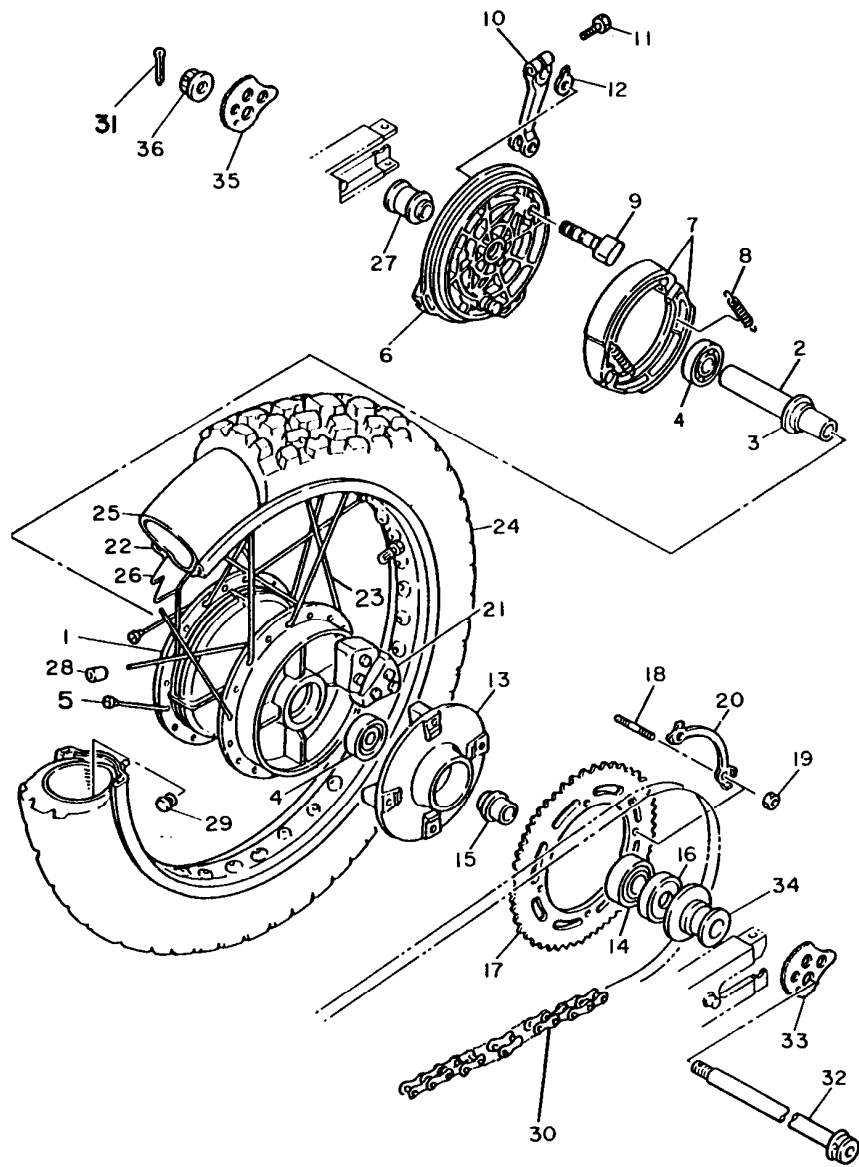

FIG. 27 - RODA TRASEIRA

REF.Nº	CÓDIGO	DISCRIMINAÇÃO	QT.	OBS.
01	2TY-F5311-00-WN	CUBO DA RODA	01	
02	90560-17306-09	ESPAÇADOR	01	
03	2TY-F5315-00	FLANGE DO ESPAÇADOR	01	
04	93306-303Y8-09	ROLAMENTO	02	
05	2TY-F5395-00	FIXADOR DE RAIOS	36	
06	2TY-F5321-01-WN	PRATO SAPATA DO FREIO	01	
07	2TY-F5330-00	SAPATA DO FREIO CONJ.	01	
08	90507-20002-09	MOLA DE TENSÃO	02	
09	2TY-F5151-01	EIXO CAMES	01	
10	2TY-F5355-00	ALAVANCA EIXO CAMES	01	
11	90101-06278-09	PARAFUSO	02	
12	3Y6-2533A-01	PLACA INDICATIVA	01	
13	2TY-F5366-00-WN	CUBO DE EMBALAGEM	01	
14	93306-304Y7-09	ROLAMENTO	01	
15	2TY-F5377-00	ESPAÇADOR DO EIXO	01	
16	93102-30836-09	RETENTOR	01	
17	2VG-F5445-50	CORDA DA CORRENTE	01	
18	90116-10348-09	PRISIONEIRO	04	
19	90170-10219-09	PORCA	04	
20	2TY-F5412-00	ARRUELA DE DUPLA FIXAÇÃO	02	
21	2TY-F5364-00	AMORTIZADOR	04	
22	94425-18875-09	ARO DA RODA (18x2,50)	01	
23	2TY-F5396-00	RAIO 1	18	
	2TY-F5397-01	RAIO 2	18	
24	94112-18893-09	PNEU TRASEIRO 120/80 518 (MT-40)	01	
25	94212-18854-09	CÂMARA DE AR	01	
26	94325-18803-09	CINTA DO ARO	01	
27	2TY-F538J-00	ESPAÇADOR	01	
28	2TY-F5398-00	BALANCEADOR DA RODA	01	
29	90480-10068-09	ILHO DE BORRACHA, 01		
30	94508-21106-09	CORRENTE TRANSMISSÃO 520 VC	01	
31	91402-30028-09	CONTRA PINO	01	

FIG. 27 - RODA TRASEIRA (Cont.)



REF.Nº	CÓDIGO	DISCRIMINAÇÃO	QT.	OBS.
32	2TY-F5381-01	EIXO DA RODA	01	
33	2TY-F5389-00	ESTICADOR DA CORRENTE LE	01	
34	2TY-F5383-01	ESPAÇADOR EIXO	01	
35	2TY-F5388-00	ESTICADOR DA CORRENTE LD	01	
36	90171-16024-09	PORCA CASTELO	01	

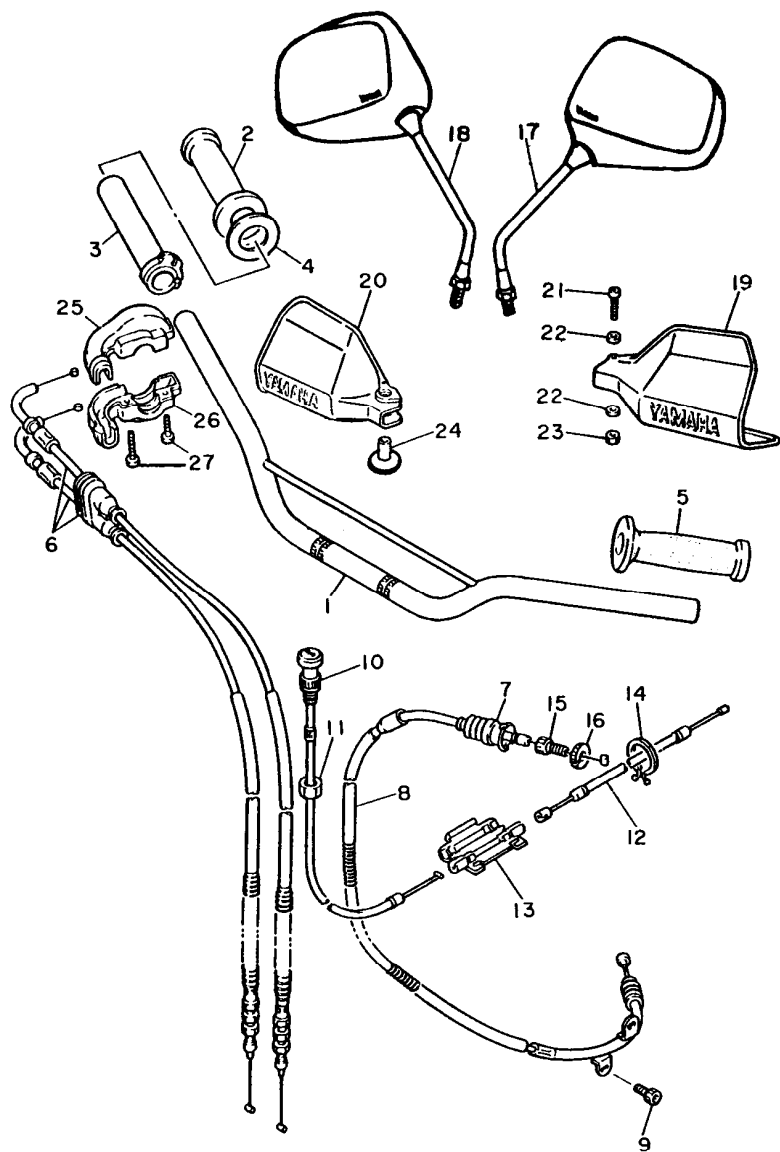

FIG. 28 - GUIDÃO E CABOS

REF.Nº	CÓDIGO	DISCRIMINAÇÃO	QT.	OBS.
01	2VG-F6111-10	GUIDÃO	01	
02	5L9-F6242-01	MANOPLA LD	01	
03	2TY-F6243-00	TUBO GUIA	01	
04	23L-F6249-00	ANEL	01	
05	5L9-F6241-01	MANOPLA LE	01	
06	2TY-F6302-01	CABO DO ACELERADOR CONJ.	01	
07	2TY-F6342-00	PROTETOR DE CABO	01	
08	1VJ-26335-00	CABO DE EMBREAGEM	01	
09	91316-06010-09	PARAFUSO	01	
10	2VG-F6331-00	CABO DO AFOGADOR	01	
11	2TY-F6333-00	PORCA	01	
12	2TY-F6334-00	CABO DO AFOGADOR 2	01	
13	2TY-F6261-00	CONECTOR DE CABO	01	
14	90464-16801-09	FIXADOR	01	
15	90123-08083-09	PARAFUSO	01	
16	90179-08316-09	PORCA	01	
17	2VG-F6290-10	ESPELHO RETROVISOR LE	01	
18	2VG-F6290-00	ESPELHO RETROVISOR LD	01	
19	2TY-F6141-00	PROTETOR DO MANETE LE BRANCO	01	
	2TY-F6141-20	PROTETOR DO MANETE LE	01	
20	2TY-F6142-01	PROTETOR DO MANETE LD BRANCO	01	
	2TY-F6142-21	PROTETOR DO MANETE LD	01	
21	92502-06035-09	PARAFUSO	01	
22	92902-06600-09	ARRUELA LISA	02	
23	95302-06700-09	PORCA	01	
24	90387-06500-09	ESPAÇADOR	01	
25	2TY-F6281-00	CARCAÇA SUPERIOR DA MANOPLA	01	
26	2TY-F6282-00	CARCAÇA INFERIOR NA MANOPLA	01	
27	98506-05025-09	PARAFUSO	02	

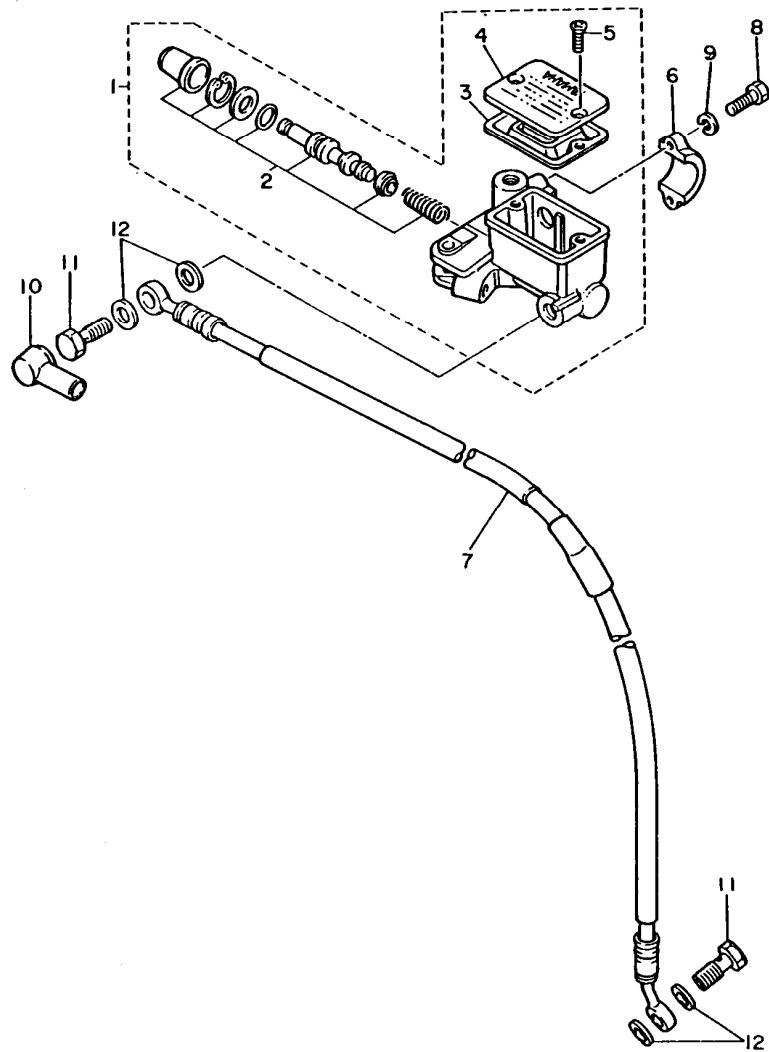

FIG. 29 - CILINDRO MESTRE DO FREIO

REF.Nº	CÓDIGO	DISCRIMINAÇÃO	QT.	OBS.
01	2KF-25850-00	CILINDRO MESTRE CONJ.	01	
02	59K-W0041-00	KIT REPARO	01	
03	55U-25854-00	DIAFRAGMA DO RESERVATÓRIO	01	
04	55U-25852-00	TAMPA DO RESERVATÓRIO	01	
05	98506-04012	PARAFUSO	02	
06	56A-25867-00	SUORTE DO CILINDRO MESTRE	01	
07	2VG-F5872-00	MANGUEIRA DO FREIO	01	
08	97326-06025-09	PARAFUSO	02	
09	92906-06100-09	ARRUELA DO CILINDRO MESTRE	01	
10	3V9-F5562-00	PROTETOR DO CILINDRO MESTRE	01	
11	90401-10034-09	PARAFUSO	02	
12	90201-10886-09	ARRUELA LISA	04	

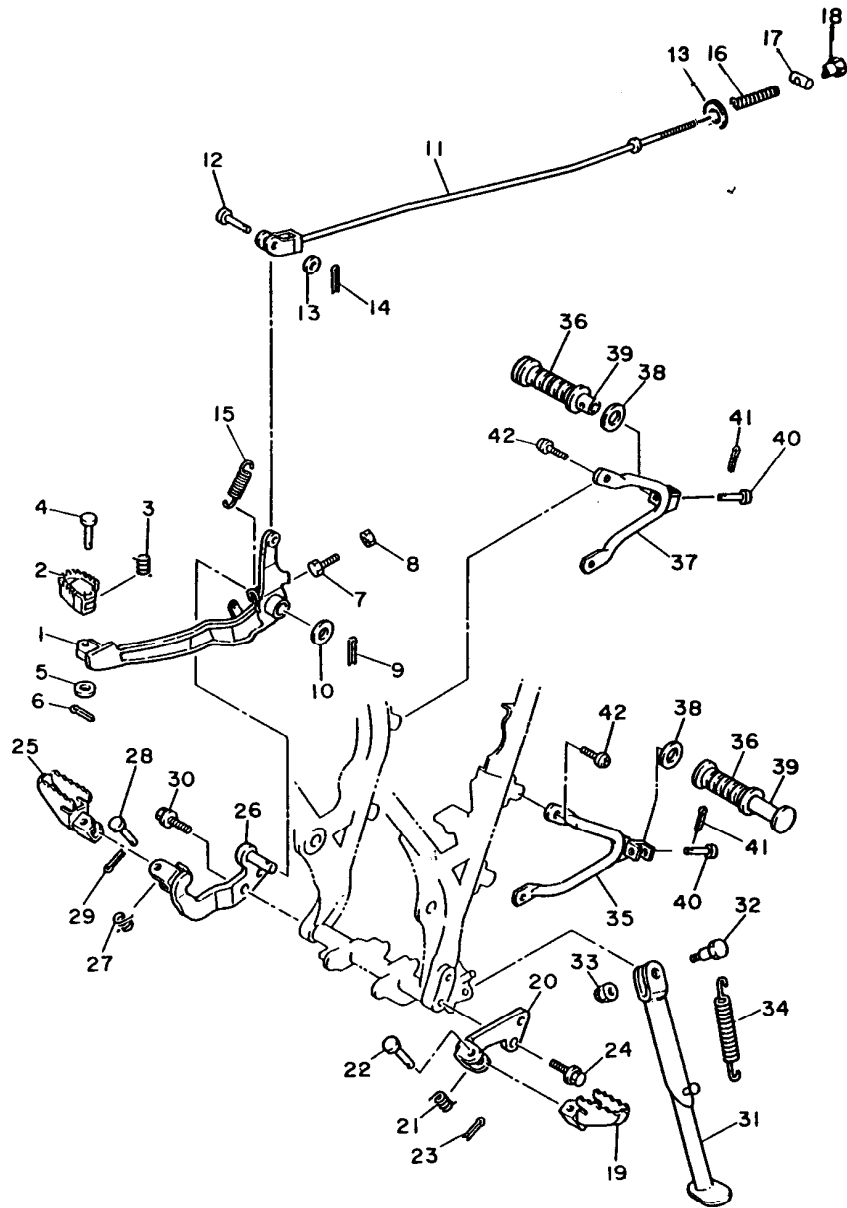

FIG. 30 - PEDAL DE FREIO, ESTRIBO E CAVALETE LATERAL

REF.Nº	CÓDIGO	DISCRIMINAÇÃO	QT.	OBS.
01	2VG-F7211-00	PEDAL DE FREIO	01	
02	2TY-F7242-00	PEDAL	01	
03	90508-14352-09	MOLA DE TORÇÃO	01	
04	91702-06022-09	PINO COM FURO	01	
05	92902-06200-09	ARRUELA LISA	01	
06	91402-20012-09	CONTRA-PINO	01	
07	97302-06025-09	PARAFUSO	01	
08	95302-06600-09	PORCA	01	
09	91402-30022-09	CONTRA-PINO	01	
10	90201-15238-09	ARRUELA LISA	01	
11	2TY-F7231-01	VARETA DO FREIO	01	
12	91702-06022-09	PINO COM FURO	01	
13	92902-06200-09	ARRUELA LISA	02	
14	91402-20012-09	CONTRA-PINO	01	
15	90506-18305-09	MOLA TENSÃO	01	
16	90501-10801-09	MOLA COMPRESSÃO	01	
17	90249-12800-09	PINO	01	
18	90175-06013-09	PORCA	01	
19	4AN-F7411-00	ESTRIBO LE	01	
20	2TY-F7412-01	SUPORTE DO ESTRIBO LE	01	
21	90508-20023-09	MOLA DE TORÇÃO	01	
22	91702-08039-09	PINO COM FURO	01	
23	91402-25012-09	CONTRA-PINO	01	
24	95822-10025-09	PARAFUSO	02	
25	4AN-F7421-00	ESTRIBO LD	01	
26	2TY-F7422-01	SUPORTE DO ESTRIBO LD	01	
27	90508-20023-09	MOLA DE TORÇÃO	01	
28	91702-08039-09	PINO COM FURO	01	
29	91402-25012-09	CONTRA-PINO	01	
30	95822-10025-09	PARAFUSO	02	
31	2TY-F7311-00	CAVALETE LATERAL	01	
32	90109-12801-09	PARAFUSO	01	

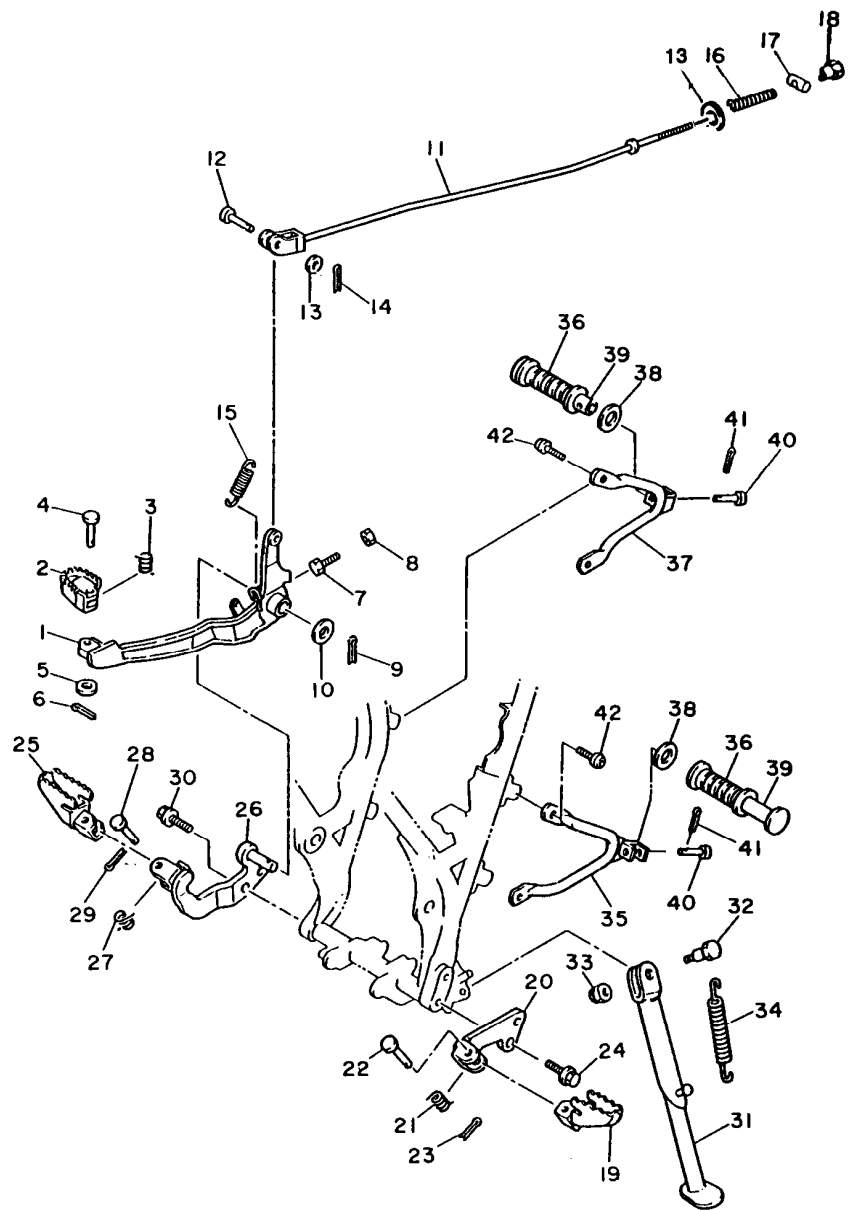

FIG. 30 - PEDAL FREIO, ESTRIBO E CAVALETE LATERAL (Cont.)

REF.Nº	CÓDIGO	DISCRIMINAÇÃO	QT.	OBS.
33	90185-12801-09	PORCA AUTO-TRAVANTE	01	
34	90507-29802-09	MOLA DE TENSÃO	01	
35	2TY-F7432-10-WL	SUORTE 1	01	
36	503-F7433-01	CAPA DO ESTRIBO TRASEIRO	02	
37	2TY-F7442-10-WL	SUORTE 2	01	
38	90201-20806-09	ARRUELA LISA	02	
39	503-F7431-01	ESTRIBO TRASEIRO	02	
40	90255-06803-09	PINO COM FURO	02	
41	91402-16012-09	CONTRA-PINO	02	
42	90109-08789-09	PARAFUSO	04	

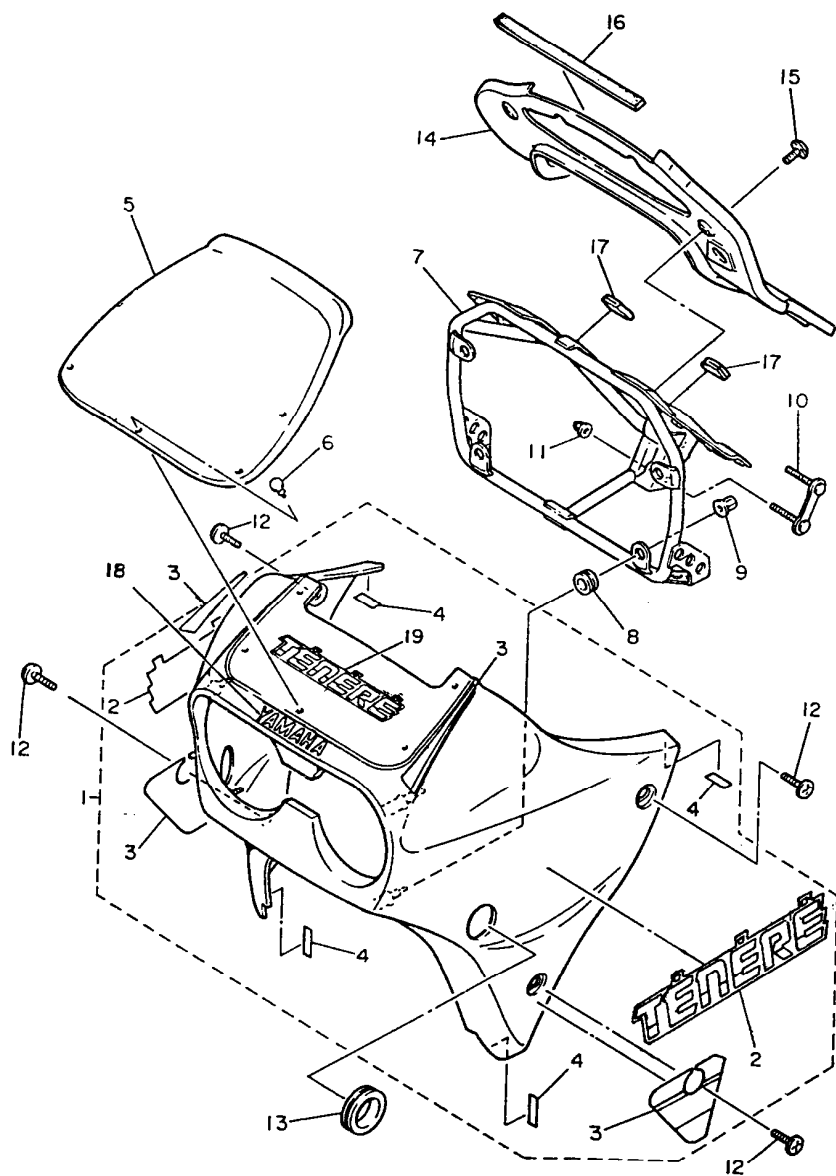

FIG. 31 - CARENAGEM

REF.Nº	CÓDIGO	DISCRIMINAÇÃO	QT.	OBS.
01	2VG-2830A-20-GE	CARENAGEM COMPLETA BRANCA	01	
	2VG-2830A-30-KM	CARENAGEM COMPLETA PRETA	01	
02	2VG-28315-00	EMBLEMA DA CARENAGEM BRANCA	02	
	2VG-28315-10	EMBLEMA DA CARENAGEM PRETA	02	
03	2VG-28390-00	GRÁFICO DA CARENAGEM BRANCA	02	
	2VG-28390-10	GRÁFICO DA CARENAGEM PRETA	02	
04	2VG-F4141-00	PROTECTOR TANQUE COMBUSTÍVEL	04	
05	3AJ-28381-00	PÁRA-BRISA	01	
06	90269-05049	REBITE	05	
07	2VG-F8356-00	SUPORTE DA CARENAGEM	01	
08	90480-14229-09	ILHO DE BORRACHA	04	
09	90179-06499-00	PORCA	04	
10	2VG-F8331-00	PARAFUSO	01	
11	90176-08808-09	PORCA CEGA	02	
12	90154-05041	PARAFUSO	04	
13	90480-35394-09	ILHO DE BORRACHA	02	
14	3AJ-2837M-00	PAINEL CONSOLE	01	
15	90154-05013-09	PARAFUSO	04	
16	2VG-F8371-00	AMORTIZADOR	01	
17	2VG-F1652-00	PROTECTOR	02	
18	99233-00020	EMBLEMA YAMAHA CARENAGEM	01	BR
	99236-00020	EMBLEMA YAMAHA CARENAGEM	01	PT
19	2VG-28328-00	EMBLEMA TÉNÉRÉ FRONTAL CARENA- GEM	01	BR
	2VG-28328-10	EMBLEMA TÉNÉRÉ FRONTAL CARENA- GEM	01	PT

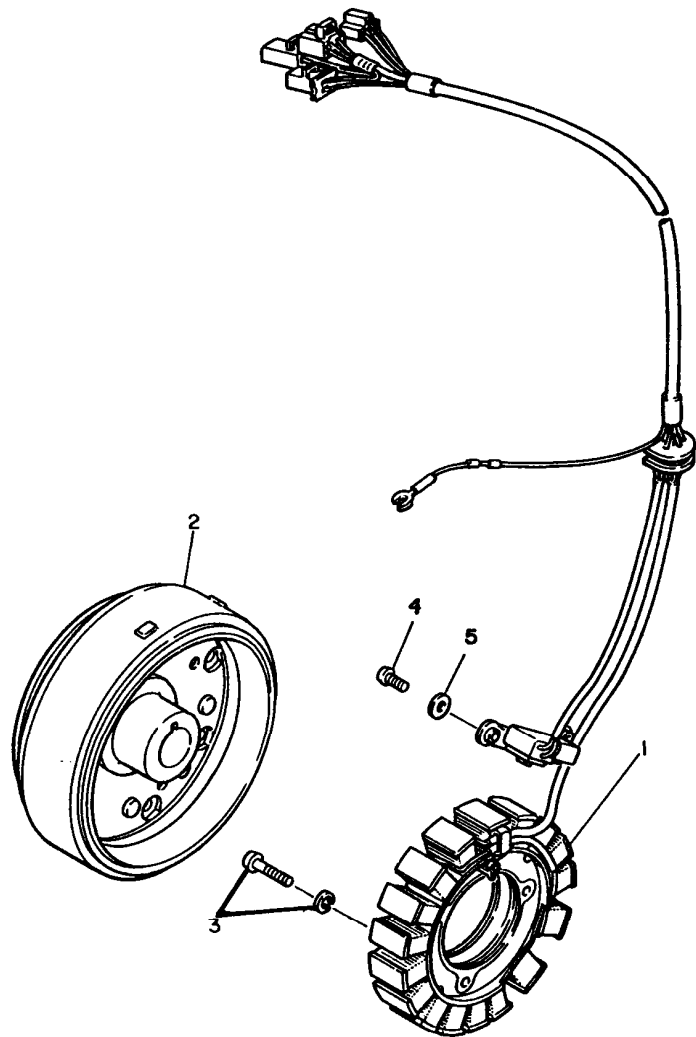

FIG. 32 - MAGNETO

REF.Nº	CÓDIGO	DISCRIMINAÇÃO	QT.	OBS.
01	3AJ-85510-00	ESTRATOR CONJ.	01	
02	2TY-85550-51	ROTOR CONJ.	01	
03	97602-06135	PARAFUSO COM ARRUELA	03	
04	92502-06020	PARAFUSO	02	
05	90201-06674	ARRUELA LISA	02	



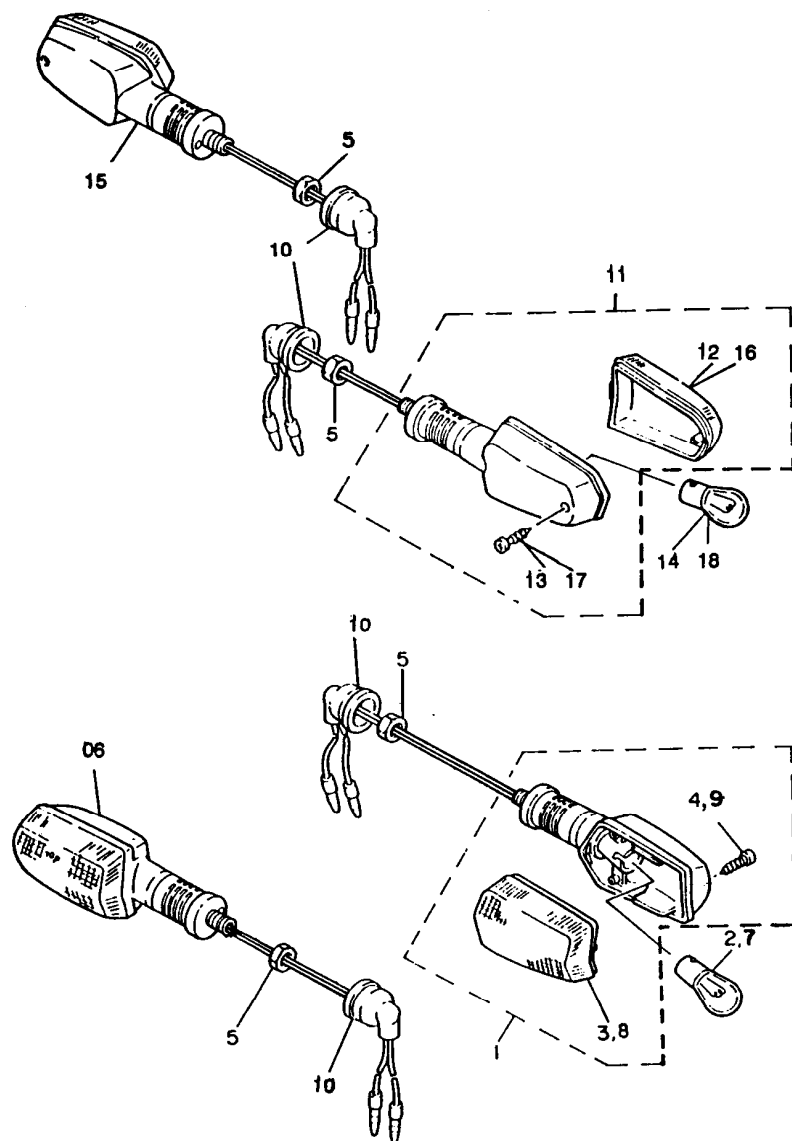

FIG. 33 - PISCA-PISCA

REF.Nº	CÓDIGO	DISCRIMINAÇÃO	QT.	OBS.
01	1YH-H3310-01	PISCA-PISCA DIANTEIRO LE CONJ.	01	
02	1YH-H3311-00	LÂMPADA DO PISCA (12V-21W)	01	
03	1YH-H3312-00	LENTE DO PISCA LE	01	
04	97702-40620-09	PARAFUSO	01	
05	95302-12700-09	PORCA	04	
06	1YH-H3320-01	PISCA-PISCA DIANTEIRO LD CONJ.	01	
07	1YH-H3311-00	LÂMPADA DO PISCA (12V-21W)	01	
08	1YH-H3322-00	LENTE DO PISCA LD	01	
09	97702-40620-09	PARAFUSO	01	
10	1YH-H3365-00	CAPA	04	
11	1YH-H3330-01	PISCA-PISCA TRASEIRO LE CONJ.	01	
12	1YH-H3322-00	LENTE DO PISCA LE	01	
13	97702-40620-09	PARAFUSO	01	
14	1YH-H3311-00	LÂMPADA DO PISCA (12V-21W)	01	
15	1YH-H3340-01	PISCA-PISCA TRASEIRO LD CONJ.	01	
16	1YH-H3312-00	LENTE DO PISCA LD	01	
17	97702-40620-09	PARAFUSO	01	
18	1YH-H3311-00	LÂMPADA DO PISCA (12V-21W)	01	

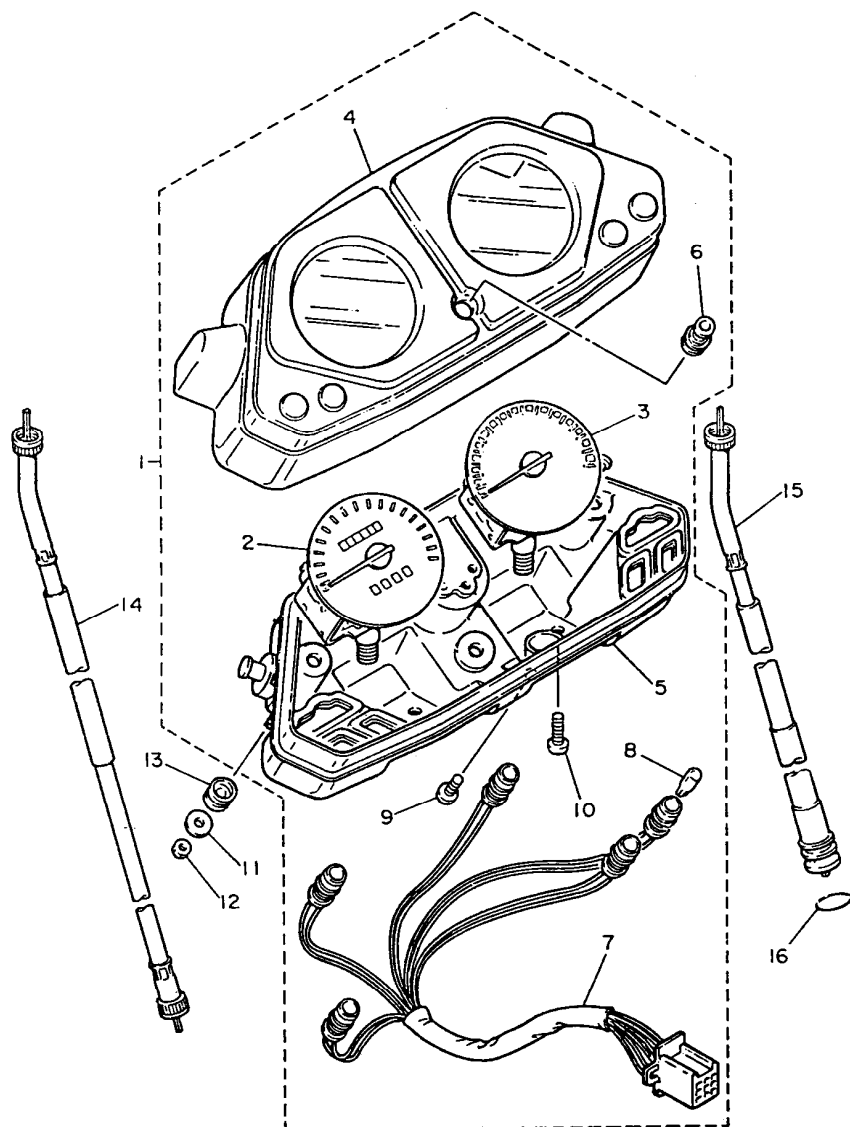
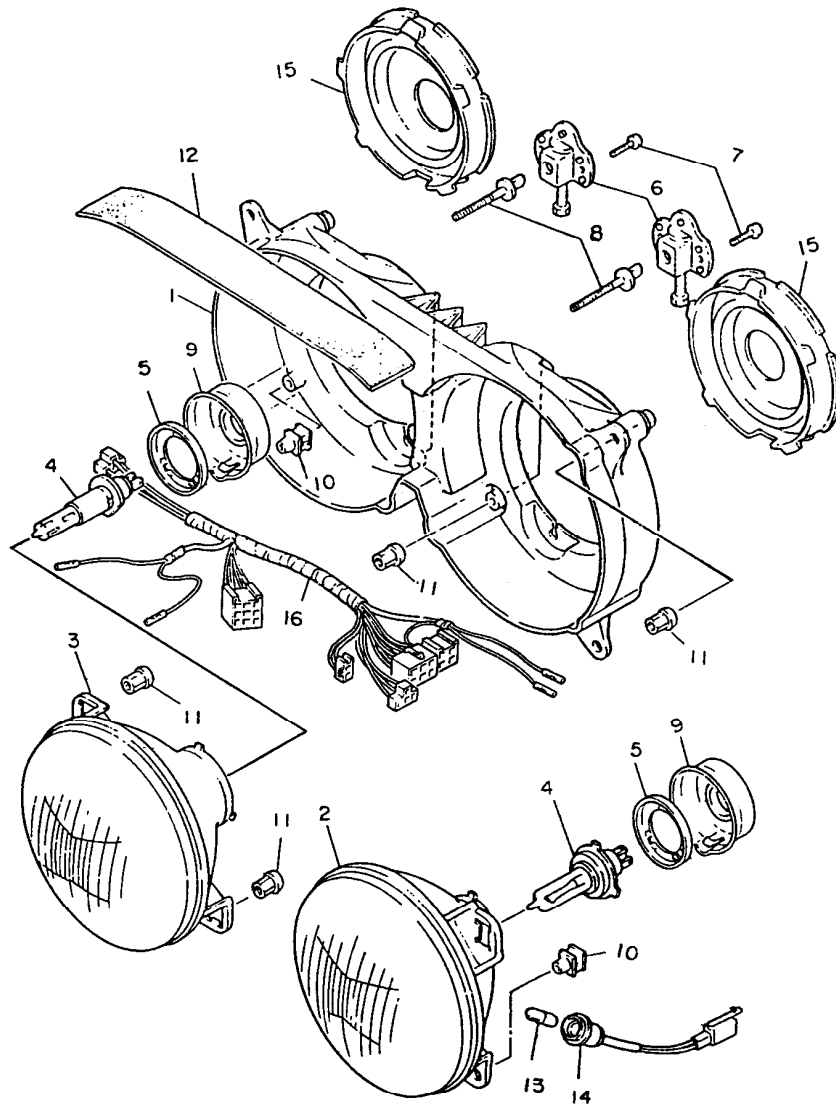

FIG. 34 - VELOCÍMETRO E TACÔMETRO

REF.Nº	CÓDIGO	DISCRIMINAÇÃO	QT.	OBS.
01	3AJ-83500-00	MEDIDORES	01	
02	3AJ-83570-00	VELOCÍMETRO CONJ.	01	
03	3AJ-83540-00	TACÔMETRO CONJ.	01	
04	3AJ-83559-00	TÂMPA DOS MEDIDORES	01	
05	3AJ-8353H-00	CAIXA INFERIOR	01	
06	39L-83578-00	TAMPA	01	
07	3AJ-83509-00	SOQUETE CONJ.	01	
08	4RO-83517-00	LÂMPADA (12V-3,4W)	05	
09	90164-04006	PARAFUSO	04	
10	90167-04021	PARAFUSO	04	
11	90201-06067-09	ARRUELA LISA	02	
12	95302-06600-09	PORCA	02	
13	2VG-H3513-00	AMORTIZADOR	03	
14	2VG-H3550-01	CABO DO VELOCÍMETRO CONJ.	01	
15	2VG-H3560-01	CABO DO TACÔMETRO CONJ.	01	
16	93210-14104-09	ANEL DE BORRACHA	01	

FIG. 35 - FAROL



REF.Nº	CÓDIGO	DISCRIMINAÇÃO	QT.	OBS.
01	2RG-84300-EO	FAROL CONJ.	01	
02	2RG-84320-EO	LENTE DO FAROL	01	
03	2RG-8432A-EO	LENTE DO FAROL	01	
04	1FM-84314-HO	LÂMPADA (12V-35/35W)	02	HALOG.
05	2F9-84375-00	PLACA FIXAÇÃO	02	
06	46X-8430M-00	REGULADOR DE FAROL	02	
07	97706-40616	PARAFUSO	04	
08	2AX-84331-00	PARAFUSO	02	
09	2F9-84397-01	TAMPA DO SOQUETE	02	
10	3AJ-8431U-00	FIXADOR	02	
11	51L-84334-00	PARAFUSO	04	
12	2GH-84396-00	TAMPA	01	
13	306-84347-30	LÂMPADA (12V-4W)	02	
14	2LA-84397-00	SOQUETE	02	
15	2LA-84397-00	TAMPA DO SOQUETE	02	
16	2VG-H4359-00	CHICOTE CONJ.	01	

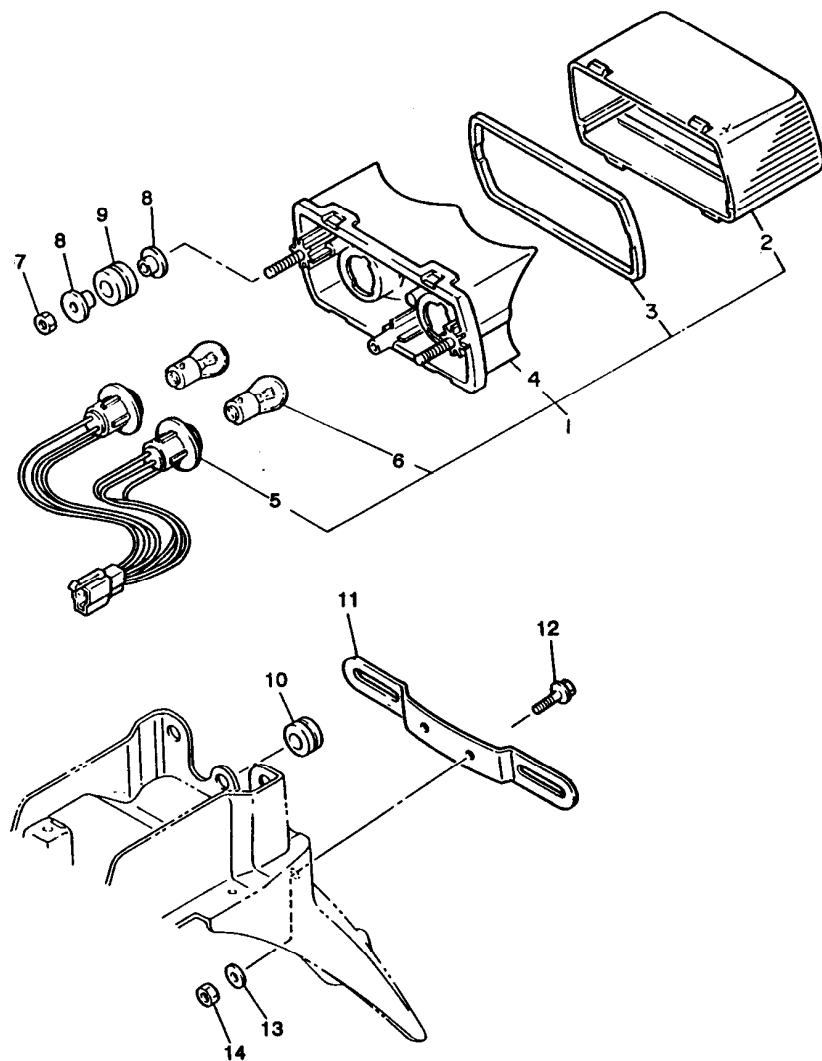

FIG. 36 - LANTERNA TRASEIRA

REF.Nº	CÓDIGO	DISCRIMINAÇÃO	QT.	OBS.
01	1YH-H4710-01	LANTERNA TRASEIRA COMPLETA	01	
02	1YH-H4721-00	LENTE DA LANTERNA	01	
03	1YH-H4723-00	GAXETA DA LENTE	01	
04	1YH-H4711-00	BASE DA LANTERNA TRASEIRA	01	
05	1YH-H4735-00	SOQUETE CONJ.	01	
06	1YH-H4714-00	LÂMPADA DA LANTERNA 12V/21/5W	02	
07	95302-06600-09	PORCA	02	
08	90387-07037-09	ESPAÇADOR	04	
09	2TY-H4736-00	AMORTIZADOR	02	
10	90480-15259-09	ILHO DE BORRACHA	01	
11	2TY-H4551-00	SUPORTE DA LICENÇA	01	
12	97506-06216-09	PARAFUSO	02	
13	90201-06067-09	ARRUELA LISA	02	
14	95302-06600-09	PORCA	02	

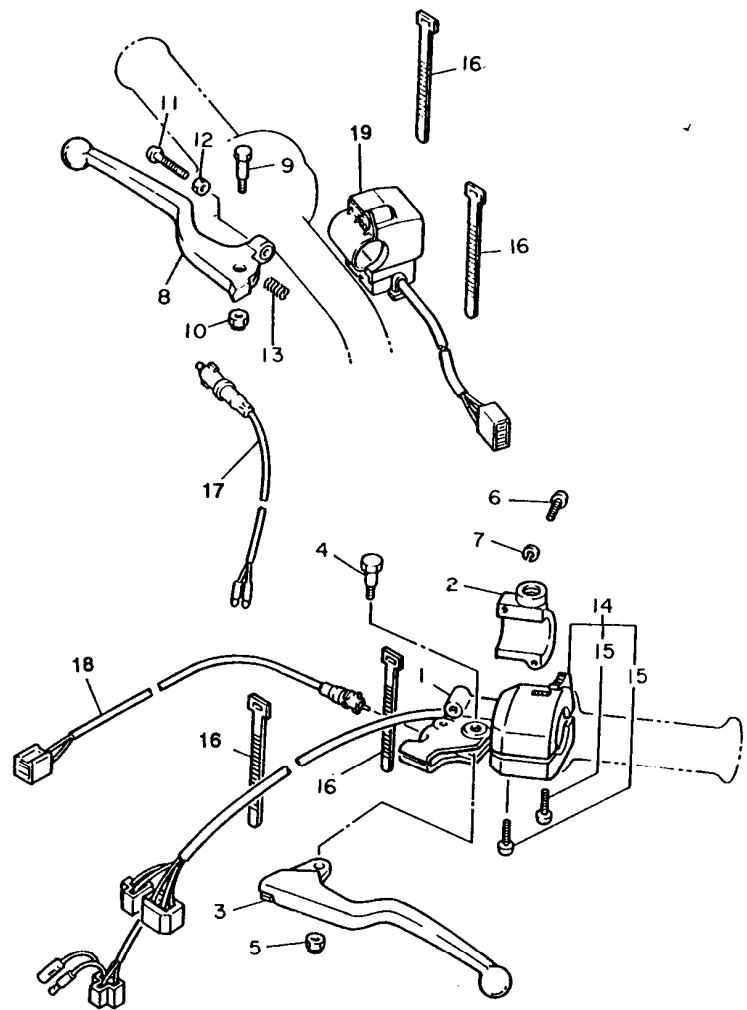

FIG. 37 - INTERRUPTORES DO GUIDÃO

REF.Nº	CÓDIGO	DISCRIMINAÇÃO	QT.	OBS.
01	2TY-H2911-00	SUPORE DA ALAVANCA	01	
02	2TY-H2915-01	SUPORE INFERIOR DA ALAVANCA	01	
03	35N-H3912-00	ALAVANCA LE	01	
04	5L9-H3945-01	PARAFUSO	01	
05	90185-06800-09	PORCA "U"	01	
06	98506-05020-09	PARAFUSO	02	
07	92906-05100-09	ARRUELA DE PRESSÃO	02	
08	2TY-H3922-00	ALAVANCA LD	01	
09	90109-06774-09	PARAFUSO	01	
10	90185-06800-09	PORCA "U"	01	
11	90154-06802-09	PARAFUSO	01	
12	90170-06010-09	PORCA	01	
13	90501-10312-09	MOLA COMPRESSORA	01	
14	2VG-H3972-10	INTERRUPTOR DO GUIDÃO	01	
15	98506-05020-09	PARAFUSO	02	
16	5L9-H3936-00	ABRAÇADEIRA DE CHICOTE	04	
17	2VG-H3980-00	INTERRUPTOR DE LUZ DE FREIO CONJ.	01	
18	3Y6-82917-00	INTERRUPTOR DO GUIDÃO	01	
19	2VG-83964-00	INTERRUPTOR DO GUIDÃO	01	

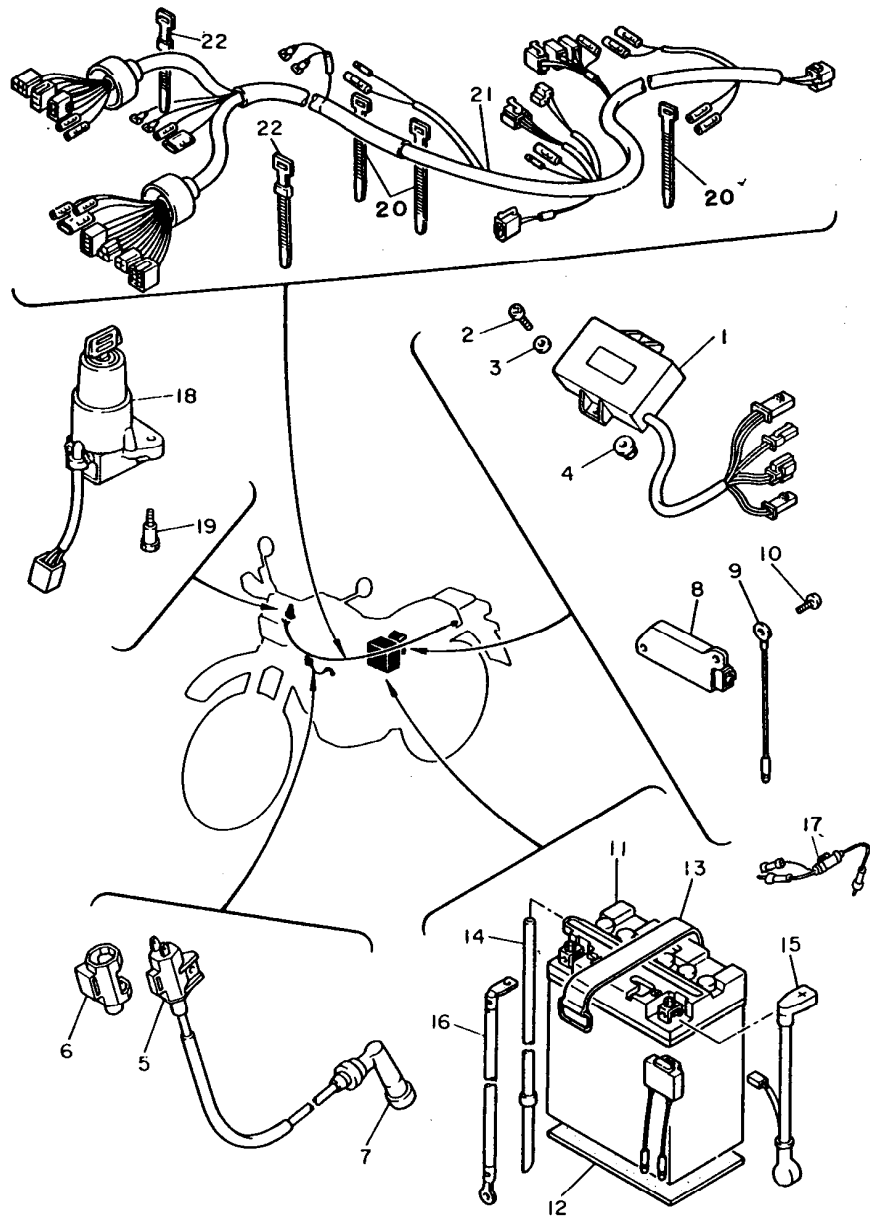

FIG. 38 - ELÉTRICA 1

REF.Nº	CÓDIGO	DISCRIMINAÇÃO	QT.	OBS.
01	2TY-85540-51	UNIDADE DO CDI	01	
02	92502-06015-09	PARAFUSO	01	
03	92906-06600-09	ARRUELA LISA	01	
04	95702-06100-09	PORCA	01	
05	1VJ-82310-50	BOBINA DE IGNIÇÃO	01	
06	2TY-H2317-00	AMORTIZADOR DA BOMBA	01	
07	371-82370-00	CACHIMBO DA VELA DE IGNIÇÃO	01	
08	47X-81960-A2	RETIFICADOR REGULADOR	01	
09	2TY-H2519-00	FIO TERRA	01	
10	92502-06012-09	PARAFUSO	02	
11	2TY-H2110-00	BATERIA COMPLETA	01	
12	2TY-H2122-00	ASSENTO DA BATERIA	01	
13	5L9-H2131-01	CINTO DA BATERIA	01	
14	90445-087E1-09	TUBO	01	
15	2TY-H2115-01	FIO POSITIVO	01	
16	2TY-H2116-00	FIO NEGATIVO	01	
17	2UJ-82150-01	PORTA FUSÍVEL CONJ.	01	
18	2VG-H2501-00	IGNIÇÃO E TRAVAS CONJ.	01	
19	90110-06809-09	PARAFUSO	02	
20	5L9-H3936-00	ABRAÇADEIRA DE CABO	03	
21	2VG-H2590-00	CHICOTE CONJ.	01	
22	502-H3936-00	ABRAÇADEIRA DE CABO	02	

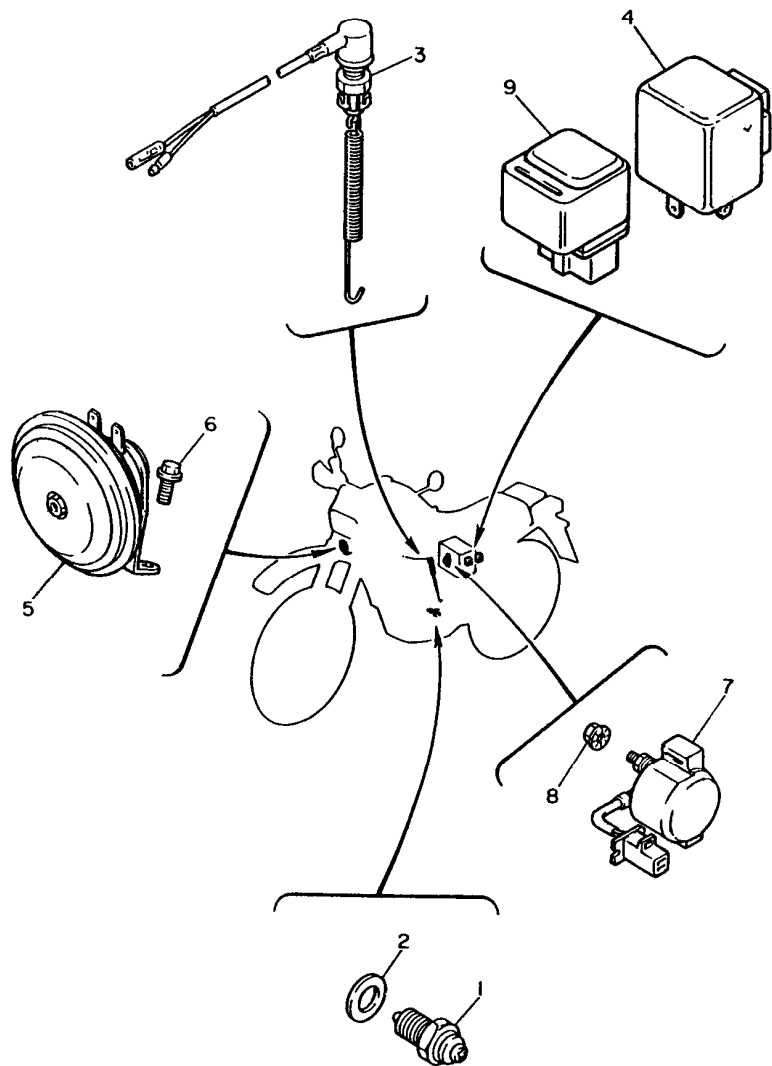

FIG. 39 - ELÉTRICA 2

REF.Nº	CÓDIGO	DISCRIMINAÇÃO	QT.	OBS.
01	2H7-82540-00	INTERRUPTOR DO PONTO MORTO	01	
02	90430-10148	GAXETA	01	
03	2TY-H2530-01	INTERRUPTOR DE FREIO TRASEIRO CONJ.	01	
04	34L-83350-20	RELÉ DO PISCA	01	
05	2VG-H3371-00	BUZINA	01	
06	97506-06112-09	PARAFUSO COM ARRUELA	01	
07	3AY-81940-00	INTERRUPTOR IGNIÇÃO CONJ.	01	
08	95702-06100-09	PORCA	02	
09	12R-81950-01	INTERRUPTOR DE PARTIDA ELÉTRICA	01	

CÓDIGO	REF. Nº	CÓDIGO	REF. Nº	CÓDIGO	REF. Nº	CÓDIGO	REF. Nº	CÓDIGO	REF. Nº	CÓDIGO	REF. Nº
2TY-E3488-00	06-39	2TY-F1761-01	19-17	3V9-F3441-00	22-16	2TY-F5381-01	27-32	2TY-F7231-01	30-11	1YH-H3320-01	33-06
2TY-E3929-00	24-32	2TY-F177A-00	19-09	2VG-F3442-00	22-17	2TY-F5383-01	27-34	2TY-F7242-00	30-02	1YH-H3322-00	33-08
2TY-E4436-00	19-10	2TY-F177G-00	19-31	23L-F3454-00	22-07	2TY-F5388-00	27-35	2TY-F7311-00	30-31	1YH-H3322-00	33-12
2TY-E4628-00	09-02	2TY-F1778-00	19-29	2VG-F4116-00	24-37	2TY-F5389-00	27-33	4AN-F7411-00	30-19	1YH-H3330-01	33-11
2TY-E4728-00	09-07	2TY-F2117-00	20-50	2VG-F4141-00	31-04	2TY-F5395-00	27-05	2TY-F7412-01	30-20	1YH-H3340-01	33-15
2TY-E4766-11	09-04	2TY-F2123-00	20-09	2VG-F4146-00	24-40	2TY-F5396-00	27-23	4AN-F7421-00	30-25	1YH-H3365-00	33-10
2TY-E4766-11	09-09	1YH-F2128-00	20-23	2TY-F4181-00	09-16	2TY-F5397-01	27-23	2TY-F7422-01	30-26	2VG-H3371-00	39-05
2TY-E8110-01	16-10	2TY-F2129-00	20-31	2TY-F4182-00	24-21	2TY-F5398-00	26-10	503-F7431-01	30-39	2VG-H3513-00	34-13
2TY-F1316-10	17-03	2TY-F2129-10	21-17	2TY-F4183-00	24-22	2TY-F5398-00	27-28	2TY-F7432-10-WL	30-35	2VG-H3550-01	34-14
2TY-F1316-10	17-03	2TY-F2141-01	20-46	2VG-F4185-00	24-39	2TY-F5412-00	27-20	503-F7433-01	30-36	2VG-H3560-01	34-15
35N-F1376-01	19-39	2TY-F2147-00	20-14	2TY-F4610-02	24-25	2VG-F5445-50	27-17	2TY-F7442-10-WL	30-37	35N-H3912-00	37-03
2TY-F1398-01	25-11	2TY-F2151-00	20-10	2TY-F4723-00	25-10	2TY-F5715-40	26-33	2TY-F8100-00	19-38	2TY-H3922-00	37-08
2TY-F1441-00	17-12	2TY-F2153-01	20-12	2TY-F4731-20	25-02	2TY-F583A-00	26-19	2VG-F8331-00	31-10	502-H3936-00	06-38
2TY-F1471-00	17-15	2TY-F217A-00	20-20	2TY-F4731-30	25-02	1YH-F5831-10-33	26-18	2TY-F8346-00	18-11	5L9-H3936-00	19-40
2TY-F1611-20	18-04	2TY-F217F-00	20-28	2TY-F4738-00	25-03	3V9-F5562-00	29-10	2VG-F8356-00	31-07	5L9-H3936-00	37-16
2TY-F1611-30	18-04	2TY-F2178-00	17-22	2TY-F4748-00	25-04	2VG-F5872-00	29-07	2VG-F8371-00	31-16	5L9-H3936-00	38-20
2TY-F1621-00	18-10	2TY-F2178-00	17-26	2VG-F4770-20	25-01	2VG-F5876-00	22-03	2TY-H211X-00	19-41	5L9-H3936-00	38-22
2TY-F1629-00	18-09	2TY-F2184-00	17-23	2VG-F4770-30	25-01	2VG-F6111-10	28-01	2TY-H2110-00	38-11	5L9-H3945-01	37-04
2VG-F1652-00	31-17	2TY-F2184-00	17-27	2TY-F4780-01	25-07	2TY-F6141-00	28-19	2TY-H2115-01	38-15	2VG-H3972-10	37-14
2TY-F1685-00	18-07	2TY-F2189-00	20-49	2TY-F4830-10	25-13	2TY-F6141-20	28-19	2TY-H2116-00	38-16	2VG-H3980-00	37-17
2VG-F1710-20	19-01	2TY-F2210-00	21-01	2TY-F5111-00-WN	26-01	2TY-F6142-01	28-20	2TY-H2121-00	19-33	2VG-H4359-00	35-16
2VG-F1710-30	19-01	2TY-F2212-10	21-13	2TY-F5118-00	26-12	2TY-F6142-21	28-20	2TY-H2122-00	38-12	2TY-H4551-00	36-11
2TY-F172E-00	19-14	2TY-F2311-01	20-42	2TY-F5151-01	27-09	5L9-F6241-01	28-05	5L9-H2131-01	38-13	1YH-H4710-01	36-01
2VG-F1720-20	19-04	2TY-F2312-00	20-53	2TY-F5181-01	26-13	5L9-F6242-01	28-02	2TY-H2317-00	38-06	1YH-H4711-00	36-04
2VG-F1720-30	19-04	2VG-F3102-20	23-01	2VG-F5190-00-WN	26-17	2TY-F6243-00	28-03	2VG-H2501-00	38-18	1YH-H4714-00	36-06
2TY-F1732-00	17-20	2VG-F3103-20	23-21	2TY-F5195-00	26-35	23L-F6249-00	28-04	2TY-H2519-00	38-09	1YH-H4721-00	36-02
2VG-F173L-00	19-37	2VG-F3106-20	23-02	2TY-F5196-00	26-06	2TY-F6261-00	28-13	2TY-H2530-01	39-03	1YH-H4723-00	36-03
2VG-F173L-10	19-37	2VG-F3107-20	23-22	2TY-F5197-00	26-06	2TY-F6281-00	28-25	2VG-H2590-00	38-21	1YH-H4735-00	36-05
2TY-F174A-00	19-07	2VG-F3111-20	23-18	2TY-F5311-00-WN	27-01	2TY-F6282-00	28-26	2TY-H2911-00	37-01	2TY-H4736-00	36-09
2TY-F174A-10	19-08	2VG-F3111-20	23-38	2TY-F5315-00	27-03	2VG-F6290-00	28-18	2TY-H2915-01	37-02	59K-W0041-00	29-02
2TY-F174H-00	17-21	2VG-F3192-A0	23-45	2TY-F5321-01-WN	27-06	2VG-F6290-10	28-17	1YH-H3310-01	33-01	55W-W0045-01	26-26
2VG-F174L-00	19-36	2VG-F331E-00	22-26	2TY-F5330-00	27-07	2TY-F6302-01	28-06	1YH-H3311-00	33-02	55W-W0047-00	26-22
2VG-F174L-10	19-36	2TY-F3318-00	22-09	2TY-F5355-00	27-10	2VG-F6331-00	28-10	1YH-H3311-00	33-07	51L-W0048-00	26-25
2TY-F1747-00	17-32	2VG-F3389-00	22-27	2TY-F5364-00	27-21	2TY-F6333-00	28-11	1YH-H3311-00	33-14	55W-W0057-00	26-21
2TY-F1747-00	19-30	1YH-F3416-00	22-06	2TY-F5366-00-WN	27-13	2TY-F6334-00	28-12	1YH-H3311-00	33-18	3TB-11102-00	01-01
2TY-F1750-00	19-16	2TY-F3434-00	22-14	2TY-F5377-00	27-15	2TY-F6342-00	28-07	1YH-H3312-00	33-03	583-11127-00	01-09
2TY-F1756-01	19-23	2VG-F3435-00-AC	22-13	2TY-F538J-00	27-27	2VG-F7211-00	30-01	1YH-H3312-00	33-16	583-11127-00	02-03



CÓDIGO	REF. N°	CÓDIGO	REF. N°	CÓDIGO	REF. N°	CÓDIGO	REF. N°	CÓDIGO	REF. N°	CÓDIGO	REF. N°
4H7-11133-00	01-02	2NX-12159-00	04-18	1JK-14197-00	08-22	3AJ-14437-00	07-15	1VJ-15512-00	12-08	5Y1-18511-00	15-06
34K-11145-00	03-27	34K-12161-00	04-10	1VJ-14197-00	08-23	2RW-14451-00	07-22	1VJ-15515-00	12-01	5Y1-18512-00	15-07
1VJ-11166-00	10-10	34K-12162-00	04-11	5Y1-14198-00	08-02	10M-14452-00	07-20	1VJ-15517-00	12-05	5Y1-18513-00	15-08
371-11167-01	10-21	34K-12163-00	04-12	5Y1-14216-00	08-19	10V-14452-00	07-12	1VJ-15521-00	12-06	34K-18531-00	15-09
2KF-11181-01	02-12	2NX-12166-00	04-15	1JK-14286-00	08-28	1VJ-14453-00	07-13	1VJ-15522-00	12-03	34K-18535-00	15-10
1L9-11186-00	01-17	1JK-12171-00	05-01	1JK-14291-00	08-10	1VJ-14454-00	07-14	1VJ-15590-00	12-10	2KF-18540-00	15-01
5Y1-11187-00	01-19	34K-12176-00	05-02	2JN-14293-00	08-24	2RW-14458-00	07-23	3AJ-16111-00	13-01	502-19901-00	16-11
214-11198-01	06-13	3TB-12210-00	05-09	2VG-14301-01	08-01	1VJ-14462-00	07-08	3AJ-16150-00	13-05	2VG-21110-00-WL	17-01
3TB-11310-00	02-01	4X7-12213-00	05-08	1XL-14312-55	08-38	5YU1-14536-00	08-17	2JN-16154-00	13-06	2VG-21110-00-WL	17-01
1VJ-11351-00	02-04	34K-12231-00	05-05	5Y1-14325-00	08-12	5Y1-14572-00	08-13	5Y1-16321-00	13-08	34L-21315-00	17-05
3TB-11400-00	03-01	34K-12241-00	05-06	5Y3-14341-00	08-37	34K-14611-01	09-01	30X-16325-00	13-09	2VG-21500-00-0X	18-01
1VJ-11422-00	03-03	583-13113-00	06-22	43F-14342-24	08-39	3YF-14613-01	09-13	5Y1-16331-01	13-10	2VG-21500-10-0X	18-01
34K-11454-00	03-22	3AJ-13300-00	06-01	30X-14343-63	08-40	1VJ-14711-02	09-06	5Y1-16351-00	13-11	1VJ-21738-00	19-21
5Y1-11496-01	03-17	3AJ-13325-00	06-04	288-14343-67	08-36	2TY-14752-00	09-11	34K-16356-00	13-15	1VJ-21739-00	19-26
1VJ-11512-00	03-02	5Y1-13412-00	06-06	288-14343-70	08-36	3YF-14755-00	09-14	5Y1-16357-00	13-29	34L-2176E-01	17-11
5Y1-11531-00	03-21	5Y1-13415-01	06-07	288-14343-75	08-36	1VJ-1489J-00	08-48	30X-16358-00	13-14	2VG-22110-00	20-01
2JT-11536-00	03-20	3DS-13416-00	06-33	288-14343-78	08-36	1JK-1490A-00	08-47	2JN-16371-00	13-07	2KG-22128-01	20-06
1VJ-11549-00	03-30	3DS-13418-00	06-37	30X-14343-78	08-40	2RX-1490J-00	08-49	1VJ-16380-01	13-21	2TY-22202-00	21-01
34K-11565-02	03-16	4X7-13440-01	06-14	5Y1-14349-00	08-30	2NX-1490K-00	08-44	5Y1-16383-00	13-18	3R4-22221-01	21-08
34L-11611-00	03-12	2WK-13447-00	06-15	1JK-14355-00	08-41	1JK-14940-01	08-26	34K-17121-01	14-07	3Y1-22223-00	21-11
34K-11612-00	03-12	11H-13455-00	06-11	5Y1-14356-00	08-15	2TY-14940-00	24-28	1VJ-17131-00	14-05	50T-22224-00	21-10
34L-11614-00	03-12	1VJ-13464-01	06-25	1JK-14357-00	08-11	3DS-15111-00	10-19	34K-17141-00	14-02	34L-22226-09	21-03
3TB-11631-00	03-11	1VJ-13465-01	06-31	30X-14358-00	08-16	3DS-15121-00	10-20	2JT-17151-01	14-06	50T-22489-01	21-05
1JK-11633-01	03-13	1VJ-13466-02	06-36	5Y1-14358-00	08-20	3Y6-15144-00	10-23	3AJ-17211-00	14-17	50T-23110-00	23-03
3TB-11651-00	03-06	3AJ-13470-00	06-40	1VJ-14378-00	08-25	3DS-15150-00	10-01	2JT-17221-00	14-11	50T-23110-00	23-23
1VJ-11681-00	03-04	43F-13586-01	07-01	5Y1-14384-00	08-06	3Y6-15167-00	10-22	1VJ-17231-00	14-13	34L-23114-00	23-19
1VJ-12111-00	04-01	1VJ-13596-00	07-02	2JN-14385-00	08-04	5Y1-15383-00	10-12	3AJ-17241-00	14-16	34L-23114-00	23-39
5Y1-12113-00	04-03	1VJ-13910-01	24-27	63E-14386-01	08-05	3AJ-15411-00	11-01	2JT-17251-00	14-12	1E7-23119-00	23-20
5Y1-12114-00	04-04	1JK-1410A-02	08-46	30X-14394-00	08-29	3AJ-15415-00	11-28	2RW-17411-00	14-01	1E7-23119-00	23-40
4H7-12116-00	04-05	2NX-14103-00	08-45	2RW-1441F-00	07-07	2WK-15417-00	11-26	2RW-17421-00	14-10	34L-23135-00	23-12
2F3-12117-00	04-07	50M-14105-00	08-42	3AJ-14411-00	07-06	3AJ-15421-00	11-16	5Y1-17571-00	14-23	34L-23135-00	23-32
1J7-12118-00	04-08	2JN-14107-00	08-43	3AJ-14412-00	07-19	5Y1-15427-01	06-09	1JK-17800-01	01-22	55W-23141-21	23-05
1J7-12119-01	04-06	5Y1-14115-00	08-21	1VJ-14421-01	07-09	3DS-15430-00	11-18	5Y1-18101-02	16-02	55W-23141-21	23-25
1VJ-12121-00	04-02	1JK-14131-00	08-14	1VJ-14425-00	07-28	1VJ-15451-00	11-02	43F-18102-02	16-01	34L-23142-00	23-06
2NX-12146-00	04-13	30X-14148-00	08-31	1VJ-14426-00	07-24	1VJ-15455-00	11-32	34K-18120-00	16-05	34L-23142-00	23-26
34K-12151-00	04-09	5Y1-14149-00	08-34	3DS-1443E-00	07-17	34K-15462-01	11-19	2KF-18140-00	15-11	1LN-23144-00	23-08
2NX-12156-00	04-14	5Y1-14159-00	08-35	3AJ-1443E-00	07-16	1VJ-15511-00	12-14	2KF-18185-00	15-04	1LN-23144-00	23-28

CÓDIGO	REF. Nº	CÓDIGO	REF. Nº	CÓDIGO	REF. Nº	CÓDIGO	REF. Nº	CÓDIGO	REF. Nº	CÓDIGO	REF. Nº
3MA-23145-00	23-09	34X-25845-00	26-29	34L-83350-20	39-04	90109-06419	06-18	90176-08026	02-06	90201-10124	02-09
3MA-23145-00	23-29	2KF-25850-00	29-01	3AJ-83500-00	34-01	90109-06774-09	37-09	90176-08808-09	31-11	90201-10131-09	19-27
34L-23147-00	23-11	55U-25852-00	29-04	3AJ-83509-00	34-07	90109-08W00-09	09-17	90179-06499-00	31-09	90201-10141-09	22-04
34L-23147-00	23-31	55U-25854-00	29-03	4RO-83517-00	34-08	90109-085E3-09	09-18	90179-06499-09	09-20	90201-10141-09	22-18
34L-23151-00	23-14	56A-25867-00	29-06	3AJ-8353H-00	34-05	90109-08705-09	17-31	90179-08316-09	28-16	90210-10430-09	20-38
34L-23151-00	23-34	5R2-25917-00	29-23	3AJ-83540-00	34-03	90109-08789-09	30-42	90179-10201	02-08	90201-10590	02-07
34L-23153-00	23-10	55W-25919-00	26-27	3AJ-83559-00	34-04	90109-10759-00	20-32	90179-10279	02-10	90201-10886-09	29-12
34L-23153-00	23-30	34X-25926-00	26-28	3AJ-83570-00	34-02	90109-10760-00	20-37	90179-14317	03-09	90201-120A5-09	20-26
55W-23157-00	23-33	34X-25937-00	26-24	39L-83578-00	34-06	90109-12800-09	20-24	90179-18020-09	14-28	90201-12362-09	21-15
55W-23157-00	23-13	1VJ-26335-00	28-08	2VG-83964-00	37-19	90109-12801-09	30-32	90183-06807-09	18-12	90201-12474	16-04
55W-23166-00	23-16	2VG-2830A-20-GE	31-01	46X-8430M-00	35-06	90110-06809-09	38-19	90185-06800-09	37-05	90201-12790-09	19-22
55W-23166-00	23-16	2VG-2830A-30-KM	31-01	2RG-84300-EO	35-01	90116-10263	10-16	90185-06800-09	37-10	90201-13409	17-29
34L-23167-00	23-41	2VG-28315-00	31-02	3AJ-8431U-00	35-10	90116-10348-09	27-18	90185-10037-00	17-04	90201-140G9-09	20-25
55W-23170-00	23-07	2VG-28315-10	31-02	1FM-84314-HO	35-04	90116-10378	01-05	90185-10037-00	17-08	90201-14226	03-08
55W-23170-00	23-27	2VG-28328-00	31-19	2RG-8432A-EO	35-03	90116-10506	10-14	90185-10037-00	17-10	90201-15238-09	16-16
55W-23171-00	23-15	2VG-28328-10	31-19	2RG-84320-EO	35-02	90123-08083-09	28-15	90185-10120-00	20-34	90201-15238-09	20-47
55W-23171-01	23-35	3AJ-2837M-00	31-14	2AX-84331-00	35-08	90149-05110	06-20	90185-10120-00	20-39	90201-15238-09	30-10
3M7-23181-00	23-17	3AJ-28381-00	31-05	51L-84334-00	35-11	90149-08067	13-26	90185-12801-09	21-16	90201-17327	13-27
3M7-23181-00	23-37	2VG-28390-00	31-03	306-84347-30	35-13	90151-06017	15-05	90185-12801-09	20-27	90201-20276	14-18
2VG-23191-20	23-46	2VG-28390-10	31-03	2F9-84375-00	35-05	90154-05013-09	31-15	90185-12801-09	30-33	90201-20806-09	30-38
34L-23192-00	23-47	502-29721-00	19-34	2GH-84396-00	35-12	90154-05041	31-12	90186-14812-09	20-48	90201-24800-09	20-08
2TY-23340-00	23-48	2VG-81800-00	12-13	2LA-84397-00	35-14	90154-06802-09	37-11	90201-05029-09	24-31	90201-251F6-09	20-51
55W-23351-20	23-04	3AJ-81801-00	12-16	2LA-84397-00	35-15	90159-06010	13-13	90201-060H4-09	24-23	90201-301F4	03-15
55W-23351-20	23-24	3AJ-81809-00	12-20	2F9-84397-01	35-09	90159-06078	15-14	90201-06067-09	34-11	90201-303P4	12-02
2VG-24110-00-04	24-01	1VJ-8183G-00	12-17	3AJ-85510-00	32-01	90164-04006	34-09	90201-06067-09	36-13	90202-06800-09	24-14
2VG-24110-00-05	24-01	11H-81844-00	12-21	2TY-85540-51	38-01	90164-06004-09	18-06	90201-06071-09	17-18	90206-06889-09	09-05
3AJ-24188-00	24-36	26H-81847-00	12-22	2TY-85550-51	32-02	90164-06017-09	09-03	90201-062A8-09	20-43	90206-06889-09	09-10
2VG-24240-00	24-02	3AJ-81850-00	12-19	90101-06278-09	27-11	90167-04021	34-10	90201-06557-09	18-14	90206-12075	04-20
2VG-24240-10	24-02	4GO-81871-00	12-18	90101-08820-09	23-49	90170-06010-09	37-12	90201-06674	32-05	90209-06174-09	06-45
3AJ-24500-00	24-03	3AY-81940-00	39-07	90101-10308-09	26-30	90170-06128	04-19	90201-06804-09	18-13	90209-06223-09	20-54
3AJ-24510-00	24-08	12R-81950-01	39-09	90101-12498-09	21-14	90170-10219-09	27-19	90201-06804-09	19-42	90209-06804-09	20-57
360-24512-00	08-03	47X-81960-A2	38-08	90105-07087	05-03	90170-16343	03-28	90201-080L8	02-05	90209-22191	14-03
4X8-24512-00	24-06	2UJ-82150-01	38-17	90105-08505	02-14	90170-20274	13-04	90201-08114-09	17-24	90209-22191	14-14
3AJ-24523-00	24-07	1VJ-82310-50	38-05	90105-10804-09	17-02	90170-20327	13-20	90201-08114-09	17-30	90215-16242	03-29
3AJ-24534-00	24-04	371-82370-00	38-07	90105-14365-09	22-08	90171-14006-09	26-14	90210-08326-09	09-19	90215-20197	13-03
3Y6-2533A-01	27-12	2H7-82540-00	39-01	90109-063E8	04-17	90171-16024-09	27-36	90201-085L3	02-15	90215-20231	13-19
1VJ-2580T-00	26-20	3Y6-82917-00	37-18	90109-06418	01-28	90175-06013-09	30-18	90201-100E9-09	20-33	90215-23265-09	14-27

CÓDIGO	REF. N°	CÓDIGO	REF. N°	CÓDIGO	REF. N°	CÓDIGO	REF. N°	CÓDIGO	REF. N°	CÓDIGO	REF. N°
90240-14106-09	21-18	90430-08119	13-25	90480-12325-09	19-06	91316-06020	07-04	91702-08039-09	30-28	92902-10100-09	22-19
90249-12800-09	30-17	980430-08178	02-16	90480-13459-09	19-28	91316-06025	01-12	91810-03018	01-06	92902-10100-09	26-32
90255-06803-09	30 40	90430-08178	10-18	90480-14229-09	31-08	91316-06025	01-27	91810-05018	02-13	92902-14600-09	21-19
90267-40075-09	19-11	90430-08808-09	19-19	90480-15235-09	06-43	91316-06025	11-05	92501-06012	11-14	92906-05100-09	37-07
90269-05049	31-06	90430-10148	39-02	90480-15259-09	36-10	91316-06025	11-22	92501-06016	06-08	92906-06100-09	06-47
90280-05013	03-07	90430-23800-09	19-18	90480-15363-09	17-16	91316-06025-09	11-35	92501-06016	06-10	92906-06100-09	20-16
90282-05013	03-26	90445-05026-09	24-12	90480-19368-09	18-05	91316-06025	11-31	92502-06010-09	24-10	92906-06100-09	20-19
90282-07042	13-02	90445-087E1-09	38-14	90480-35394-09	31-13	91316-06025	05-10	92502-06012-09	17-13	92906-06100-09	20-45
90338-21100	11-34	90445-09690-09	24-26	90501-043E0	06-24	91316-06030	10-07	92502-06012-09	22-25	92906-06100-09	20-56
90338-30096	11-33	90445-10458-09	24-34	90501-08486-09	24-16	91316-06030	11-23	92502-06012-09	38-10	92906-06100-09	29-09
90340-14068	01-07	90445-116E0-09	24-15	90501-10312-09	37-13	91316-06035-09	11-30	92502-06015-09	38-02	92906-06600	01-16
90340-14120	11-09	90445-11663-09	24-18	90501-10801-09	30-16	91316-06035	11-24	92502-06020	32-04	92906-06600-09	38-03
90340-36121	11-11	90445-11748-09	19-24	90501-22721	03-18	91316-06035	02-11	92502-06035-09	28-21	92990-04100	08-27
90380-14095-09	20-22	90460-46206	07-05	90501-23142	13-12	91316-06035	06-03	92506-06012-09	20-55	92990-06100	23-43
90380-14130	21-04	90460-51059	07-25	90506-18305-09	30-15	91316-06035	11-04	92506-06016-09	20-18	92990-08100	23-51
90380-22111	20-04	90460-58124	07-26	90507-20002-09	27-08	91316-06035-09	11-36	92506-06016-09	20-44	93101-14092	11-25
90386-20120	20-21	90461-06015-09	24-09	90507-29802-09	30-34	91316-06040	01-13	92701-06012	10-13	93101-25106	03-25
90386-20123	20-35	90462-16102	11-15	90508-14352-09	30-03	91316-06045	10-08	92706-06025-09	25-08	93102-07261	01-25
90387-063F7	15-13	90464-16801-09	28-14	90508-14710	13-28	91316-06050	01-15	92706-06025-09	25-12	93102-11262	01-24
90387-06388-09	07-29	90464-20064	06-32	90508-20023-09	30-21	91316-06050	11-06	92706-06030-09	01-26	93102-12106	16-08
90387-065L7-09	17-17	90465-14242-09	22-23	90508-20023-09	30-27	91316-06050	11-07	92901-06200	13-16	93102-17148	13-24
90387-06500-09	28-24	99465-16301	11-13	90508-26691	15-12	91316-06055	01-14	92901-06200	23-44	93102-20827-09	26-04
90387-06681-09	18-02	90467-08017-09	24-33	90508-29629	16-06	91316-06060	10-09	92902-04100	08-09	93102-25226	14-22
90387-067K8-09	06-44	90467-09006-09	24-35	90560-15240-09	26-02	91316-06080	06-19	92902-04200-09	19-12	93102-30836-09	27-16
90387-07037-09	36-08	90467-10041-09	19-25	90560-17306-09	27-02	91316-06125	01-11	92902-05100-09	24-30	93106-22809-09	20-05
90387-085E1-09	17-28	90467-10041-09	24-19	90560-20199	14-29	91402-16012-09	30-41	92902-05200-09	22-11	93108-35800-09	20-07
90387-121H1-09	20-30	90467-11009-09	24-20	90560-25283	14-20	91402-20012-09	30-06	92902-06100-09	17-14	93210-07135	06-17
90387-122J6-09	20-36	90467-14015	07-18	91312-06060-09	20-02	91402-20012-09	30-14	92902-06100-09	18-15	93210-07135	10-06
90387-152J3-09	26-11	90467-14015	10-11	91312-08020	12-11	91402-25012-09	30-23	92902-06100-09	24-11	93210-08521	04-16
90387-16782	10-03	90468-18800-09	22-21	91316-06010-09	28-09	91402-25012-09	30-29	92902-06200-09	30-05	93210-09859-09	06-28
90387-17783	10-02	90480-01141-09	19-02	91316-06012-09	06-42	91402-30022-09	21-02	92902-06200-09	30-13	93210-10860-09	06-26
90387-440G3-09	20-11	90480-01141-09	19-05	91316-06012-09	22-24	91402-30022-09	30-09	92902-08600	23-50	93210-10866-09	06-41
90401-10034-09	29-11	90480-01451-09	25-09	91316-06016-09	06-30	91402-30028-09	26-15	92906-06600	01-16	93210-13361	06-02
90413-07023	24-17	90480-10068-09	27-29	91316-06016	06-35	91402-30028-09	27-31	92902-06600-09	20-17	93210-13361	06-02
90430-05126	06-21	90480-10408-09	19-13	91316-06016	11-17	91702-06022-09	30-04	92902-06600-09	28-22	93210-13657	01-08
90430-06014	01-29	90480-10408-09	19-35	91316-06016	11-27	91702-06022-09	30-12	92902-08600-09	24-41	93210-13657	11-10
90430-06166-09	06-29	90480-12325-09	19-03	91316-06018	01-21	91702-08039-09	30-22	92902-10100-09	17-07	93210-14104-09	34-16

CÓDIGO	REF. N°
93210-15171	06-34
93210-19522	01-23
93210-22863-09	06-27
93210-32172	01-18
93210-36510	11-12
93210-36769	07-03
93210-62523	01-20
93210-64297	06-16
93210-98473	02-02
93306-00426	14-25
93306-00431	14-09
93306-20006	12-12
93306-20205-09	26-03
93306-303Y8-09	27-04
93306-304Y7-09	27-14
93306-30525	03-23
93306-30535	14-21
93306-30540	14-08
93306-30541	03-24
93306-30702	03-10
93310-635C6	03-05
93310-212R6	12-07
93310-217R7	12-04
93310-530C7	12-09
93315-11720	13-23
93315-31732	20-29
93316-00501	15-02
93317-11020	13-22
93317-32231	20-03
93332-00001	22-05
93332-00008	22-01
93440-11024	12-15
93440-12052	01-03
93440-25019	14-15
93440-25019	14-04
93440-48079	21-12
93450-24028	03-14

CÓDIGO	REF. N°
93503-08007	06-23
93515-32029	13-30
93602-11144	21-09
93604-10011	15-03
93604-21193	21-06
93604-26132	21-07
93605-10090	03-19
93608-33046	16-09
93700-06802-09	20-40
93700-06803-09	20-41
93700-06803-09	20-52
9383R-15800-09	14-26
94112-18893-09	27-24
94130-218A5-09	26-07
94212-18854-09	27-25
94227-21848-09	26-08
94325-18803-09	27-26
94325-21117-09	26-09
94418-21874-09	26-05
94425-18875-09	27-22
94508-21106-09	27-30
94590-27126	05-04
94700-00263	01-10
95301-06600	13-17
95302-05600-09	22-12
95302-05600-09	24-29
95302-06600-09	30-08
95302-06600-09	34-12
95302-06600-09	36-07
95302-06600-09	36-14
95302-06700-09	28-23
95302-10700-09	22-20
95302-12700-09	33-05
95303-06600	23-42
95311-08600	23-52
95611-06620	01-04
95702-06100-09	38-04

CÓDIGO	REF. N°
95702-06100-09	39-08
95802-06022	07-27
95806-06070-09	24-38
95811-06030	12-23
95812-10100-09	17-09
95822-06012-09	24-24
95822-06012-09	19-32
95822-06012-09	19-32
95822-06025-09	17-19
95822-06050-09	20-13
95822-08012-09	19-20
95822-08016-09	17-25
95822-08020-09	25-06
95822-10025-09	30-24
95822-10025-09	30-30
95826-08035-09	22-22
95826-08040-09	09-15
95826-08040-09	22-15
97021-06014	14-24
97302-06016-09	19-15
97302-06016-09	18-08
97302-06020-09	18-03
97302-06025-09	30-07
97306-06016-09	20-15
97306-06016	22-02
97306-06025-09	06-46
97312-10080-09	17-06
97326-06020-09	16-12
97326-06025-09	29-08
97506-06112-09	39-06
97506-06216-09	36-12
97521-06516	05-07
97602-06135	32-03
97606-05220	07-21
97702-40620-09	33-04
97702-406020-09	33-09
97702-40620-09	33-13

CÓDIGO	REF. N°
97702-40620-09	33-17
97706-40616	35-07
97706-50525	07-11
97706-50530	07-10
97801-03008	24-05
98021-060616	10-24
98501-05010	08-32
98502-0520-09	22-10
98503-04014	08-08
98506-04012	29-05
98506-05020-09	37-06
98506-05020-09	37-15
98506-05025-09	28-27
98580-04010	08-18
98580-04010	08-33
98580-04016	08-07
98901-06008	06-12
98906-06010-09	09-08
98906-06016-09	26-34
98906-06016-09	24-13
98906-06110	09-12
99001-09600	16-07
99001-10600	16-03
99009-11400	06-05
99009-20400	14-30
99009-20400	14-19
99233-00020	31-18
99236-00020	31-18
99510-08016	02-17
99510-08016	10-17
99510-08016	11-29
99510-08016	10-05
99510-12016	11-03
99510-12016	11-20
99510-14016	10-15
99530-12016	10-04

CÓDIGO	REF. N°
--------	---------

CÓDIGO	REF. N°
--------	---------

**Todos os direitos reservados.** É proibida a reprodução total ou parcial desta publicação sem a autorização por escrito da Yamaha Motor do Brasil Ltda.



**YAMAHA MOTOR DO BRASIL LTDA.**  
Rod. Presidente Dutra, km 214 - Guarulhos - SP  
**DEPARTAMENTO DE PEÇAS E ACESSÓRIOS**

---

IMPRESSO NO BRASIL  
1ª EDIÇÃO, JULHO 1992