

CATÁLOGO DE PEÇAS

T115ED (49P8) BRASIL



1K49P-280P1

()

28/10/2013

NEWS NO.	DATA	COMENTÁRIO
PE7-MC-130005	Out. 28 , 2013	MOD: T115ED (49P8) - EIXO TRAMBULADOR - INFORMAR DESMEMBRAMENTO DE PEÇAS (FIG. 15)
PE7-MC-130012	Out. 28 , 2013	MOD: T115ED (49P8) - VIRABREQUIM E PISTÃO - REVISÃO DE PEÇAS (FIG. 2)

T115ED
CATÁLOGO DE PEÇAS
©2011, Yamaha Motor do Brasil Ltda.
1ª edição, Fevereiro 2011
Todos os direitos reservados.
É proibida expressamente toda e qualquer
reimpressão ou utilização sem a autorização
por escrita da
Yamaha Motor do Brasil Ltda.
Impresso no Brasil.

T115ED (YB)



T115ED (HTR)



T115ED (S1)



PREFÁCIO

Este Catálogo de Peças se refere as Peças dos modelos relacionados na capa. Quando for solicitar peças de reposição para estes Modelos, recorra a este Catálogo de Peças e especifique corretamente os códigos e Nomes das Peças.

1. As Modificações ou adições que tenham sido efetuadas após a publicação deste Catálogo de Peças, serão comunicadas a Rede de Concessionárias através das informações de Modificação de Peças (Parts News).

2. Abreviaturas

Seguem abaixo as abreviaturas utilizadas neste Catálogo de Peças:

“UR” Uso Restrito para o Código da Peça

“UN” Uso Necessário

“AP” Peça Alternativa

“LM” Fabricação Local (A peça pode ser pedida localmente)

“F#” No. de Série do Chassi (Aplicação do Número de Série)

“O/S” Tamanho Maior

3. Peças componentes de conjuntos

- As peças que são fornecidas dentro de conjuntos estão listadas com um ponto de identificação (.) como segue abaixo.
- O número que aparece a direita da descrição da Peça indica o número de Peças usado em cada Conjunto Individual.

No. PEÇA	DESCRIÇÃO	QTDE	OBSERVAÇÕES
2F5-83310-60	PISCA DIANTEIRO CONJ.	2	
115-83311-60	.LÂMPADA (6V-18W)	1	

4. Os gráficos que são Aplicados em Peças Coloridas estão representados na coluna “OBSERVAÇÕES”, como segue abaixo.

No. PEÇA	DESCRIÇÃO	QTDE	OBSERVAÇÕES
2N4-24110-00-X5	TANQUE DE COMBUSTÍVEL COMPL.	2	MXR
3J1-24240-10	.GRÁFICO, TANQUE DE COMB.	1	PARA MXR

5. Observe que as ilustrações são referentes apenas a indicação dos códigos das peças, e não para montagem. Para montagem, por favor utilize o Manual de Montagem apropriado.

6. O asterisco (*) antes do Número de referência da peça indica a modificação ocorrida após a primeira edição.

PREFÁCIO

7. Aplicação do Número de Série

No. de Série do Chassi

No. de Série do Motor

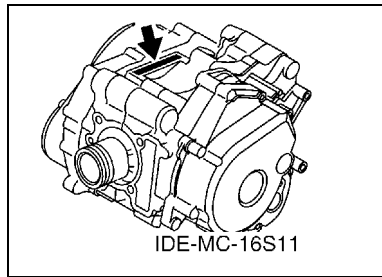
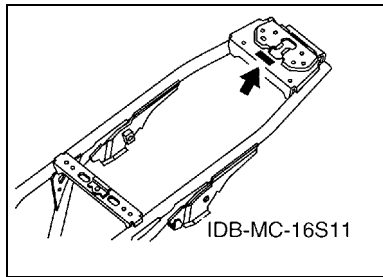

8. Aplicação do Código de Cor (A marca (*) mostra a cor do Modelo.)

Abreviação	Nome da Cor	Código da Cor
HTR(*)	HEAT RED	00EY
S1(*)	SILVER 1	0755
YB(*)	YAMAHA BLACK	0033

9. Aplicação do No. de Série Inicial

No. de Série do Chassi

No. Série	Nome do Modelo	Código do Modelo
9C6KE1400B0013701	T115ED	49P8

No. de Série do Motor

No. Série	Nome do Modelo	Código do Modelo
E3F6E-013701	T115ED	49P8

ÍNDICE GERAL

MOTOR

CABECOTE DO CILINDRO	1
VIRABREQUIM E PISTAO	2
VALVULA	3
CORRENTE DO EIXO DE COMANDO	4
BOMBA DE OLEO	5
ADMISSAO	6
CARBURADOR	7
ESCAPAMENTO	9
CARCACA DO MOTOR	10
TAMPA DA CARCACA 1	11
PARTIDA	12
EMBREAGEM DA PARTIDA	13
EMBREAGEM	14
TRANSMISSAO	16
EIXO TRAMBULADOR	17
EIXO DE MUDANCA	18

CHASSI

CHASSI	19
PARA-LAMA	20
TAMPA LATERAL	21
GARFO TRASEIRO. SUSPENSAO 1	22
MESA DO GUIDAO	23
GARFO DIANTEIRO 1	24
TANQUE DE COMBUSTIVEL	26
ASSENTO	27
RODA DIANTEIRA 1	28
PINCA DE FREIO DIANTEIRA	29
RODA TRASEIRA 1	30
GUIDAO E CABOS	32
CILINDRO MESTRE DIANTEIRO	33
CAVALETE. ESTRIBOS. PEDAL 1	34
PROTETOR DE PERNA	36
GERADOR	37
MOTOR DE PARTIDA	38
PISCAS	39
MEDIDOR	40
FAROL DIANTEIRO	41
LANTERNA TRASEIRA	42
INTERRUP. DO GUIDAO E MANETE 1	43
SISTEMA ELETRICO 1	44

SISTEMA ELETRICO 2	45
PECAS OPCIONAIS	46

ÍNDICE GERAL

ÍNDICE NUMÉRICO	47
-----------------------	----

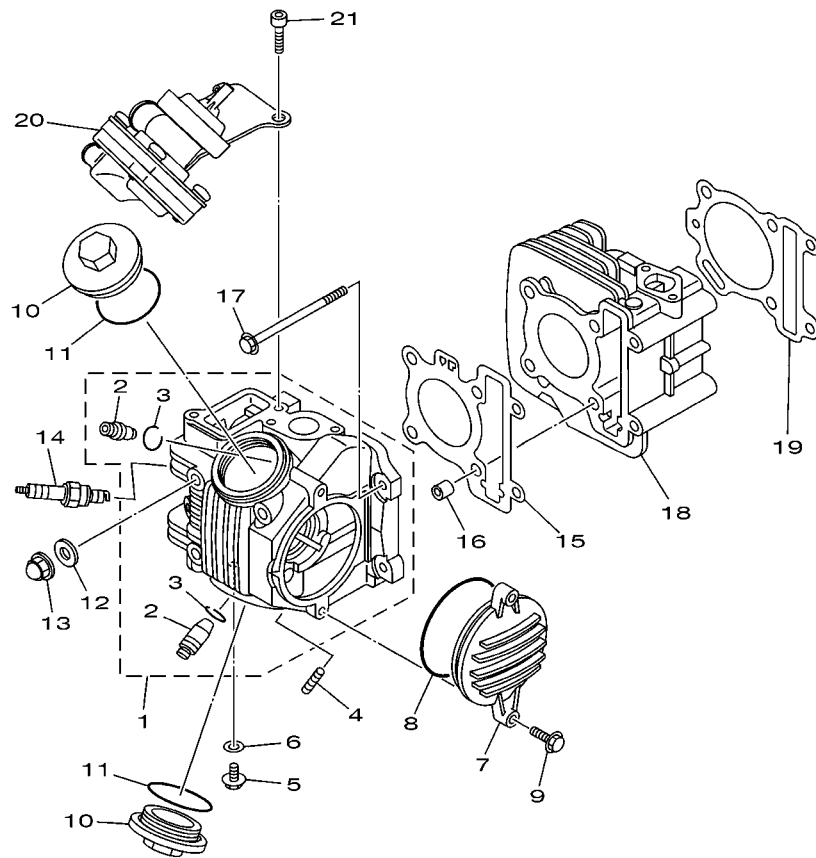

49P1280-J010

FIG. 1 CABECOTE DO CILINDRO

REF. NO.	No. PEÇA	DESCRIÇÃO	49P8				OBSERVAÇÕES
1	49P-E1111-00	CABECOTE DO CILINDRO 1	1				
2	4ST-11134-11	.GUIA DA VALVULA 2	2				
3	93440-10153	.ANEL TRAVA	2				
4	90116-06804	PRISIONEIRO	2				
5	90153-06803	PARAFUSO HEXAGONAL	1				
6	90430-06014	GAXETA	1				
7	5D9-E1185-00	TAMPA LATERAL DO CABECOTE 3	1				
8	93210-71462	ANEL DE BORRACHA	1				
9	95027-06020	PARAFUSO FLANGE	2				
10	4ST-E1186-00	TAMPA LATERAL DO CABECOTE 2	2				
11	93210-448G4	ANEL DE BORRACHA	2				
12	90201-08609	ARRUELA PLANA	4				
13	90176-08805	PORCA COROA	4				
14	94700-00868	VELA DE IGNICAO (NGK C6HSA)	1				
15	5D9-E1181-00	GAXETA CABECOTE DO CILINDRO 1	1				
16	91810-14809	PINO GUIA	2				
17	90105-06849	PARAFUSO FLANGE	2				
18	49P-E1310-00	CILINDRO (STD)	1				
19	5D9-E1351-00	GAXETA DO CILINDRO	1				
20	49P-E4803-00	SISTEMA DE INDUCAO DE AR	1				
21	91317-06012	PARAFUSO	2				

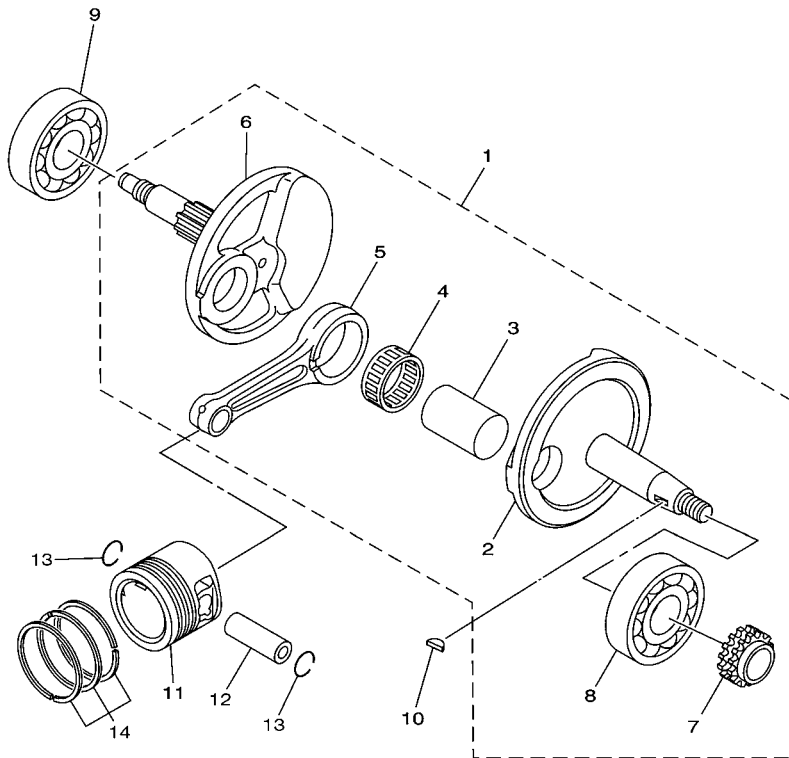
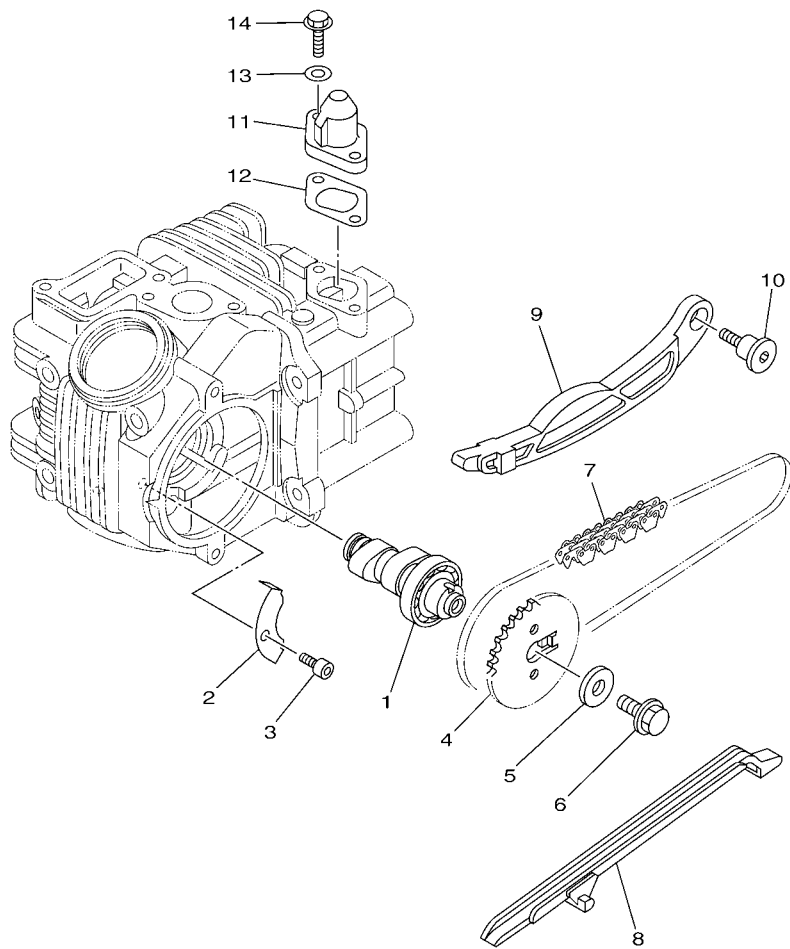

FIG. 2 VIRABREQUIM E PISTAO

REF. NO.	No. PEÇA	DESCRIÇÃO	49P8				OBSERVAÇÕES
1	5D9-WE140-00	VIRABREQUIM CONJ.	1				
2	5D9-E1412-00	.VIRABREQUIM 1	1				
3	5D9-E1681-00	.PINO DO VIRABREQUIM 1	1				
4	93310-528YA	.ROLAMENTO	1				
5	5D9-E1651-00	.BIELA	1				
6	5D9-E1422-00	.VIRABREQUIM 2	1				
7	5D9-E1549-00	.ENGRENAGEM CORRENTE DO CAME	1				
8	93306-305YD	.ROLAMENTO	1				
9	93306-305YD	ROLAMENTO	1				
10	90280-03045	CHAVETA MEIA LUA	1				
11	5D9-E1631-20	PISTAO (STD)	1				UR (PE7-MC-130012)
	5D9-E1636-29	PISTAO (0.50MM O/S)	1				AP (PE7-MC-130012)
	5D9-E1638-29	PISTAO (1.00MM O/S)	1				AP (PE7-MC-130012)
12	5LM-E1633-00	PINO DO PISTAO	1				
13	93450-14088	ANEL TRAVA	2				
14	5D9-E1603-10	JOGO DE ANEIS (STD)	1				UR (PE7-MC-130012)
	5D9-E1605-10	JOGO DE ANEIS (0.50MM O/S)	1				AP (PE7-MC-130012)
	5D9-E1607-10	JOGO DE ANEIS (1.00MM O/S)	1				AP (PE7-MC-130012)



49P1280-J020



16S1422-H040

FIG. 4 CORRENTE DO EIXO DE COMANDO

REF. NO.	No. PEÇA	DESCRIÇÃO	49P8				OBSERVAÇÕES
1	49P-E2170-00	EIXO DE COMANDO COMPLETO 1	1				UR
2	5LW-E111F-00	PLACA	1				
3	91317-06012	PARAFUSO	1				
4	5LW-E2176-00	COROA DA CORRENTE	1				
5	90201-08326	ARRUELA PLANA	1				
6	95817-08016	PARAFUSO FLANGE	1				
7	94568-C7090	CORRENTE	1				
8	5D9-E2231-00	GUIA LIMITADORA 1	1				
9	5D9-E2241-00	GUIA LIMITADORA 2	1				
10	5D9-E2228-00	PARAFUSO	1				
11	5D9-E2210-00	TENSIONADOR DA CORRENTE	1				
12	5D9-E2213-00	GAXETA DA CAIXA DO TENSIONADOR	1				
13	90430-06014	GAXETA	2				
14	95027-06020	PARAFUSO FLANGE	2				

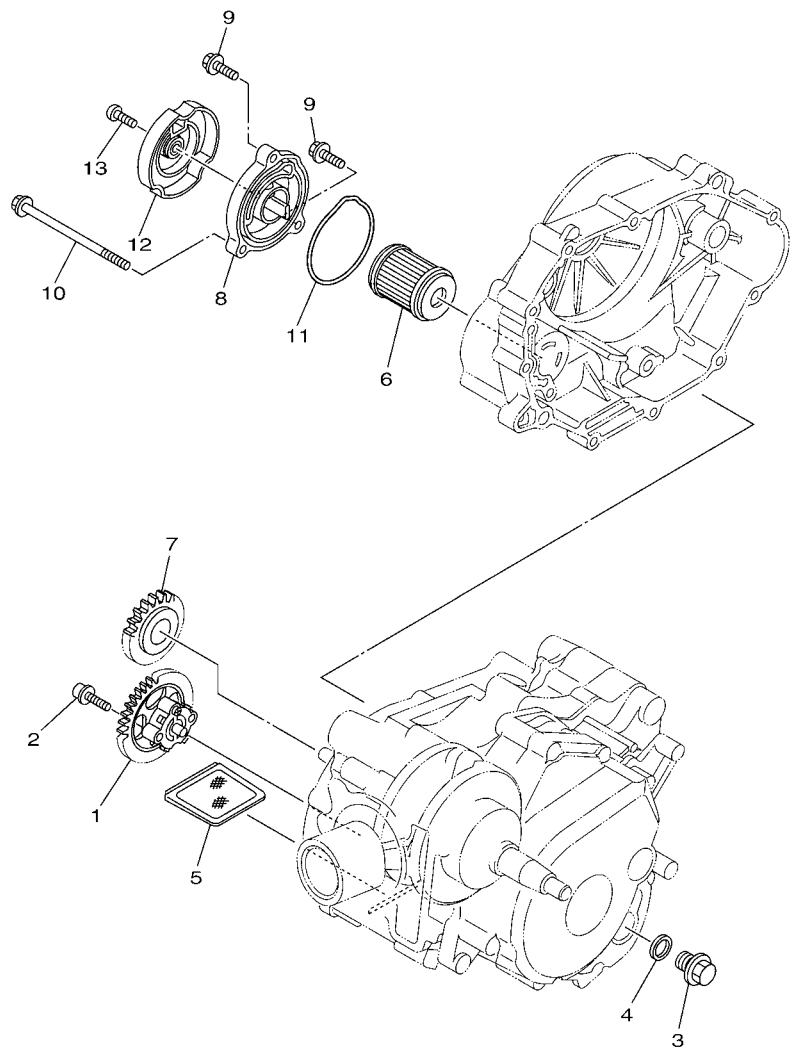

 16S1422-H050

FIG. 5 BOMBA DE OLEO

REF. NO.	No. PEÇA	DESCRIÇÃO	49P8				OBSERVAÇÕES
1	5D9-E3300-00	BOMBA DE OLEO COMPLETA	1				
2	90110-05801	PARAFUSO HEXAGONAL INTERNO	2				
3	90340-12808	TAMPAO DO DRENO	1				
4	4YS-E1198-00	GAXETA	1				
5	4ST-E3411-00	FILTRADOR DE OLEO	1				
6	1S7-E3440-00	ELEMENTO DO FILTRO DE OLEO CJ	1				
7	5D9-E3324-00	ENGRENAGEM DE TRACAO DA BOMBA	1				
8	5D9-E3447-00	TAMPA DO ELEMENTO DE OLEO	1				
9	9502L-06020	PARAFUSO FLANGE	2				
10	9502L-06100	PARAFUSO FLANGE	1				
11	93210-60800	ANEL DE BORRACHA	1				
12	5D9-E5499-00	PROTETOR DA TAMPA	1				
13	92017-06010	PARAFUSO	1				

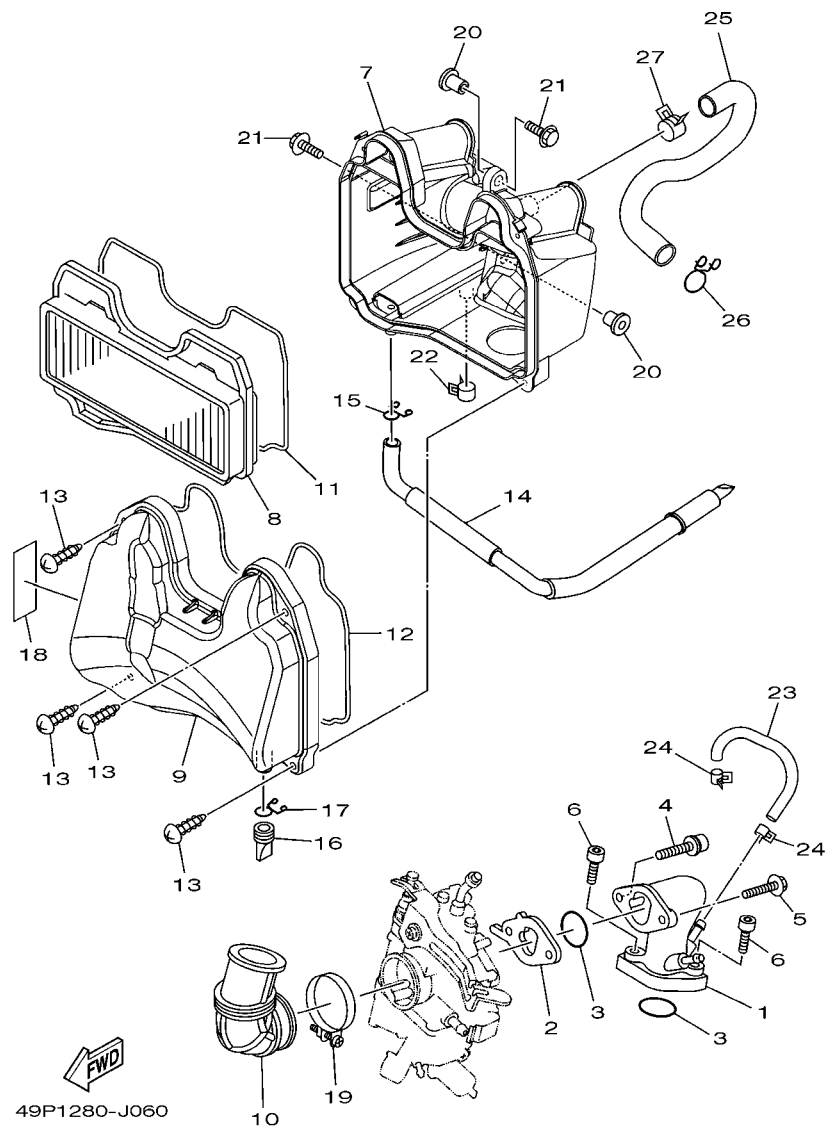
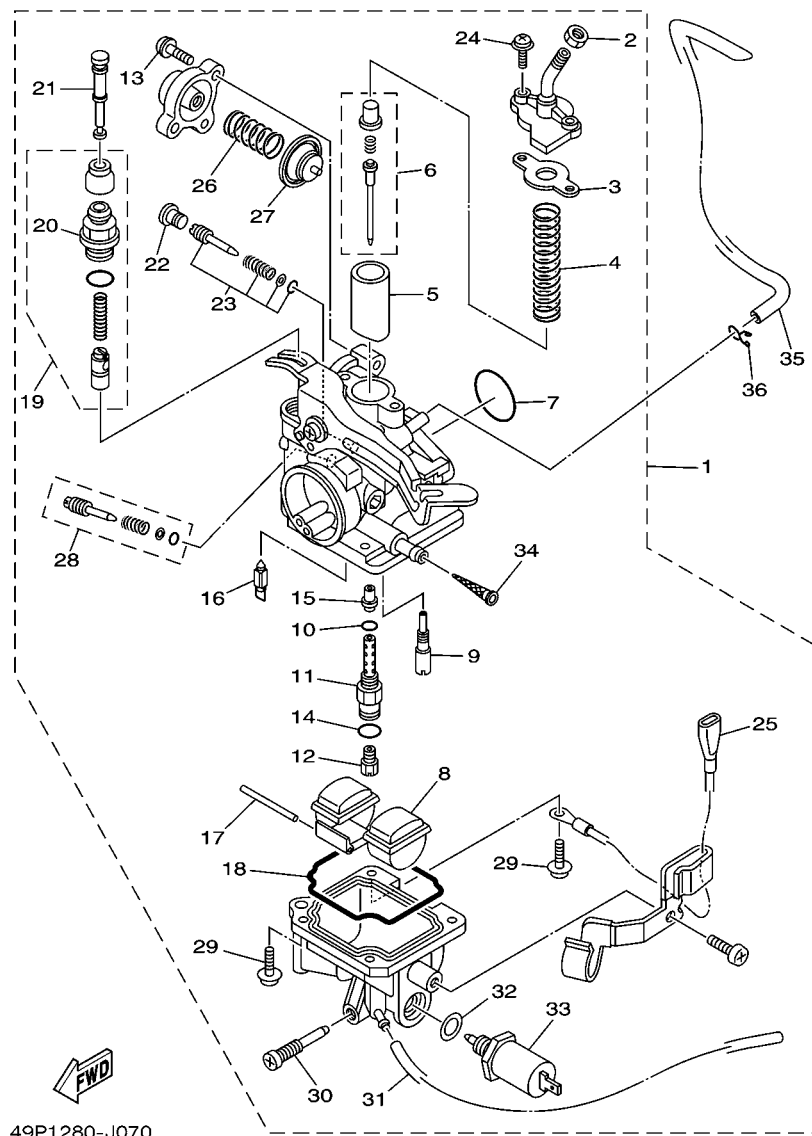

FIG. 6 ADMISSAO

REF. NO.	No. PEÇA	DESCRIÇÃO	49P8				OBSERVAÇÕES
1	5D9-E3586-00	JUNCAO DO CARBURADOR 1	1				
2	5D9-E3595-00	JUNCAO	1				
3	93210-258G2	ANEL DE BORRACHA	2				
4	90110-06861	PARAFUSO HEXAGONAL INTERNO	1				
5	95027-06030	PARAFUSO FLANGE	1				
6	91317-06025	PARAFUSO	2				
7	49P-E4411-00	CAIXA DO FILTRO DE AR 1	1				
8	49P-E4450-00	ELEMENTO DO FILTRO DE AR COMP.	1				
9	49P-E4412-00	TAMPA DA CAIXA DO FILTRO 1	1				
10	49P-E4453-00	JUNCAO DA CAIXA DO FILTRO 1	1				
11	49P-E4462-00	VEDACAO	1				
12	49P-E4452-00	VEDACAO	1				
13	9770M-50030	PARAFUSO	4				
14	49P-E443E-00	TUBO DE DRENO	1				
15	90467-11106	PRESILHA	1				
16	49P-E443G-00	TUBO DE DRENO 2	1				
17	90467-12052	PRESILHA	1				
18	49P-E417E-00	ETIQUETA DE PRECAUCAO	1				
19	90460-43053	BRACADEIRA	1				
20	90387-06803	ESPACADOR	2				
21	90119-06810	PARAFUSO COM ARRUELA	2				
22	90467-13808	PRESILHA	1				
23	5D9-E3542-00	TUBO DE VACUO 1	1				
24	90467-08801	PRESILHA	2				
25	49P-E4882-00	MANGUEIRA CURVADA 2	1				
26	90467-18806	PRESILHA	1				
27	90467-18172	PRESILHA	1				



49P1280-J070

FIG. 7 CARBURADOR

REF. NO.	No. PEÇA	DESCRIÇÃO	49P8				OBSERVAÇÕES
1	49P-E4101-00	CARBURADOR COMPLETO 1	1				
2	802-14161-00	.PORCA DE AJUSTE DO CABO	1				
3	4NM-14198-00	.GAXETA	1				
4	5D9-14131-00	.MOLA DA VALVULA DE ACELERACAO	1				
5	5D9-14112-00	.VALVULA DE ACELERACAO 1	1				
6	49P-1490J-00	.KIT DE AGULHA	1				
7	5TN-14147-00	.ANEL DE BORRACHA	1				
8	5DV-14985-00	.BOIA	1				
9	49P-14142-12	.GICLEUR PILOTO (# 12.5)	1				
10	583-14561-00	.ANEL DE BORRACHA	1				
11	49P-14261-00	.FIXADOR	1				
12	3G2-1423E-40	.GICLEUR PRINCIPAL (#101.3)	1				
13	5TN-14216-00	.PARAFUSO	2				
14	22U-14561-00	.ANEL DE BORRACHA	1				
15	49P-14141-18	.PULVERIZADOR PRINCIPAL	1				
16	49P-14150-00	.AGULHA	1				
17	353-14186-00	.PINO DA BOIA	1				
18	49P-14239-00	.VEDACAO	1				
19	16S-1410A-00	.KIT DE PARTIDA	1				
20	3RW-14174-00	..TAMPA DO AFOGADOR	1				
21	5D9-14577-00	.HASTE	1				
22	49P-14991-00	.PARAFUSO	1				
23	49P-14105-00	.KIT PARAFUSO PILOTO	1				
24	97607-04112	.PARAFUSO	2				
25	49P-81517-00	.CABO SUBCONDUTOR DO CARBURADOR	1				
26	5D9-14933-00	.MOLA DO DIAFRAGMA	1				
27	5TN-14940-00	.DIAFRAGMA COMPLETO	1				

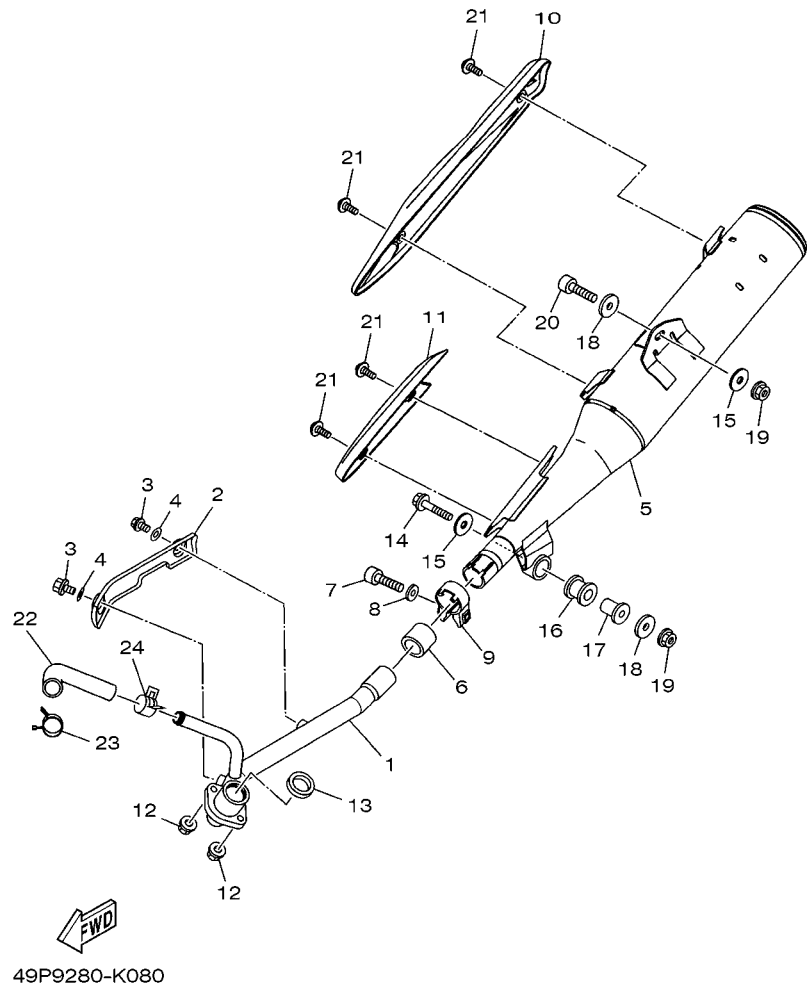
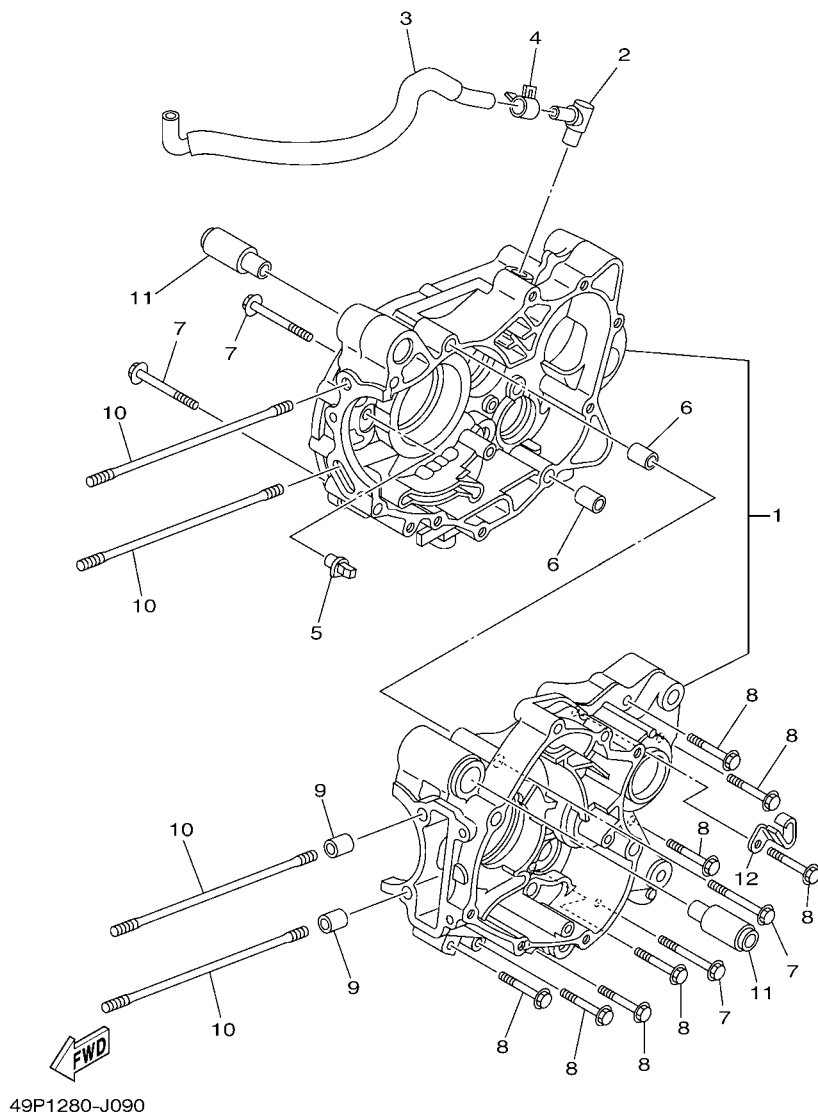

FIG. 8 ESCAPAMENTO

REF. NO.	No. PEÇA	DESCRIÇÃO	49P8				OBSERVAÇÕES
1	49P-E4611-00	TUBO DE ESCAPE 1	1				
2	49P-E4628-00	PROTETOR DO TUBO DE ESCAPE	1				
3	90105-06888	PARAFUSO FLANGE	2				
4	92990-06200	ARRUELA PLANA	2				
5	49P-E4711-00	SILENCIADOR 1	1				
6	49P-E4714-00	GAXETA DO SILENCIADOR	1				
7	91317-08030	PARAFUSO	1				
8	90201-086P8	ARRUELA PLANA	1				
9	49P-E4715-00	CINTA DO SILENCIADOR	1				
10	49P-E4718-01	PROTETOR DO SILENCIADOR 1	1				
11	49P-E4728-00	PROTETOR DO SILENCIADOR 2	1				
12	95707-06500	PORCA FLANGE	2				
13	5TP-E4613-00	GAXETA DO TUBO DE ESCAPE	1				
14	95807-08040	PARAFUSO FLANGE	1				
15	90201-08310	ARRUELA PLANA	2				
16	5TP-E4747-00	AMORTIZADOR DO SILENCIADOR	1				
17	90387-08830	ESPACADOR	1				
18	90201-083A8	ARRUELA PLANA	2				
19	95707-08500	PORCA FLANGE	2				
20	91317-08045	PARAFUSO	1				
21	90111-06807	PARAFUSO	4				
22	49P-E4881-00	MANGUEIRA CURVADA 1	1				
23	90467-20085	PRESILHA	1				
24	90467-19065	PRESILHA	1				

FIG. 9 CARCACA DO MOTOR



REF. NO.	No. PEÇA	DESCRIÇÃO	49P8				OBSERVAÇÕES
1	49P-E5150-00	CARCACA DO MOTOR COMPLETA	1				
2	4ST-E5371-00	RESPIRO	1				
3	49P-E1166-00	TUBO DE RESPIRO 1	1				
4	90467-13808	PRESILHA	1				
5	5D9-E5155-00	PULVERIZADOR 3	1				
6	91810-14809	PINO GUIA	2				
7	9502L-06055	PARAFUSO FLANGE	4				
8	9502L-06040	PARAFUSO FLANGE	8				
9	91810-14809	PINO GUIA	2				
10	90116-08815	PRISIONEIRO	4				
11	5D9-E5316-00	AMORTIZADOR 1	2				
12	90462-08810	BRACADEIRA	1				

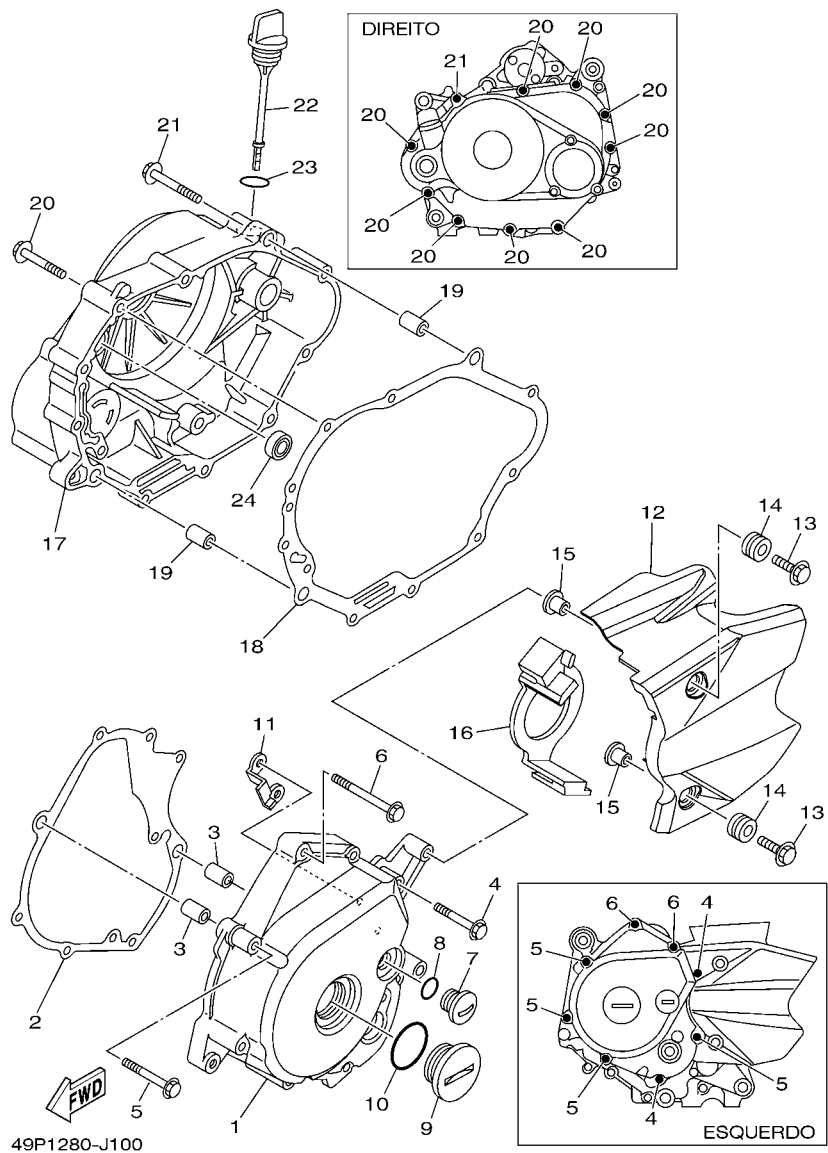
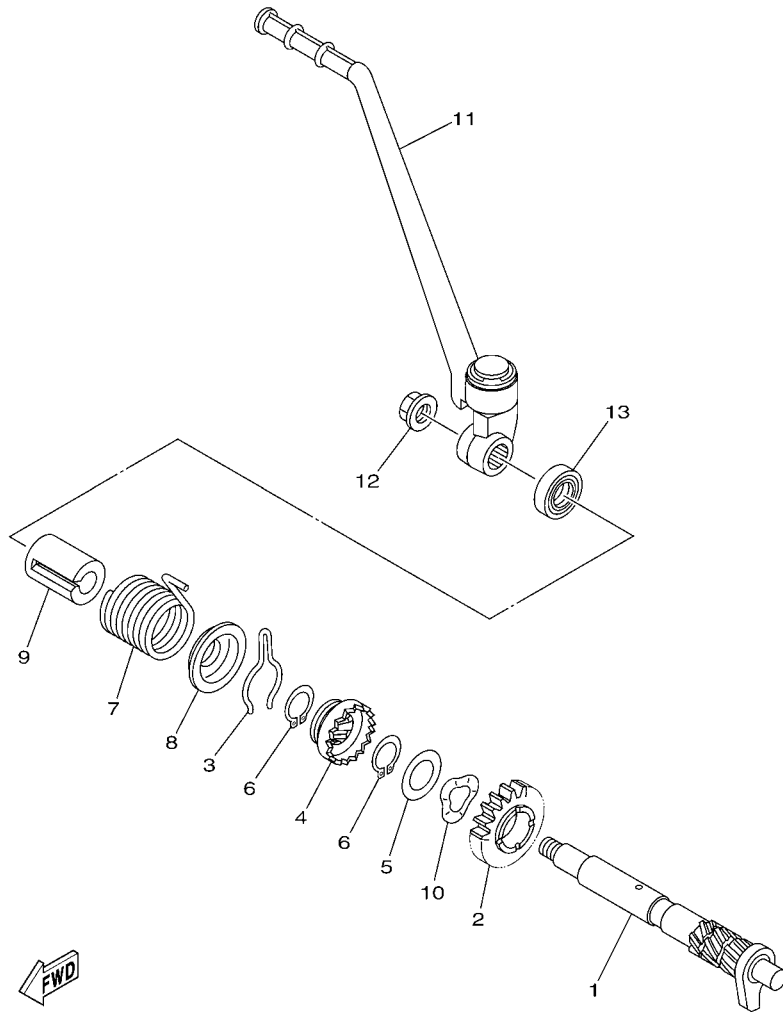

FIG. 10 TAMPA DA CARCACA 1

REF. NO.	No. PEÇA	DESCRIÇÃO	49P8				OBSERVAÇÕES
1	49P-E5411-02	TAMPA DA CARCACA 1	1				
2	5D9-E5451-00	GAXETA DA TAMPA DA CARCACA 1	1				
3	91810-14809	PINO GUIA	2				
4	9502L-06040	PARAFUSO FLANGE	2				
5	9502L-06050	PARAFUSO FLANGE	4				
6	90105-06863	PARAFUSO FLANGE	2				
7	90340-14806	TAMPAO DO DRENO	1				
8	93210-148F8	ANEL DE BORRACHA	1				
9	90340-32805	TAMPAO DO DRENO	1				
10	93210-328G3	ANEL DE BORRACHA	1				
11	5D9-E5113-00	PLACA	1				
12	5D9-E5418-00	TAMPA DA CAIXA DA CORRENTE	1				
13	95807-06025	PARAFUSO FLANGE	2				
14	90480-13568	ILHO DE BORRACHA	2				
15	90387-06844	ESPAÇADOR	2				
16	5D9-E5377-01	GUIA DA ENTRADA	1				
17	5D9-E5421-00	TAMPA DA CARCACA 2	1				
18	5D9-E5461-00	GAXETA DA TAMPA DA CARCACA 2	1				
19	91810-14809	PINO GUIA	2				
20	9502L-06040	PARAFUSO FLANGE	9				
21	9502L-06050	PARAFUSO FLANGE	1				
22	5D9-E5362-00	TAMPAO DO NIVEL DE OLEO	1				
23	93210-198F9	ANEL DE BORRACHA	1				
24	93101-10843	RETENTOR DE OLEO	1				



16S1422-H110

FIG. 11 PARTIDA

REF. NO.	No. PEÇA	DESCRIÇÃO	49P8				OBSERVAÇÕES
1	5D9-E5661-10	EIXO DE PARTIDA	1				
2	5D9-E5641-00	ENGRENAGEM DA PARTIDA	1				
3	90468-23194	PRESILHA	1				
4	5D9-E5671-00	RODA DA CATRACA	1				
5	4WH-E5644-00	CALCO	1				
6	99009-19400	ANEL TRAVA	2				
7	90508-26808	MOLA DE TORCAO	1				
8	5D9-E5645-10	PLACA	1				
9	5D9-E5664-10	GUIA DA MOLA	1				
10	90206-19802	ARRUELA ONDULADA	1				
11	49P-E5620-00	PEDAL DE PARTIDA COMPLETO	1				
12	90179-10803	PORCA	1				
13	93102-16801	RETENTOR DE OLEO	1				

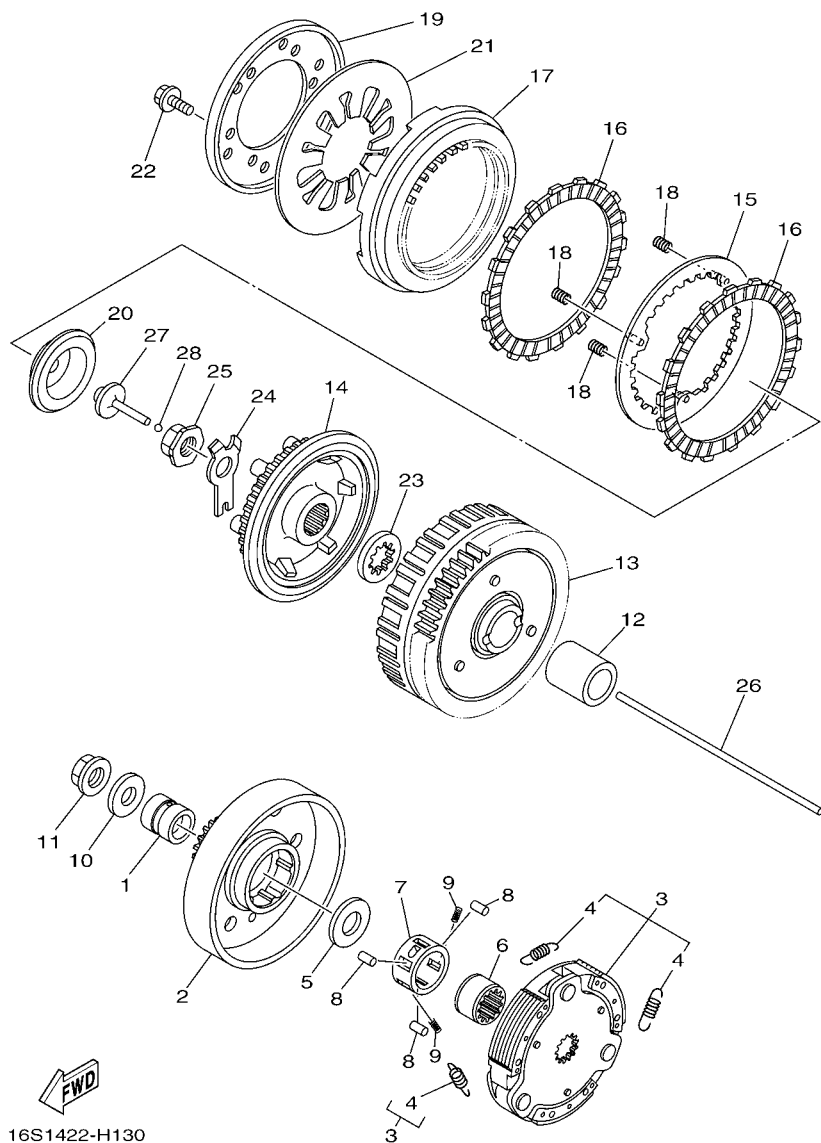

FIG. 13 EMBREAGEM

REF. NO.	No. PEÇA	DESCRIÇÃO	49P8				OBSERVAÇÕES
1	90387-16814	ESPACADOR	1				
2	5D9-E6611-00	CAIXA DA EMBREAGEM COMP.	1				
3	5D9-E6620-01	SUORTE DA EMBREAGEM CONJ.	1				
4	5D9-E6626-00	.MOLA DO PESO DA EMBREAGEM 1	1				
5	90201-167P7	ARRUELA PLANA	1				
6	5LM-E6512-00	CUBO DA CAIXA DE EMBREAGEM	1				
7	5D9-E6586-00	GAIOLA	1				
8	93606-10800	PINO GUIA	3				
9	90501-04805	MOLA DE COMPRESSAO	2				
10	90201-12019	ARRUELA PLANA	1				
11	90179-12802	PORCA	1				
12	90387-20810	ESPACADOR	1				
13	5D9-E6150-00	ENGRENAGEM MOVIDA COMPLETA	1				
14	5D9-E6371-00	CUBO DE EMBREAGEM	1				
15	5D9-E6350-00	PLACA DE PRESSAO CONJUNTO	1				
16	5D9-E6321-00	PLACA DE FRICCAO	2				
17	5D9-E6351-00	PLACA DE PRESSAO 1	1				
18	5D9-E6383-00	MOLA DO CUBO DE EMBREAGEM	3				
19	5D9-E6352-00	PLACA DE PRESSAO 2	1				
20	5D9-E6353-00	PLACA DE PRESSAO 3	1				
21	5D9-E6334-00	MOLA DA EMBREAGEM 2	1				
22	5D9-E6777-00	PARAFUSO	6				
23	5D9-E6628-01	ARRUELA	1				
24	5D9-E6135-00	ARRUELA TRAVA	1				
25	90179-14001	PORCA	1				
26	5D9-E6357-00	HASTE IMPULSORA 2	1				
27	5YP-E6356-00	HASTE IMPULSORA 1	1				

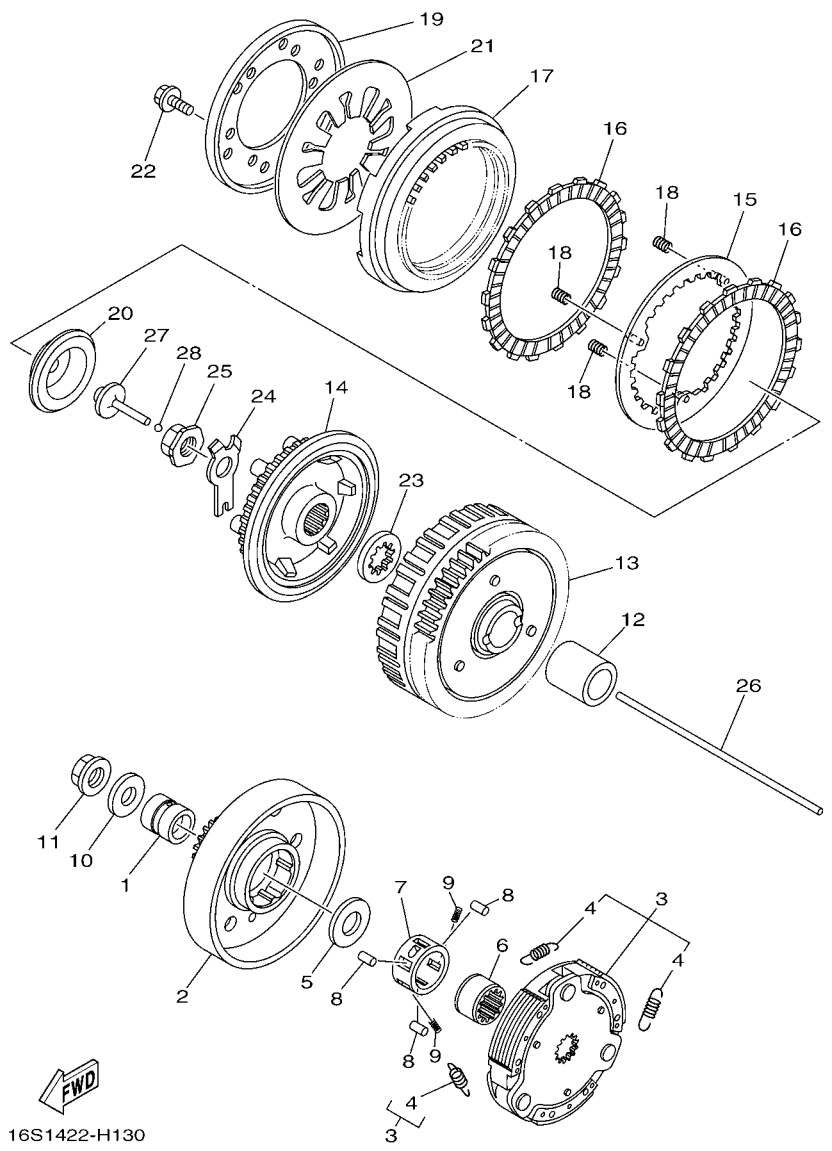

FIG. 13 EMBREGEM

REF. NO.	No. PEÇA	DESCRIÇÃO	49P8				OBSERVAÇÕES
28	93503-16807	ESFERA	1				

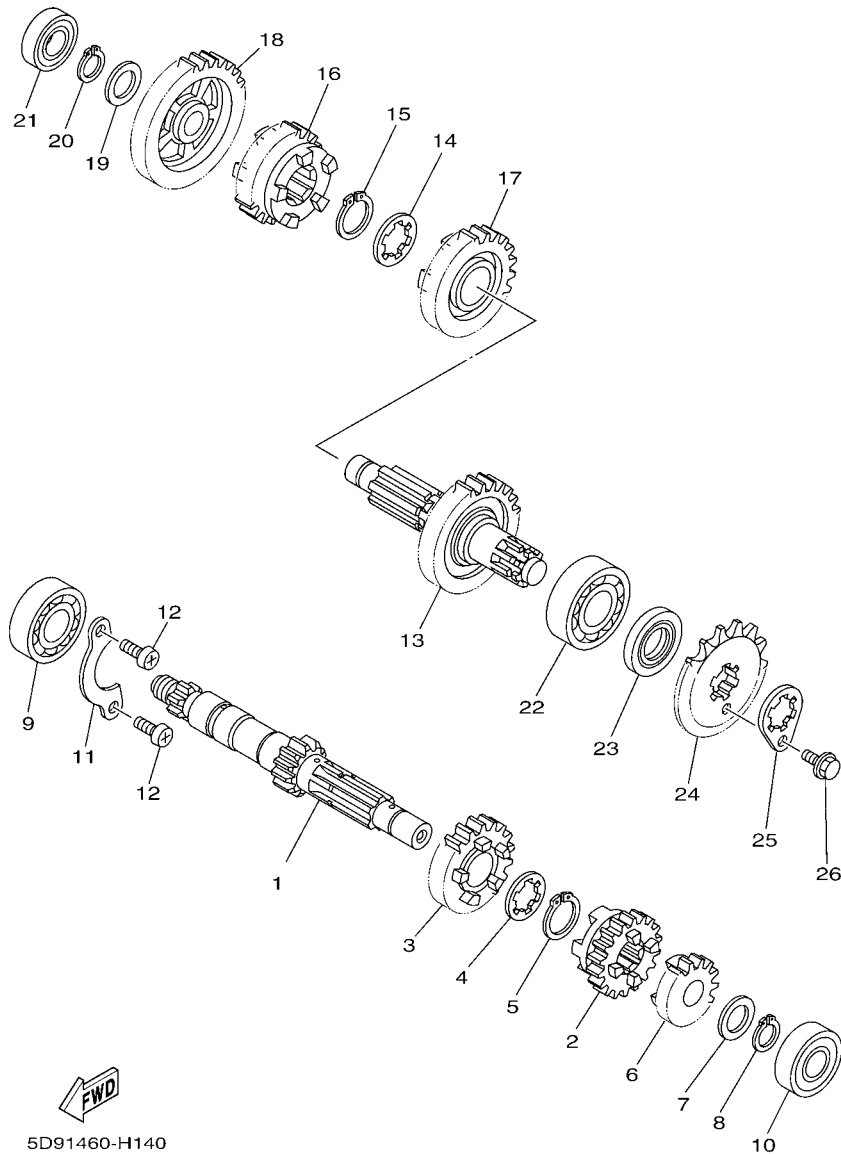
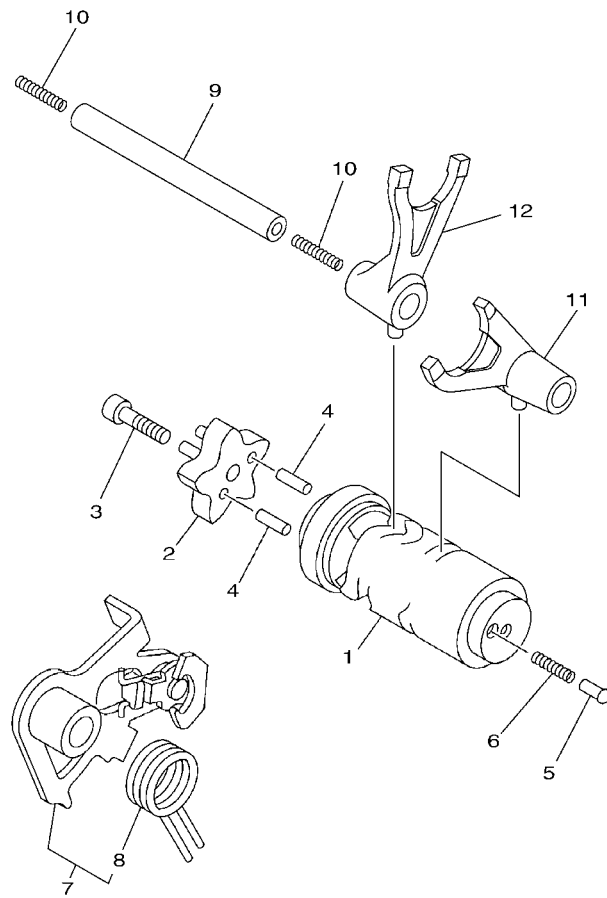

FIG. 14 TRANSMISSAO

REF. NO.	No. PEÇA	DESCRIÇÃO	49P8				OBSERVAÇÕES
1	5D9-E7411-00	EIXO PRINCIPAL (12D)	1				
2	5D9-E7131-00	ENGRENAGEM MOTORA DA 3A (17D)	1				
3	5D9-E7141-00	ENGRENAGEM MOTORA DA 4A (22D)	1				
4	90209-17285	ARRUELA	1				
5	93410-20038	ANEL TRAVA	1				
6	5D9-E7121-00	ENGRENAGEM MOTORA DA 2A (16D)	1				
7	90201-15700	ARRUELA PLANA	1				
8	99009-15400	ANEL TRAVA	1				
9	93306-054Y2	ROLAMENTO	1				
10	93306-252YL	ROLAMENTO	1				
11	3C1-E7471-00	PLACA DA TAMPA	1				
12	98517-06012	PARAFUSO	2				
13	5D9-E7402-00	EIXO SECUNDARIO (30D)	1				
14	90209-18208	ARRUELA	1				
15	93410-22039	ANEL TRAVA	1				
16	5D9-E7241-00	ENGRENAGEM MOVIDA DA 4A (23D)	1				
17	5D9-E7231-00	ENGRENAGEM MOVIDA DA 3A (23D)	1				
18	5D9-E7211-00	ENGRENAGEM MOVIDA DA 1A (34D)	1				
19	90201-15700	ARRUELA PLANA	1				
20	99009-15400	ANEL TRAVA	1				
21	93306-002YD	ROLAMENTO	1				
22	93306-204YS	ROLAMENTO	1				
23	93102-20892	RETENTOR DE OLEO	1				
24	93812-15816	PINHAO (15D)	1				
25	1S7-E7456-00	FIXADOR DO PINHAO	1				
26	95027-06010	PARAFUSO FLANGE	1				



49P1280-J150

FIG. 15 EIXO TRAMBULADOR

REF. NO.	No. PEÇA	DESCRIÇÃO	49P8				OBSERVAÇÕES
1	5D9-E8540-00	CAME DE MUDANCA COMPLETO	1				
2	5D9-E8185-40	SEGMENTO DE MUDANCA	1				
3	91317-06020	PARAFUSO	1				
4	93604-12831	PINO GUIA	2				
5	5TP-E8542-00	PONTO NEUTRO	1				
6	90501-06022	MOLA DE COMPRESSAO	1				
7	1DY-E8120-01	ALAVANCA DE MUDANCA CONJ.	1				PE7-MC-130005
8	90508-26815	.MOLA DE TORCAO	1				PE7-MC-130005
9	5TP-E8531-00	BARRA GUIA DO GARFO 1	1				PE7-MC-130005
10	90501-06800	MOLA DE COMPRESSAO	2				PE7-MC-130005
11	5D9-E8511-00	GARFO DE MUDANCA 1	1				PE7-MC-130005
12	5D9-E8512-00	GARFO DE MUDANCA 2	1				PE7-MC-130005

FIG. 16 EIXO DE MUDANCA

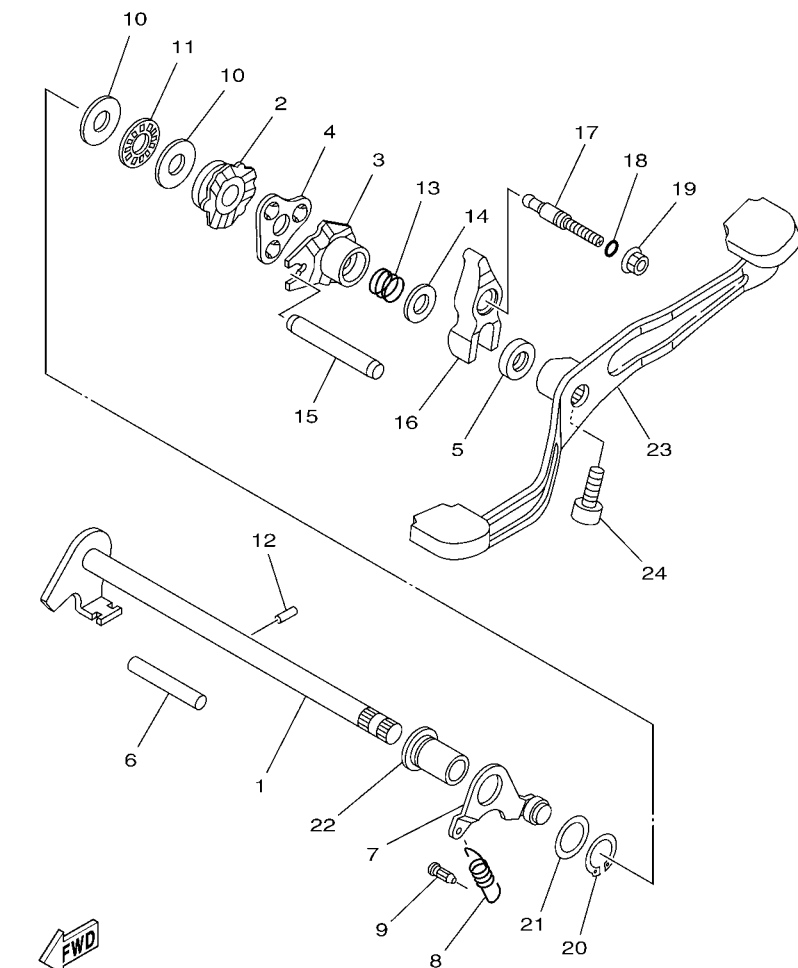

16S1422-H160

REF. NO.	No. PEÇA	DESCRIÇÃO	49P8				OBSERVAÇÕES
1	5D9-E8101-01	EIXO DE MUDANCA CONJ.	1				
2	5D9-E8179-00	GUIA	1				
3	5D9-E8172-00	GUIA DE MUDANCA	1				
4	5D9-E8181-00	REVESTIMENTO DA GUIA	1				
5	93102-12891	RETENTOR DE OLEO	1				
6	93608-50149	PINO	1				
7	5D9-E8140-10	ALAVANCA LIMITADORA CONJ.	1				
8	5D9-E8337-10	MOLA	1				
9	5HV-E6346-00	GANCHO DE FIXACAO DA MOLA	1				
10	90201-127F4	ARRUELA PLANA	2				
11	93340-212Y8	ROLAMENTO	1				
12	93604-10801	PINO GUIA	1				
13	90501-125E9	MOLA DE COMPRESSAO	1				
14	90201-12824	ARRUELA PLANA	1				
15	5LM-E8173-00	PINO DE MUDANCA	1				
16	5D9-E817A-00	BRACO DO CAMBIO 3	1				
17	5D9-E8186-00	PARAFUSO DE AJUSTE	1				
18	93210-068F7	ANEL DE BORRACHA	1				
19	95707-06500	PORCA FLANGE	1				
20	99009-17400	ANEL TRAVA	1				
21	90201-178D3	ARRUELA PLANA	1				
22	5TP-E8699-00	CUBO 1	1				
23	5D9-E8111-01	PEDAL DE CAMBIO	1				
24	91317-08020	PARAFUSO	1				

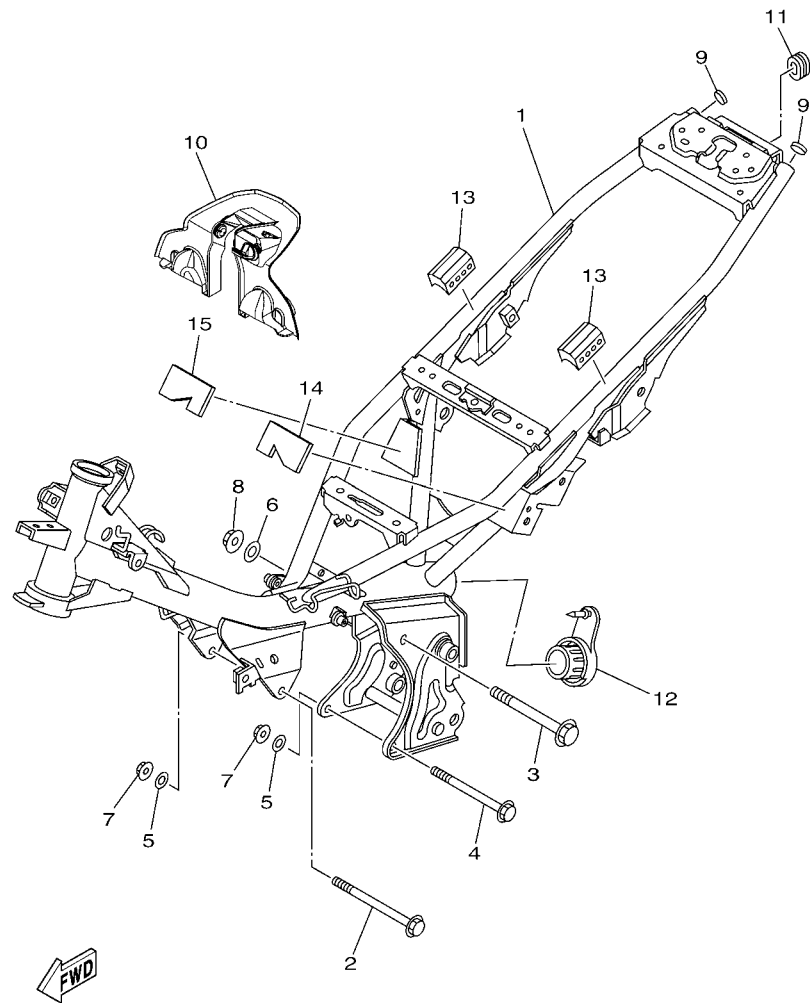

16S1422-H170

FIG. 17 CHASSI

REF. NO.	No. PEÇA	DESCRIÇÃO	49P8				OBSERVAÇÕES
1	49P-F1110-00	QUADRO COMPLETO	1				
2	90105-088E0	PARAFUSO FLANGE	1				
3	95817-10120	PARAFUSO FLANGE	1				
4	90105-088D9	PARAFUSO FLANGE	1				
5	90201-086P8	ARRUELA PLANA	2				
6	90201-101J1	ARRUELA PLANA	1				
7	90179-08818	PORCA	2				
8	90179-10811	PORCA	1				
9	5TP-F139R-00	TAMPA 2	2				
10	5D9-F117R-00	TAMPA 4	1				
11	90480-01813	ILHO DE BORRACHA	1				
12	5D9-F111A-00	CAPA DO TUBO DO CHASSI	1				
13	3S0-F139U-00	AMORTIZADOR 2	2				
14	16S-F112C-00	AMORTIZADOR 2	1				
15	16S-F112D-00	AMORTIZADOR 3	1				

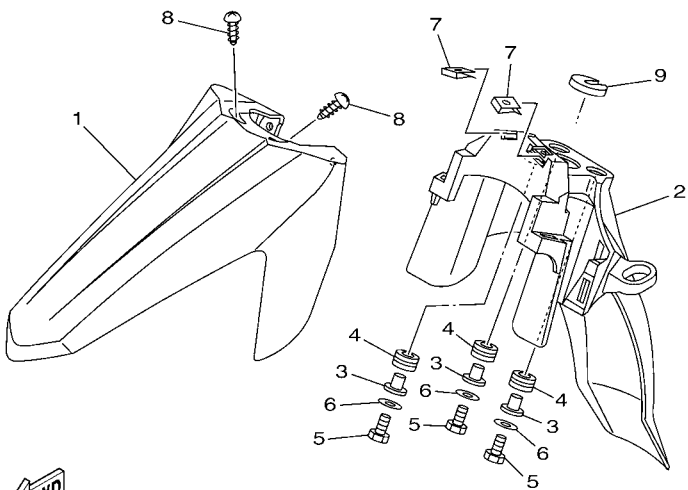
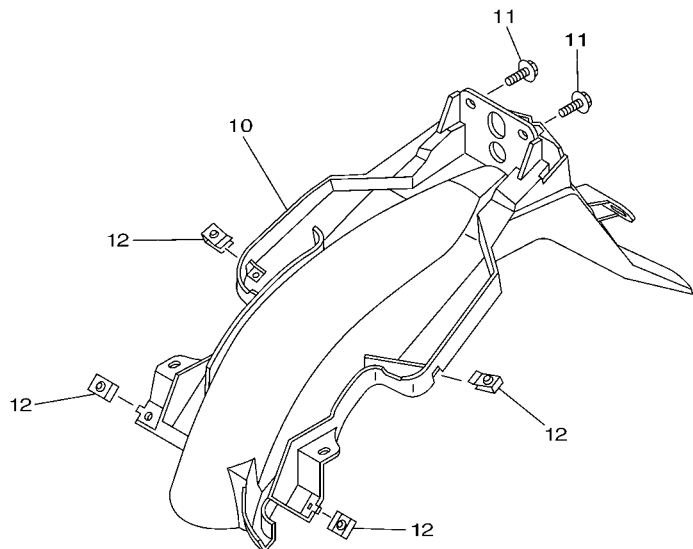

49P1280-J180

FIG. 18 PARA-LAMA

REF. NO.	No. PEÇA	DESCRIÇÃO	49P8			OBSERVAÇÕES
1	49P-F1511-00-33	PARA-LAMA DIANTEIRO	1			YB
	49P-F1511-00-EY	PARA-LAMA DIANTEIRO	1			HTR
	49P-F1511-00-P0	PARA-LAMA DIANTEIRO	1			S1
2	49P-F1556-00	PARA-LAMA DIANTEIRO 2	1			
3	90387-06803	ESPAÇADOR	3			
4	90480-12314	ILHÔ DE BORRACHA	3			
5	97027-06020	PARAFUSO	3			
6	92907-06600	ARRUELA PLANA	3			
7	90183-05807	PORCA MOLA	2			
8	97707-50012	PARAFUSO	2			
9	16S-F1541-00	AMORTIZADOR 1	1			
10	49P-F1611-00	PARA-LAMA TRASEIRO	1			
11	90119-06051	PARAFUSO COM ARRUELA	4			
12	90183-05807	PORCA MOLA	4			

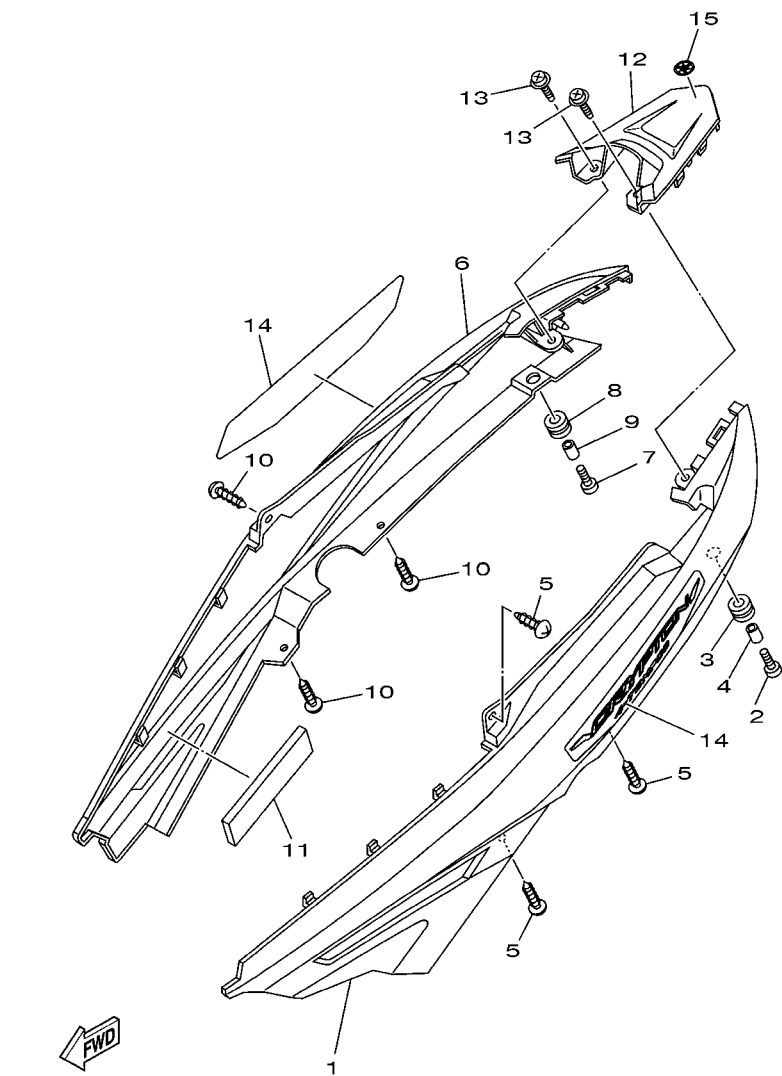

49P1280-J190

FIG. 19 TAMPA LATERAL

REF. NO.	No. PEÇA	DESCRIÇÃO	49P8			OBSERVAÇÕES
1	49P-F1731-00-33	TAMPA LATERAL 3	1			YB
	49P-F1731-00-EY	TAMPA LATERAL 3	1			HTR
	49P-F1731-00-P0	TAMPA LATERAL 3	1			S1
2	98907-05020	PARAFUSO	1			
3	90480-12808	ILHO DE BORRACHA	1			
4	90387-068D3	ESPACADOR	1			
5	97707-50016	PARAFUSO	3			
6	49P-F1741-00-33	TAMPA LATERAL 4	1			YB
	49P-F1741-00-EY	TAMPA LATERAL 4	1			HTR
	49P-F1741-00-P0	TAMPA LATERAL 4	1			S1
7	98907-05020	PARAFUSO	1			
8	90480-12808	ILHO DE BORRACHA	1			
9	90387-068D3	ESPACADOR	1			
10	97707-50016	PARAFUSO	3			
11	5D9-F1717-00	AMORTIZADOR	1			
12	49P-F171E-00-33	TAMPA LATERAL 5	1			YB
	49P-F171E-00-EY	TAMPA LATERAL 5	1			HTR
	49P-F171E-00-P0	TAMPA LATERAL 5	1			S1
13	90159-06817	PARAFUSO COM ARRUELA	2			
14	49P-F173E-00	GRAFICO 1	2			UR PARA YB
	49P-F173E-10	GRAFICO 1	2			UR PARA HTR
	49P-F173E-20	GRAFICO 1	2			UR PARA S1
15	22D-F175C-10	MARCA YAMAHA	1			

FIG. 20 GARFO TRASEIRO. SUSPENSÃO 1

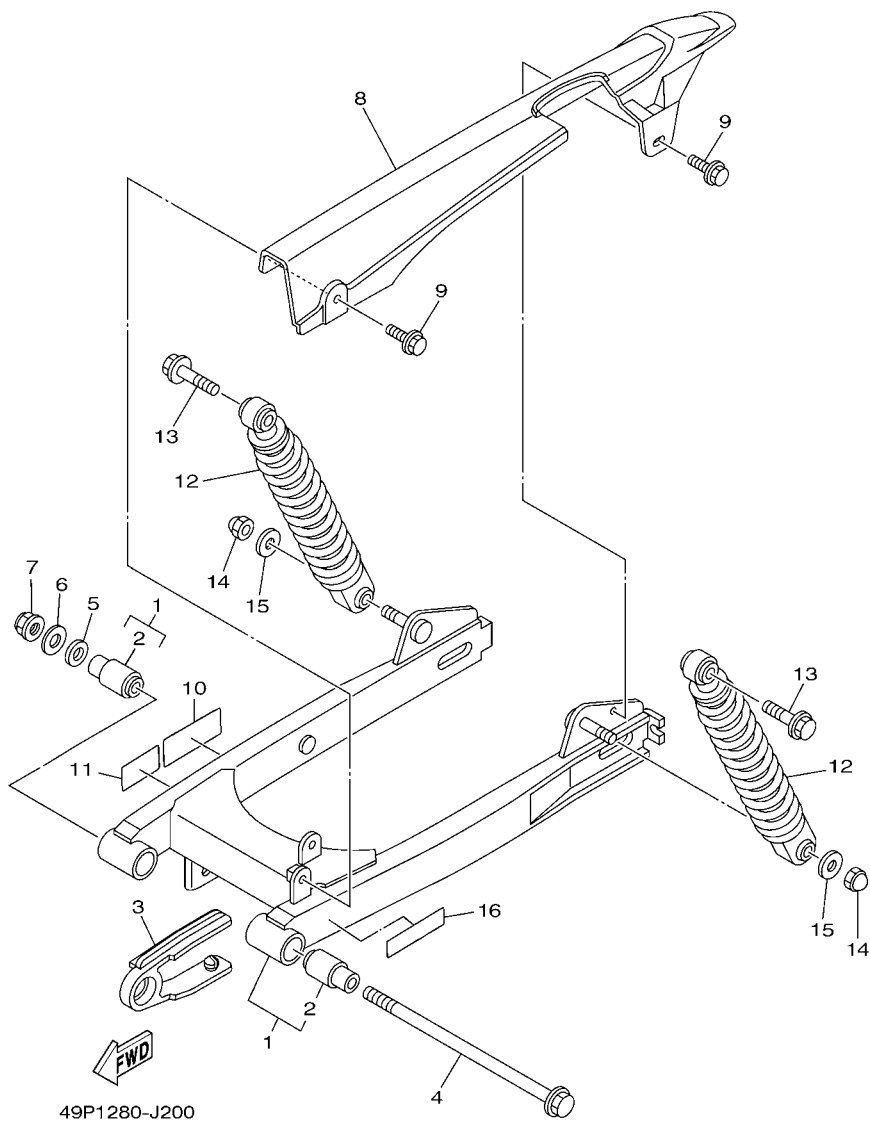

REF. NO.	No. PEÇA	DESCRIÇÃO	49P8				OBSERVAÇÕES
1	49P-F2100-00	GARFO TRASEIRO CONJ.	1				
2	5D9-F2123-00	.BUCHA 1	2				
3	5D9-F2151-00	VEDADOR DO PROTETOR	1				
4	49P-F2141-00	EIXO DO PIVO	1				
5	90201-122F8	ARRUELA PLANA	1				
6	90201-12190	ARRUELA PLANA	1				
7	95604-12200	PORCA AUTO-TRAVANTE	1				
8	5D9-F2311-00	CAPA DA CORRENTE	1				
9	90119-06117	PARAFUSO COM ARRUELA	2				
10	2B8-F111F-01	ETIQUETA DE EMISSAO	1				
11	5HH-F178A-00	ETIQUETA YAMALUBE	1				
12	49P-F2210-10	AMORTECEDOR TRASEIRO CONJ.	2				
13	5D9-F2277-00	PARAFUSO	2				
14	95307-10800	PORCA	2				
15	90201-106F2	ARRUELA PLANA	2				
16	4VW-F111M-04	ETIQUETA DE FABRICACAO LOCAL	1				

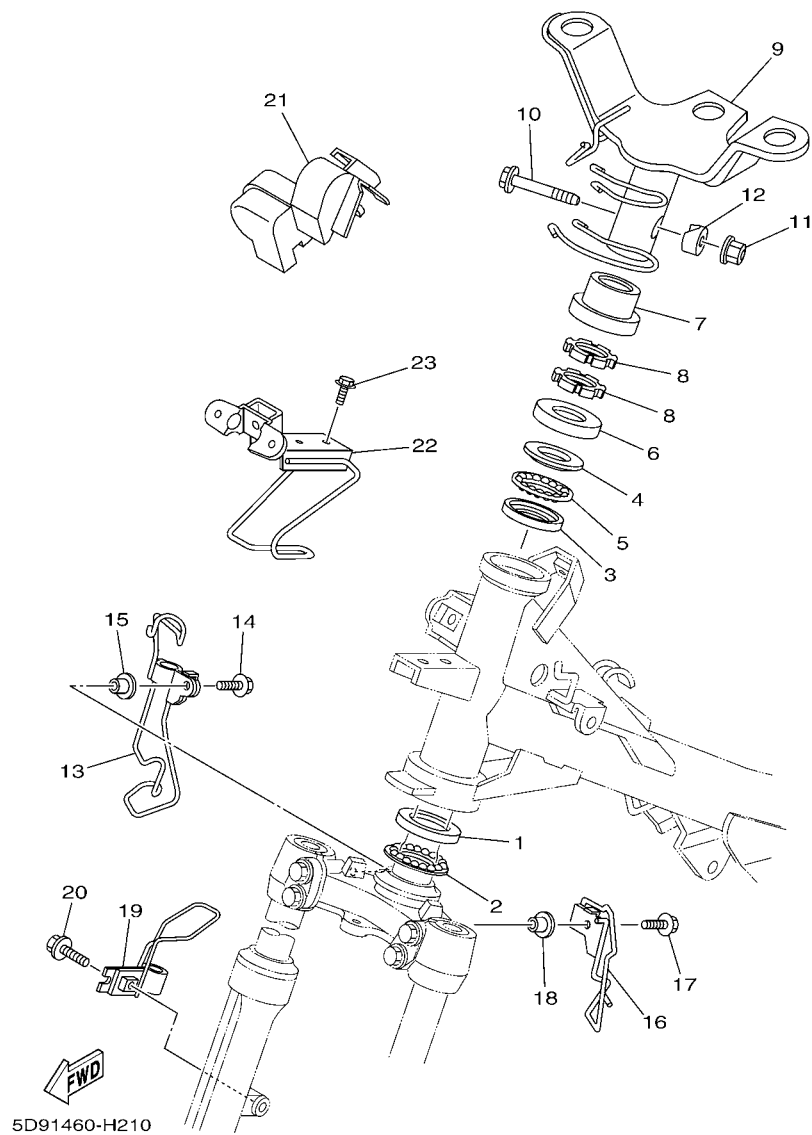

FIG. 21 MESA DO GUIDAO

REF. NO.	No. PEÇA	DESCRIÇÃO	49P8				OBSERVAÇÕES
1	156-23412-00	PISTA DE ESFERAS 2	1				
2	5TL-2341E-00	JOGO DE ESFERAS (16)	1				
3	22F-23412-01	PISTA DE ESFERAS 2	1				
4	22F-23411-01	PISTA DE ESFERAS 1	1				
5	5TL-2341E-10	JOGO DE ESFERAS (19)	1				
6	3AY-F3416-00	CAPA DA PISTA DE ESFERA 2	1				
7	5LM-F3415-00	CAPA DA PISTA DE ESFERA 1	1				
8	90179-25033	PORCA	2				
9	35D-F3461-00	SUPORE DO GUIDAO	1				
10	90105-10036	PARAFUSO FLANGE	1				
11	90179-10658	PORCA	1				
12	5D9-F3113-00	ESPACADOR	1				
13	5D9-F5887-00	SUPORE DA MANGUEIRA DE FREIO	1				
14	95027-06016	PARAFUSO FLANGE	1				
15	90387-06681	ESPACADOR	1				
16	5D9-F3525-00	GUIA	1				
17	95027-06016	PARAFUSO FLANGE	1				
18	90387-06681	ESPACADOR	1				
19	5D9-F331E-00	GUIA DO CABO	1				
20	95027-06025	PARAFUSO FLANGE	1				
21	5D9-F3472-00	PROTETOR	1				
22	5D9-F331A-00	FIXADOR	1				
23	95807-06012	PARAFUSO FLANGE	2				

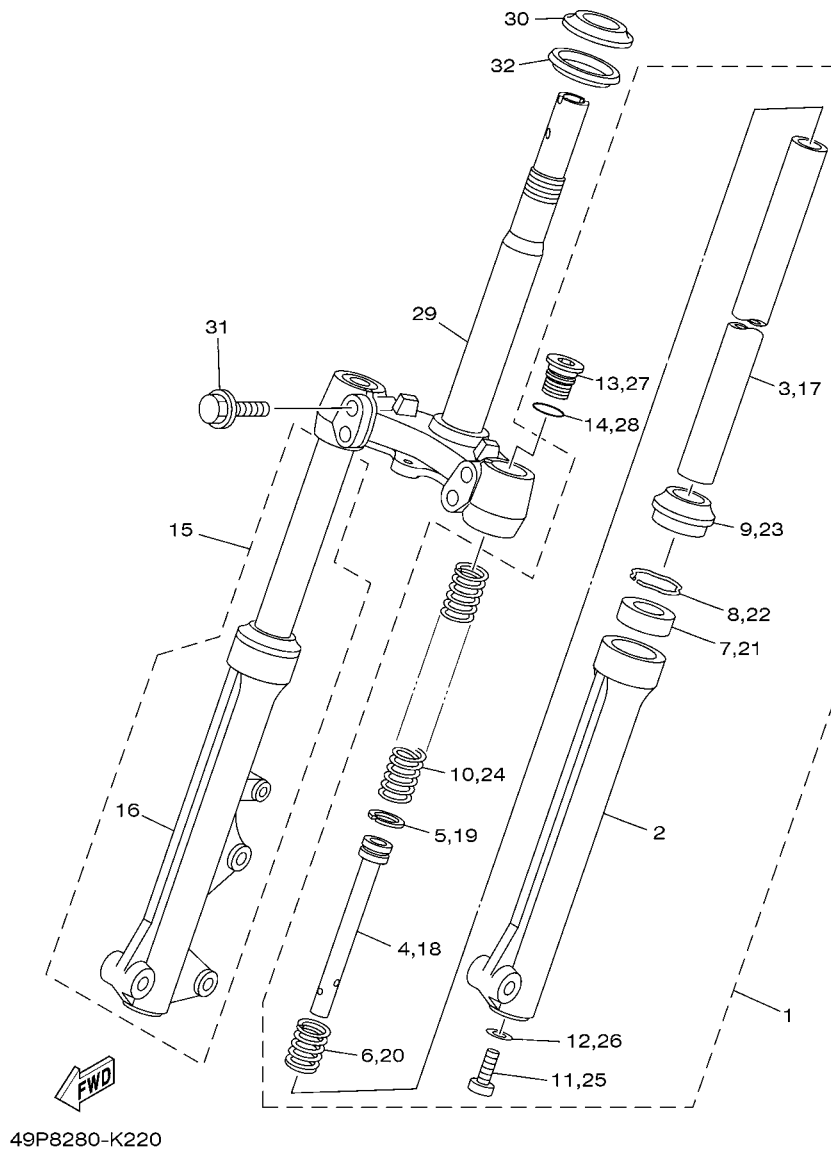

FIG. 22 GARFO DIANTEIRO 1

REF. NO.	No. PEÇA	DESCRIÇÃO	49P8				OBSERVAÇÕES
1	49P-F3102-20	GARFO DIANTEIRO CONJ. (ESQ.)	1				
2	49P-F3126-00	.TUBO EXTERNO 1	1				
3	49P-F3110-00	.TUBO INTERNO COMPLETO 1	1				
4	49P-F3171-00	.PISTAO DO GARFO DIANTEIRO	1				
5	4S9-F3157-00	.ANEL TRAVA DO PISTAO	1				
6	49P-F3151-00	.MOLA DE TRANSBORBO	1				
7	4RT-F3145-01	.RETENTOR DE OLEO DO GARFO	1				
8	4RT-F3153-00	.ANEL TRAVA	1				
9	4RT-F3144-00	.PROTETOR DE POEIRA	1				
10	49P-F3141-00	.MOLA DO GARFO DIANTEIRO	1				
11	5LK-F3356-00	.PARAFUSO 2	1				
12	4TU-F3479-00	.GUARNICAO	1				
13	4S9-F3111-00	.PARAFUSO, CAPA	1				
14	4S9-F3147-00	.ANEL DE BORRACHA	1				
15	49P-F3103-20	GARFO DIANTEIRO CONJ. (DIR.)	1				
16	49P-F3136-00	.TUBO EXTERNO 2	1				
17	49P-F3110-00	.TUBO INTERNO COMPLETO 1	1				
18	49P-F3171-00	.PISTAO DO GARFO DIANTEIRO	1				
19	4S9-F3157-00	.ANEL TRAVA DO PISTAO	1				
20	49P-F3151-00	.MOLA DE TRANSBORBO	1				
21	4RT-F3145-01	.RETENTOR DE OLEO DO GARFO	1				
22	4RT-F3153-00	.ANEL TRAVA	1				
23	4RT-F3144-00	.PROTETOR DE POEIRA	1				
24	49P-F3141-00	.MOLA DO GARFO DIANTEIRO	1				
25	5LK-F3356-00	.PARAFUSO 2	1				
26	4TU-F3479-00	.GUARNICAO	1				
27	4S9-F3111-00	.PARAFUSO, CAPA	1				

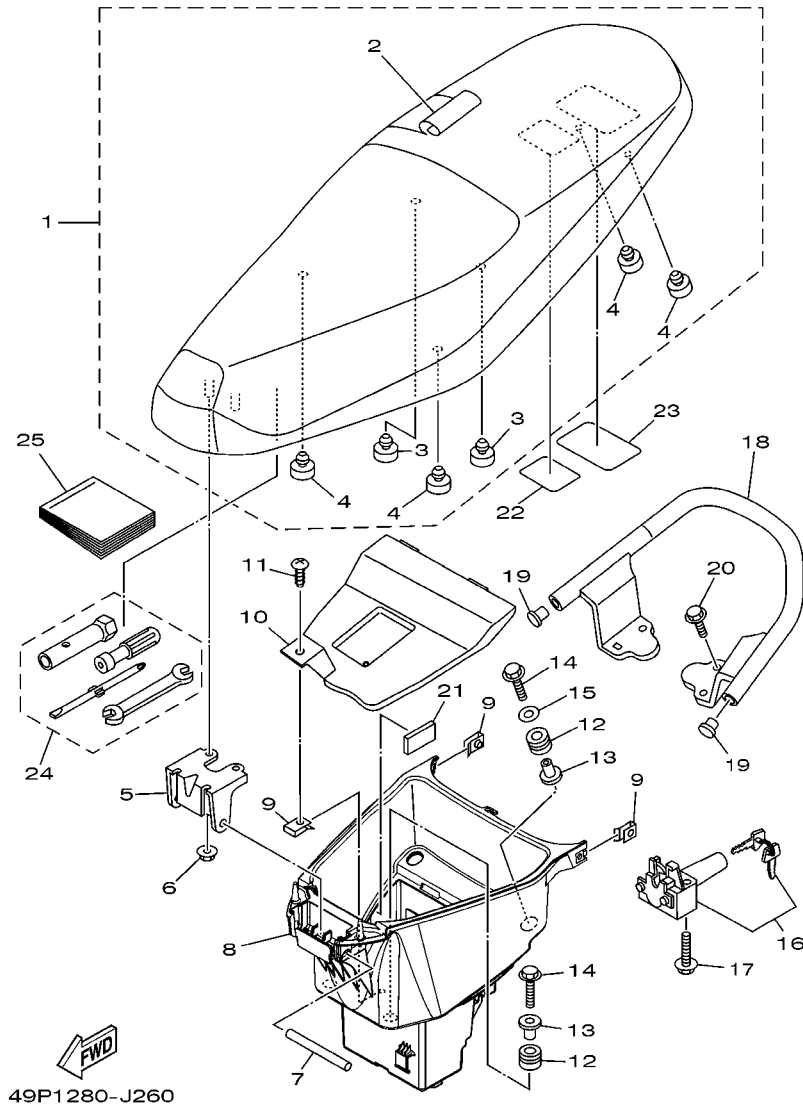
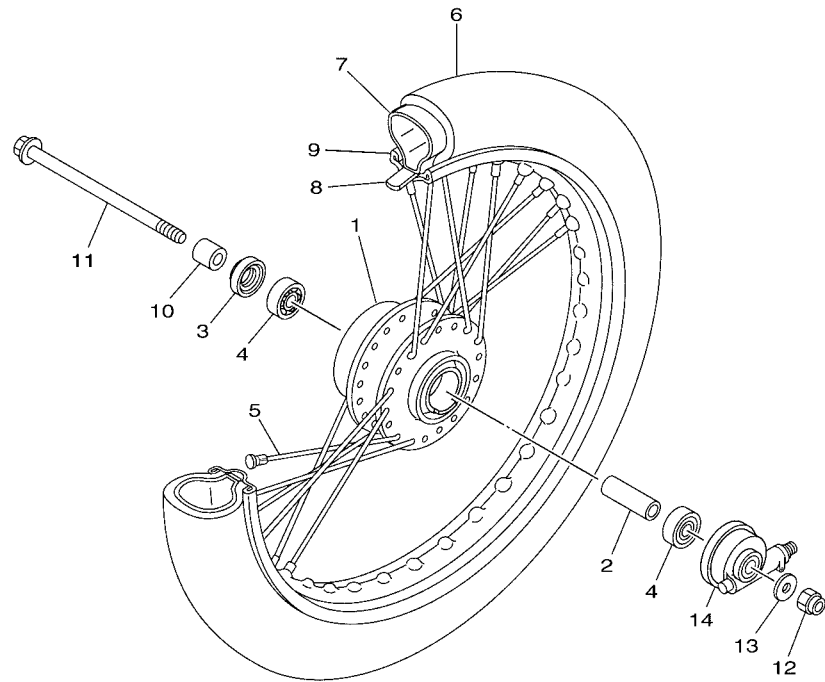

FIG. 24 ASSENTO

REF. NO.	No. PEÇA	DESCRIÇÃO	49P8				OBSERVAÇÕES
1	5D9-F4730-01	SELIM DUPLO COMPLETO	1				
2	5D9-F470F-00	.CAPA DO SELIM	1				
3	5D9-F4741-00	.AMORTIZADOR	2				
4	5D9-F4741-10	.AMORTIZADOR	4				
5	49P-F4726-00	DOBRADICA DO SELIM	1				
6	95707-06500	PORCÁ FLANGE	2				
7	5TL-F4727-00	PINO DE FIXACAO DO SELIM	1				
8	49P-F473R-00	CAIXA DO ASSENTO 1	1				
9	90183-05807	PORCA MOLA	3				
10	49P-F473T-00	DIVISORIA 1	1				
11	97707-50016	PARAFUSO	1				
12	90480-14806	ILHO DE BORRACHA	4				
13	90387-068D7	ESPAÇADOR	4				
14	95827-06030	PARAFUSO FLANGE	4				
15	90201-06033	ARRUELA PLANA	2				
16	5D9-F4780-01	TRAVA DO SELIM CONJ.	1				
17	95807-06035	PARAFUSO FLANGE	2				
18	5D9-F4773-00	APOIO PASSAGEIRO	1				
19	5D9-F4481-00	TAMPAO	2				
20	95827-06020	PARAFUSO FLANGE	4				
21	5D9-H2126-00	ENCOSTO DA BATERIA	1				
22	22D-F118K-00	ETIQUETA DE ATENCAO	1				
23	49P-F1668-00	ETIQUETA DE PRESSAO DO PNEU	1				
24	3S0-F8100-10	JOGO DE FERRAMENTAS	1				
25	49P-F8199-W0	MANUAL DO PROPRIETARIO	1				

FIG. 25 RODA DIANTEIRA 1



REF. NO.	No. PEÇA	DESCRIÇÃO	49P8				OBSERVAÇÕES
1	5D9-F5111-00	CUBO DA RODA DIANTEIRA	1				
2	90560-10292	ESPACADOR	1				
3	93106-20816	RETENTOR DE OLEO	1				
4	93306-300X9	ROLAMENTO	2				
5	4NS-F5104-00	JOGO DE RAIOS DIANTEIRO	1				
6	94107-17841	PNEU (2.25 - 17M/C REINF 38P)	1				PIRELLI
7	94222-17W02	CAMARA (2.25/2.50-17 TR4)	1				PIRELLI
8	94325-17004	CINTO DO ARO (1.40-17)	1				INOUE
9	94414-17808	ARO DA RODA (1.40-17)	1				
10	90387-10277	ESPACADOR	1				
11	2B8-F5181-00	EIXO DA RODA	1				
12	90185-10811	PORCA AUTOTRAVANTE	1				
13	90201-101J1	ARRUELA PLANA	1				
14	5TP-F5190-01	ENGRENAGEM VELOCIMETRO CONJ.	1				



5YP1431-D270

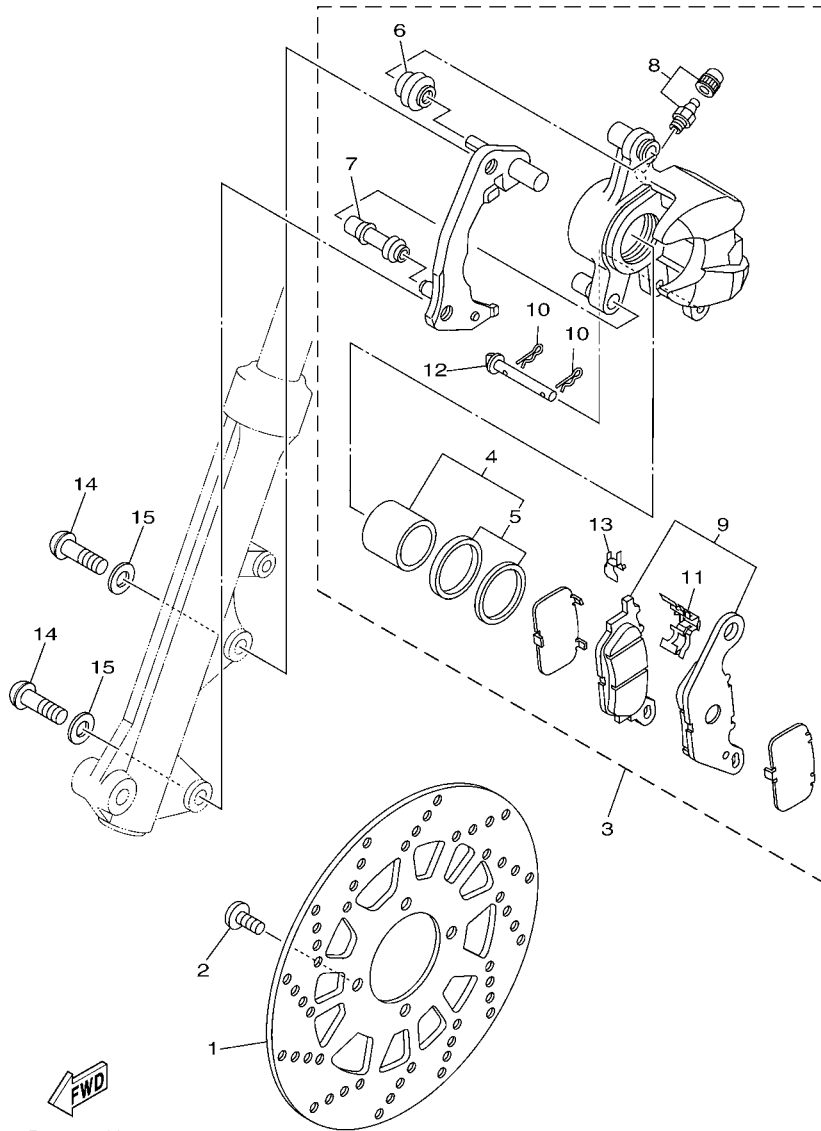

5D91460-H260

FIG. 26 PINÇA DE FREIO DIANTEIRA

REF. NO.	No. PEÇA	DESCRIÇÃO	49P8				OBSERVAÇÕES
1	5D9-F582U-01	DISCO DE FREIO (DIR.)	1				
2	90111-08815	PARAFUSO	4				
3	5D9-F580U-01	PINÇA DO FREIO CONJ. (DIR.)	1				
4	5P0-W0057-00	.JOGO DE PISTOES DA PINÇA	1				
5	5YP-W0047-50	..JOGO DE RETENTORES DA PINÇA	1				
6	5YP-F5917-00	.PROTETOR DA PINÇA	1				
7	5YP-F5937-00	.CAPA DA PINÇA DE FREIO	1				
8	4C9-W0048-00	.KIT DO PARAFUSO SANGRADOR	1				
9	5D9-W0045-01	.KIT DE PASTILHAS DE FREIO	1				
10	5YP-F5925-01	.PRESILHA	2				
11	5P0-F5919-00	.SUPORTE DA PASTILHA DE FREIO	1				
12	5YP-F5924-00	.PINO DA PASTILHA DE FREIO	1				
13	5YP-F5939-00	.PRESILHA DA PASTILHA	1				
14	90149-10801	PARAFUSO	2				
15	92903-10200	ARRUELA PLANA	2				

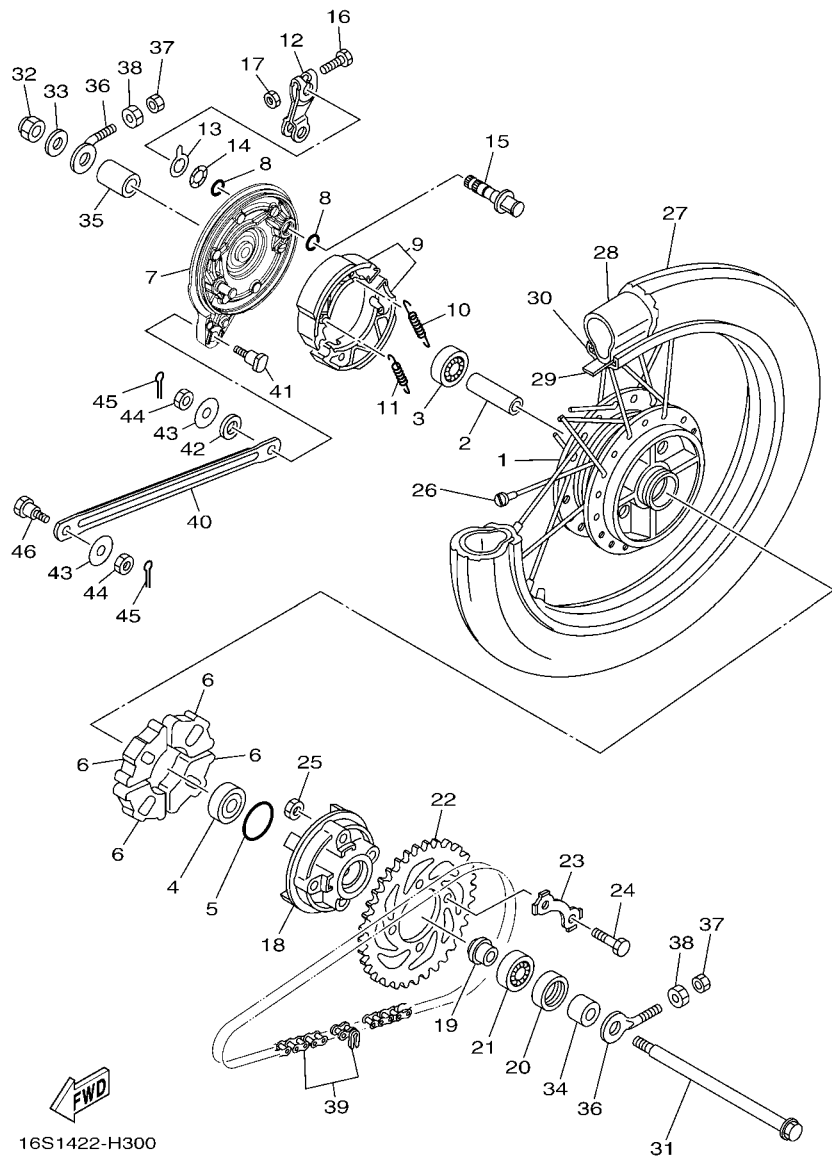

FIG. 27 RODA TRASEIRA 1

REF. NO.	No. PEÇA	DESCRIÇÃO	49P8				OBSERVAÇÕES
1	5D9-F5311-00	CUBO DA RODA TRASEIRA	1				
2	90560-12145	ESPACADOR	1				
3	93306-301YR	ROLAMENTO	1				
4	93306-301YP	ROLAMENTO	1				
5	93210-418G7	ANEL DE BORRACHA	1				
6	5D9-F5364-00	AMORTIZADOR	4				
7	5D9-F5321-00	PRATO DA SAPATA DE FREIO	1				
8	93210-14104	ANEL DE BORRACHA	2				
9	5D9-F530K-00	KIT DE SAPATA DE FREIO	1				
10	90506-12001	MOLA DE TENSAO	1				
11	90506-15001	MOLA DE TENSAO	1				
12	5D9-F5355-00	ALAVANCA DO EIXO CAMES	1				
13	5D9-F533A-00	PLACA INDICADORA	1				
14	90206-14093	ARRUELA ONDULADA	1				
15	5D9-F5351-00	EIXO CAMES	1				
16	97027-06035	PARAFUSO	1				
17	95307-06600	PORCA	1				
18	5D9-F5366-00	EMBREGEM DO CUBO	1				
19	90387-127Y0	ESPACADOR	1				
20	93106-26815	RETENTOR DE OLEO	1				
21	93306-004XC	ROLAMENTO	1				
22	49P-F5441-00	COROA DA RODA TRASEIRA (41D)	1				
23	5D9-F5412-00	ARRUELA TRAVA	2				
24	90101-08847	PARAFUSO	4				
25	90179-08639	PORCA	4				
26	1S7-F5304-10	JOGO DE RAIOS TRASEIRO 2	1				
27	94108-17840	PNEU (2.50 - 17M/C REINF 43P)	1				PIRELLI

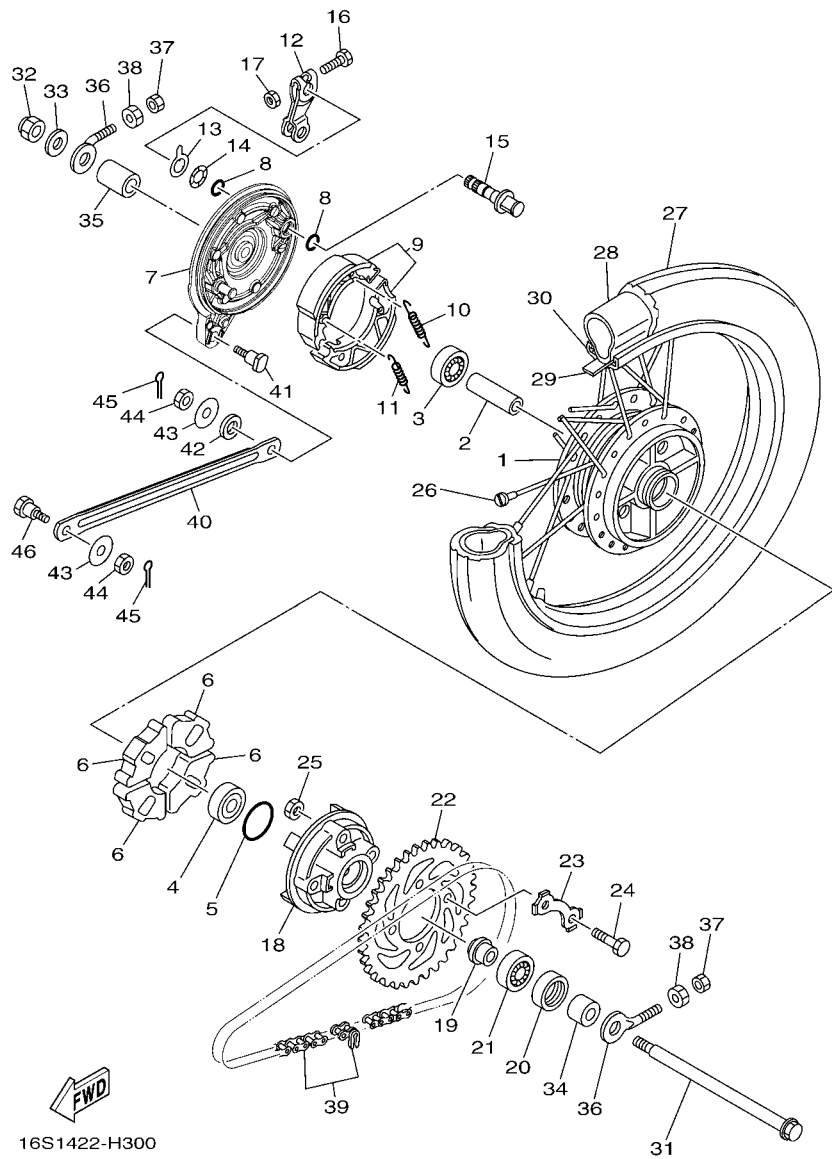

FIG. 27 RODA TRASEIRA 1

REF. NO.	No. PEÇA	DESCRIÇÃO	49P8				OBSERVAÇÕES
28	94222-17W02	CAMARA (2.25/2.50-17 TR4)	1				PIRELLI
29	94325-17004	CINTO DO ARO (1.40-17)	1				INOUE
30	94414-17809	ARO DA RODA (1.40-17)	1				
31	49P-F5381-00	EIXO DA RODA	1				
32	90185-12804	PORCA AUTOTRAVANTE	1				
33	90201-12688	ARRUELA PLANA	1				
34	5D9-F5383-00	ESPACADOR DA RODA	1				
35	5D9-F5377-00	ESPACADOR DA RODA	1				
36	5LM-F5389-00	ESTICADOR DA CORRENTE 2	2				
37	95307-06600	PORCA	2				
38	90170-06184	PORCA	2				
39	9X568-C4107	CORRENTE (RK 420SBZ1 - 107L)	1				
40	5D9-F5371-00	BARRA DE TENSÃO	1				
41	90109-08828	PARAFUSO	1				
42	90202-10800	ARRUELA PLANA	1				
43	90201-081J7	ARRUELA PLANA	2				
44	95304-08700	PORCA	2				
45	91401-20012	CONTRAPINO	2				
46	5D9-F5373-00	PARAFUSO	1				

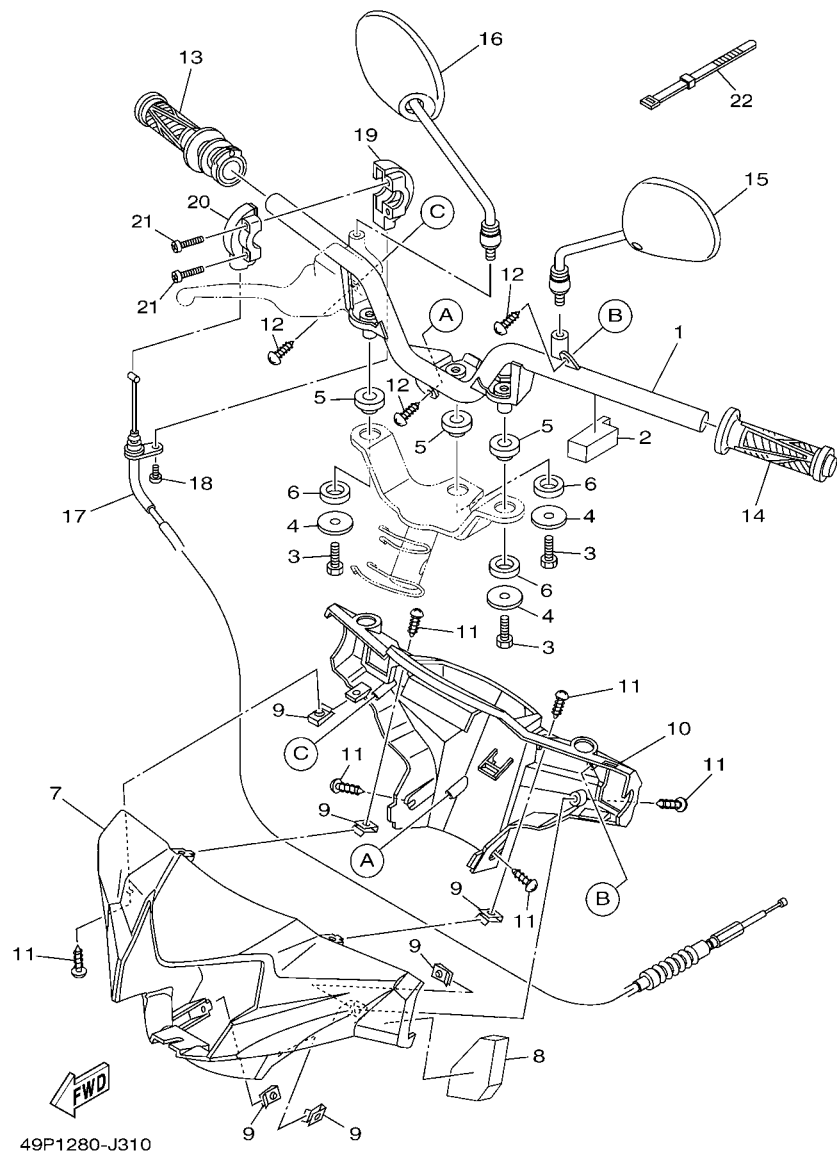
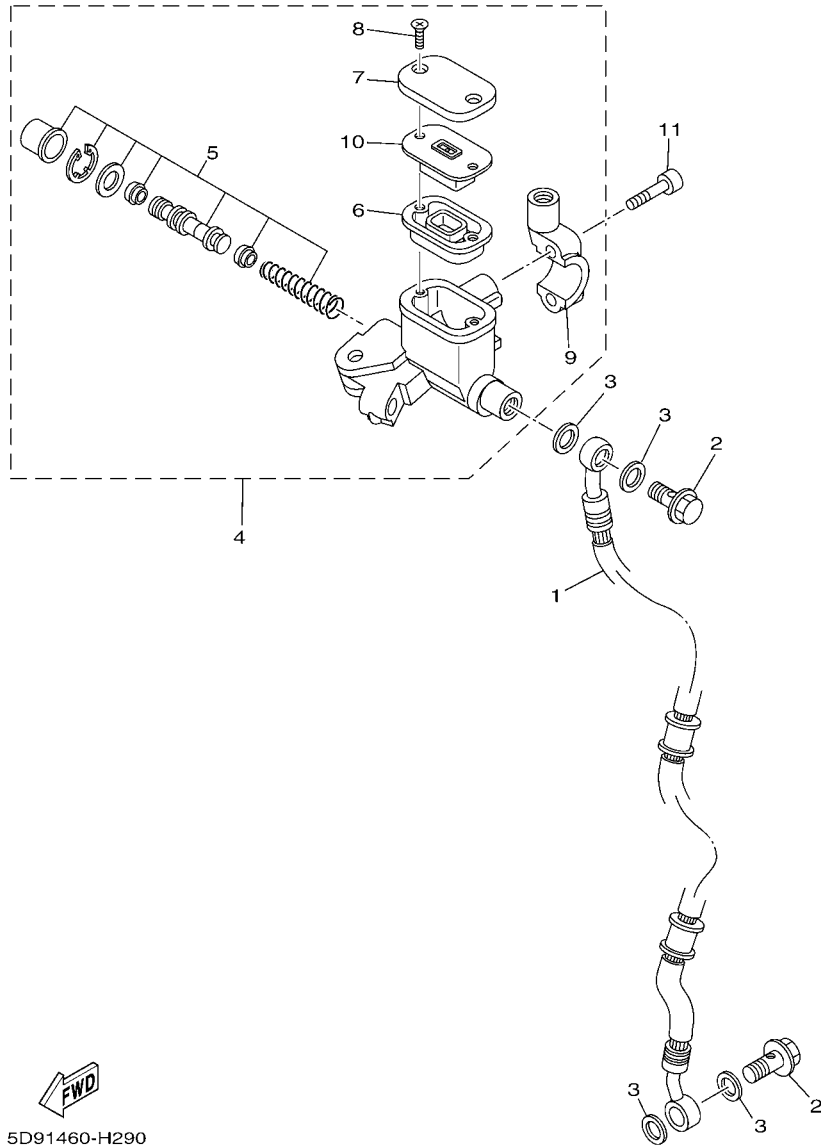

FIG. 28 GUIDAO E CABOS

REF. NO.	No. PEÇA	DESCRIÇÃO	49P8				OBSERVAÇÕES
1	5D9-F6210-00	GUIDAO	1				
2	49P-F622F-00	AMORTIZADOR DE LOCALIZACAO 1	1				
3	97007-08016	PARAFUSO	3				
4	90201-08612	ARRUELA PLANA	3				
5	49P-F8217-00	AMORTIZADOR 1	3				
6	49P-F8227-00	AMORTIZADOR 2	3				
7	49P-F6143-00-33	TAMPA SUPERIOR DO GUIDAO 1	1				YB
	49P-F6143-00-EY	TAMPA SUPERIOR DO GUIDAO 1	1				HTR
	49P-F6143-00-P0	TAMPA SUPERIOR DO GUIDAO 1	1				S1
8	49P-F622G-00	AMORTIZADOR DE MONTAGEM	1				
9	90183-05807	PORCA MOLA	6				
10	49P-F6145-00	TAMPA SUPERIOR DO GUIDAO 2	1				
11	97707-50012	PARAFUSO	6				
12	97707-50016	PARAFUSO	3				
13	3S4-F6240-00	MANOPLA DIREITA CONJ.	1				
14	3S4-F6241-00	MANOPLA ESQUERDA	1				
15	5D9-F6280-01	ESPELHO RETROVISOR CONJ. (ESQ)	1				
16	5D9-F6290-01	ESPELHO RETROVISOR CONJ. (DIR)	1				
17	49P-F6311-00	CABO DO ACELERADOR 1	1				
18	98507-05016	PARAFUSO CABECA PANEIA	1				
19	5TL-F6281-00	CAPA SUPERIOR DA MANOPLA	1				
20	49P-F6282-00	CAPA SUPERIOR DA MANOPLA	1				
21	98507-05025	PARAFUSO	2				
22	3AY-H3936-10	BRACADEIRA DO CABO	2				



5D91460-H290

FIG. 29 CILINDRO MESTRE DIANTEIRO

REF. NO.	No. PEÇA	DESCRIÇÃO	49P8				OBSERVAÇÕES
1	5D9-F5872-01	MANGUEIRA DE FREIO 1	1				
2	90401-10812	PARAFUSO DE UNIAO	2				
3	90201-10118	ARRUELA PLANA	4				
4	5P0-F583T-03	CILINDRO MESTRE DIANTEIRO C.J.	1				
5	5P0-W0041-00	.KIT DE REPARO DO CILINDRO	1				
6	5P0-F5854-00	.DIAFRAGMA DO RESERVATORIO	1				
7	5P0-F5852-00	.TAMPA DO RESERVATORIO	1				
8	36Y-2589H-00	.PARAFUSO	2				
9	5TL-F5867-01	.SUPORTE DO CILINDRO MESTRE	1				
10	5P0-F5855-00	.BUCHA DO DIAFRAGMA	1				
11	91317-06025	PARAFUSO	2				

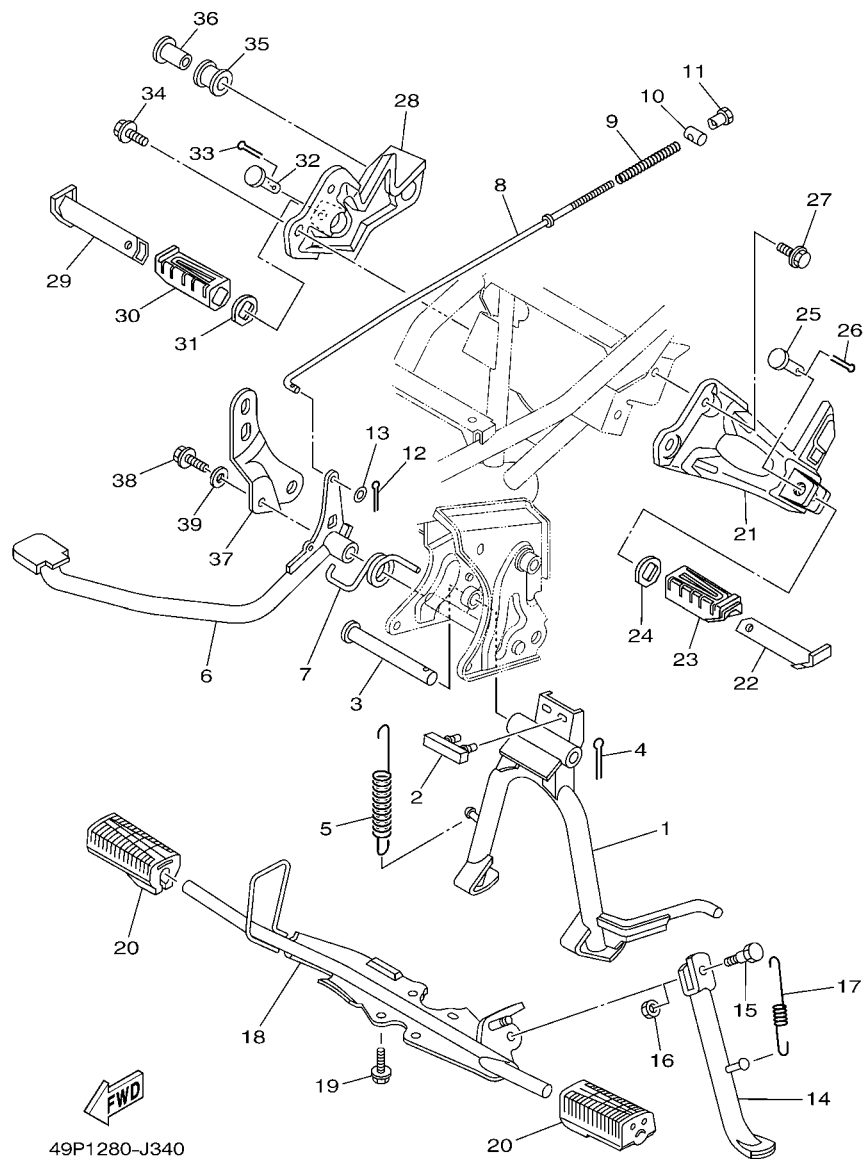

FIG. 30 CAVALETE. ESTRIBOS. PEDAL 1

REF. NO.	No. PEÇA	DESCRIÇÃO	49P8					OBSERVAÇÕES
1	16S-F7111-00	CAVALETE CENTRAL	1					
2	16S-F7114-10	LIMITADOR	1					
3	3S0-F7112-00	EIXO DO CAVALETE CENTRAL	1					
4	91401-30030	CONTRAPINO	1					
5	90506-35806	MOLA DE TENSAO	1					
6	5D9-F7211-00	PEDAL DE FREIO	1					
7	90508-40810	MOLA DE TORCAO	1					
8	5D9-F7231-00	VARETA DE FREIO	1					
9	90501-10245	MOLA DE COMPRESSAO	1					
10	90249-12008	PINO	1					
11	90179-06411	PORCA	1					
12	91401-20012	CONTRAPINO	1					
13	92907-06600	ARRUELA PLANA	1					
14	49P-F7311-00	CAVALETE LATERAL	1					
15	90109-08835	PARAFUSO	1					
16	90185-08803	PORCA AUTOTRAVANTE	1					
17	90506-23804	MOLA DE TENSAO	1					
18	5D9-F7411-00	ESTRIBO DIANTEIRO 1	1					
19	95827-08016	PARAFUSO FLANGE	4					
20	5LM-F7413-00	CAPA DO ESTRIBO	2					
21	16S-F7452-00	SUPORTE DO ESTRIBO TRAS. ESQ.	1					
22	15S-F7431-00	ESTRIBO TRASEIRO	1					
23	5HH-F7433-00	CAPA DO ESTRIBO TRASEIRO ESQ.	1					
24	5HH-F7445-01	PLACA 1	1					
25	91701-08038	PINO	1					
26	91401-25015	CONTRAPINO	1					
27	95817-08020	PARAFUSO FLANGE	2					

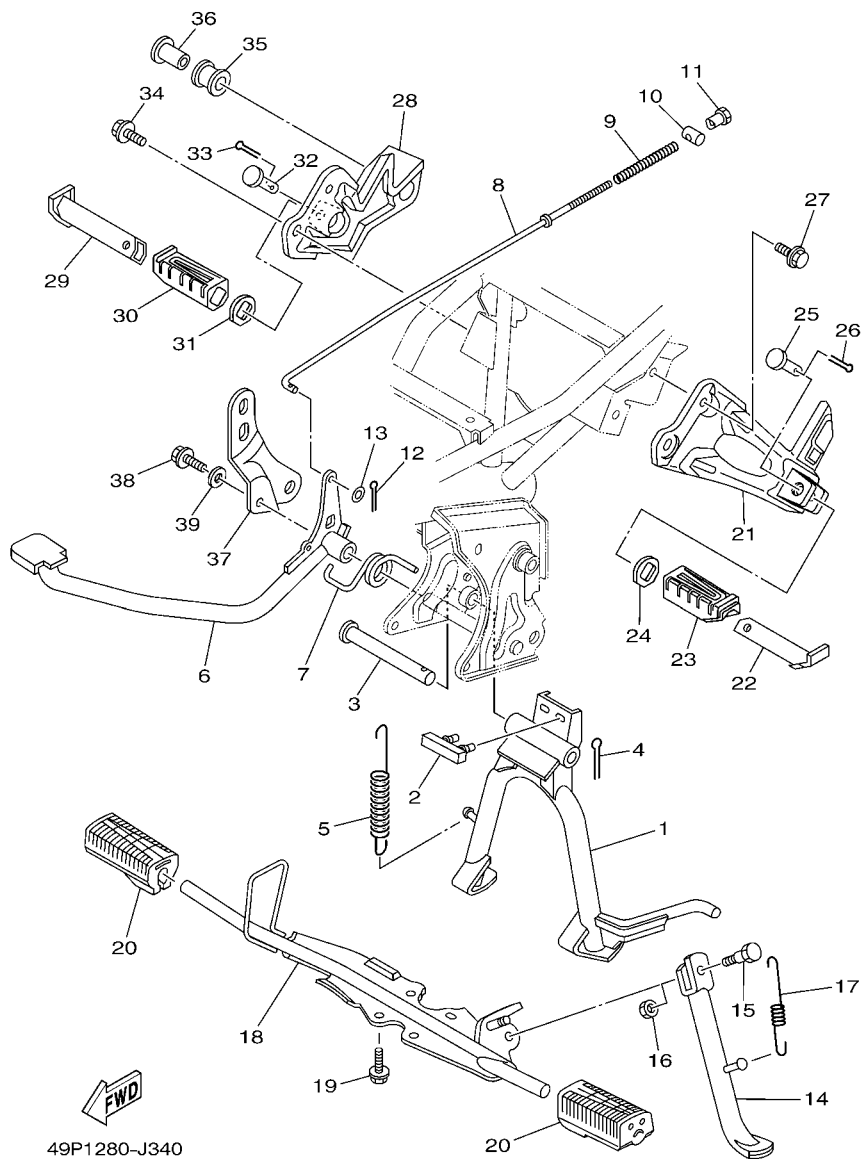
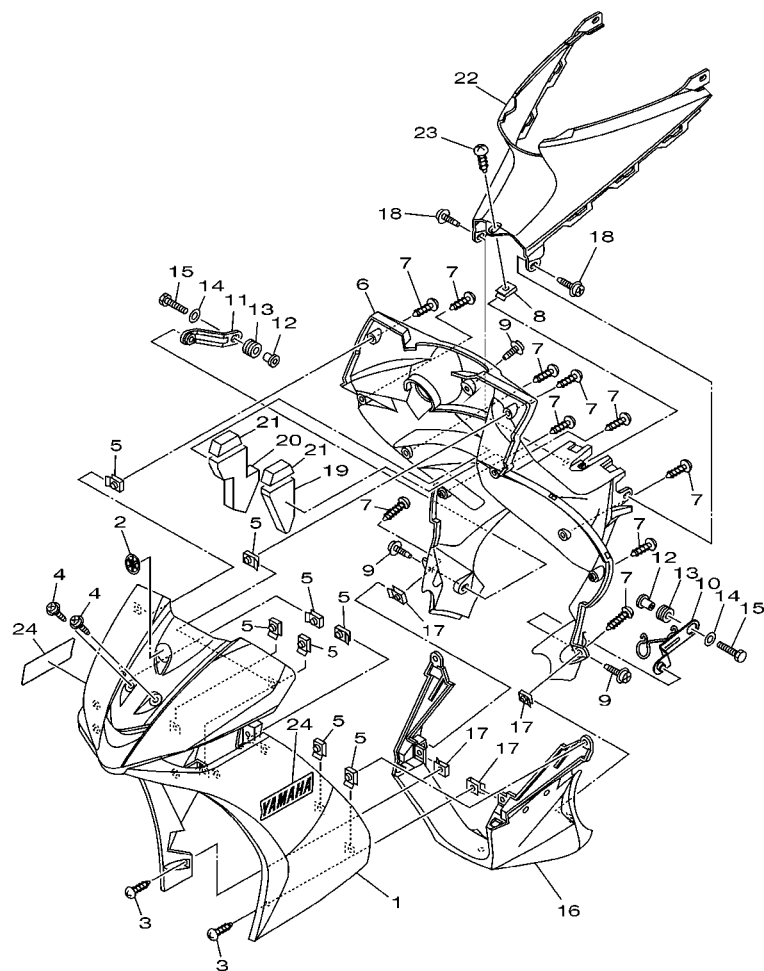

FIG. 30 CAVALETE. ESTRIBOS. PEDAL 1

REF. NO.	No. PEÇA	DESCRIÇÃO	49P8			OBSERVAÇÕES
28	16S-F7462-00	SUORTE DO ESTRIBO TRAS. DIR.	1			
29	15S-F7441-00	ESTRIBO TRASEIRO DIREITO	1			
30	5HH-F7444-00	CAPA DO ESTRIBO TRASEIRO DIR.	1			
31	5HH-F7445-01	PLACA 1	1			
32	91701-08038	PINO	1			
33	91401-25015	CONTRAPINO	1			
34	95817-08020	PARAFUSO FLANGE	2			
35	5TP-E4747-00	AMORTIZADOR DO SILENCIADOR	1			
36	90387-08813	ESPACADOR	1			
37	49P-F194J-00	SUORTE DO SILENCIADOR	1			
38	95827-08016	PARAFUSO FLANGE	1			
39	90201-08753	ARRUELA PLANA	1			



49P1280-J350

FIG. 31 PROTETOR DE PERNA

REF. NO.	No. PEÇA	DESCRIÇÃO	49P8			OBSERVAÇÕES
1	49P-F8311-00-33	PROTETOR DE PERNA 1	1			YB
	49P-F8311-00-EY	PROTETOR DE PERNA 1	1			HTR
	49P-F8311-00-P0	PROTETOR DE PERNA 1	1			S1
2	22D-F175C-00	MARCA YAMAHA	1			
3	97707-50016	PARAFUSO	2			
4	90159-06817	PARAFUSO COM ARRUELA	2			
5	90183-05807	PORCA MOLA	8			
6	49P-F8312-00	PROTETOR DE PERNA 2	1			
7	97707-50016	PARAFUSO	10			
8	90183-05807	PORCA MOLA	1			
9	90159-06817	PARAFUSO COM ARRUELA	3			
10	49P-F8321-00	SUORTE 1	1			
11	49P-F8322-00	FIXADOR 2	1			
12	90387-06841	ESPAÇADOR	2			
13	90480-13815	ILHO DE BORRACHA	2			
14	90201-06557	ARRUELA PLANA	2			
15	97007-06020	PARAFUSO	2			
16	49P-F8385-00	TAMPA INFERIOR	1			
17	90183-05807	PORCA MOLA	4			
18	90159-06817	PARAFUSO COM ARRUELA	2			
19	16S-F8415-00	AMORTIZADOR 1	1			
20	16S-F8416-00	AMORTIZADOR 2	1			
21	16S-F8435-00	AMORTIZADOR 4	2			
22	49P-F842N-00	TAMPA 2	1			
23	97707-50016	PARAFUSO	1			
24	15S-F153E-00	EMBLEMA YAMAHA	2			

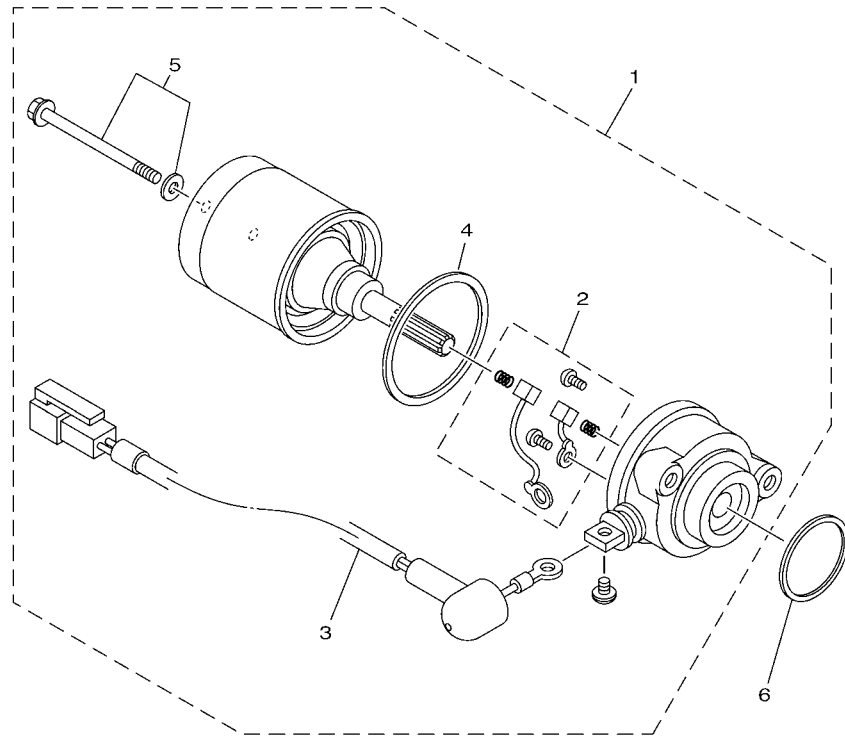

16S1422-H370

FIG. 33 MOTOR DE PARTIDA

REF. NO.	No. PEÇA	DESCRIÇÃO	49P8				OBSERVAÇÕES
1	49P-H1800-00	MOTOR DE PARTIDA COMPLETO	1				
2	5TP-H1801-00	.JOGO DE ESCOVAS	1				
3	49P-H183G-00	.CHICOTE DO MOTOR COMPL.	1				
4	5D9-H1861-00	.GAXETA	1				
5	5D9-H1828-00	.PARAFUSO 2	1				
6	93210-29803	.ANEL DE BORRACHA	1				

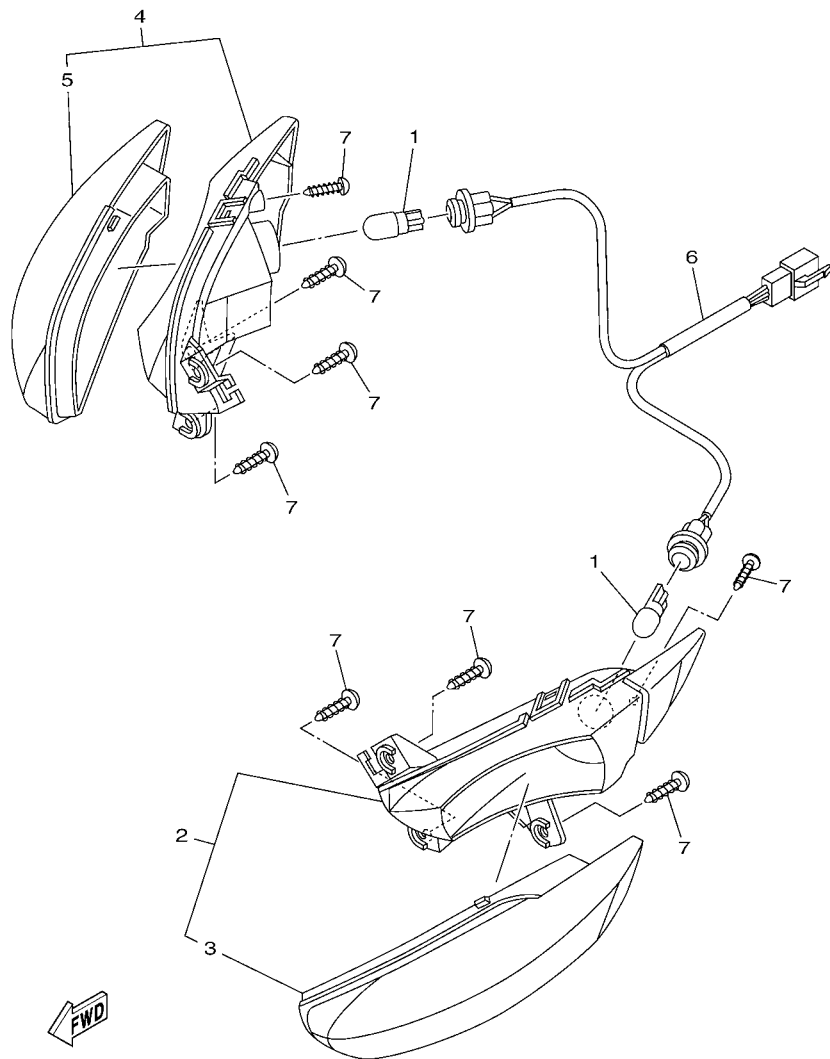

5D91460-H340

FIG. 34 PISCAS

REF. NO.	No. PEÇA	DESCRIÇÃO	49P8				OBSERVAÇÕES
1	4RT-H3311-00	LAMPADA (12V-10W)	2				
2	5D9-H3310-00	PISCA DIANTEIRO CONJ. 1	1				
3	5D9-H3312-00	.LENTE DO PISCA	1				
4	5D9-H3320-00	PISCA DIANTEIRO CONJ. 2	1				
5	5D9-H3322-00	.LENTE DO PISCA DIREITO	1				
6	5D9-H4140-00	SÔQUETE DA LÂMPADA	1				
7	97707-50014	PARAFUSO	8				

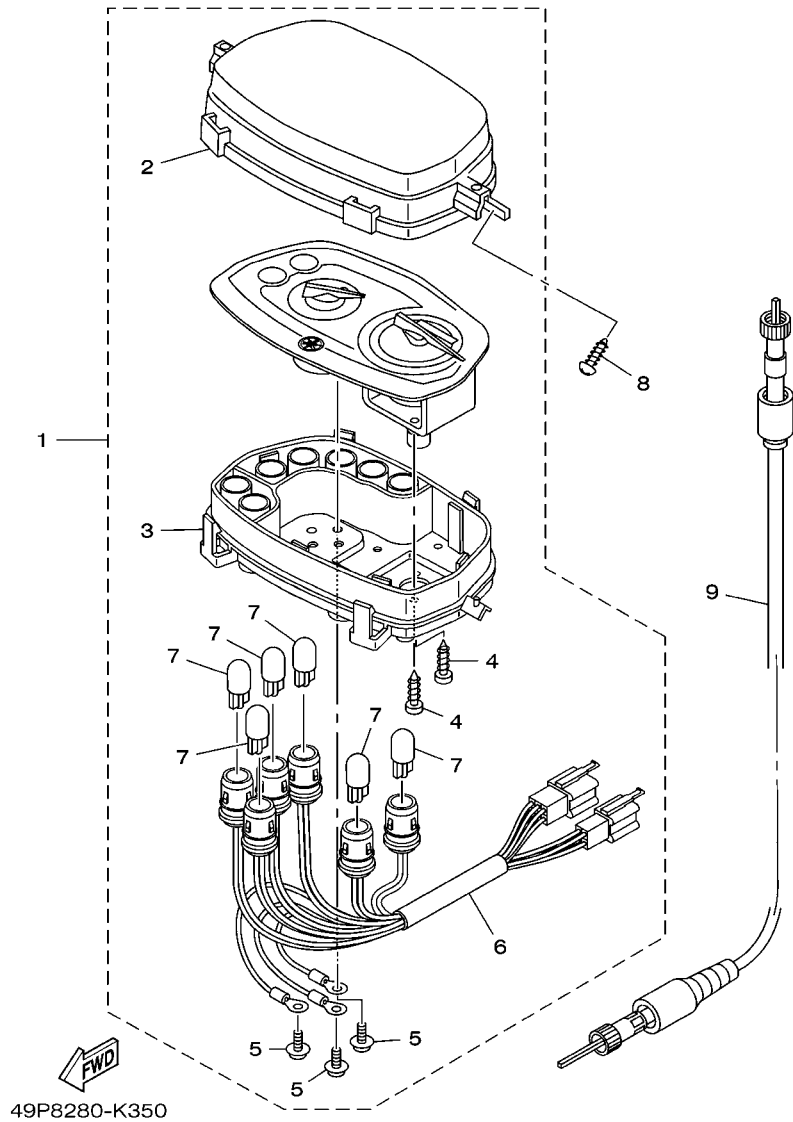
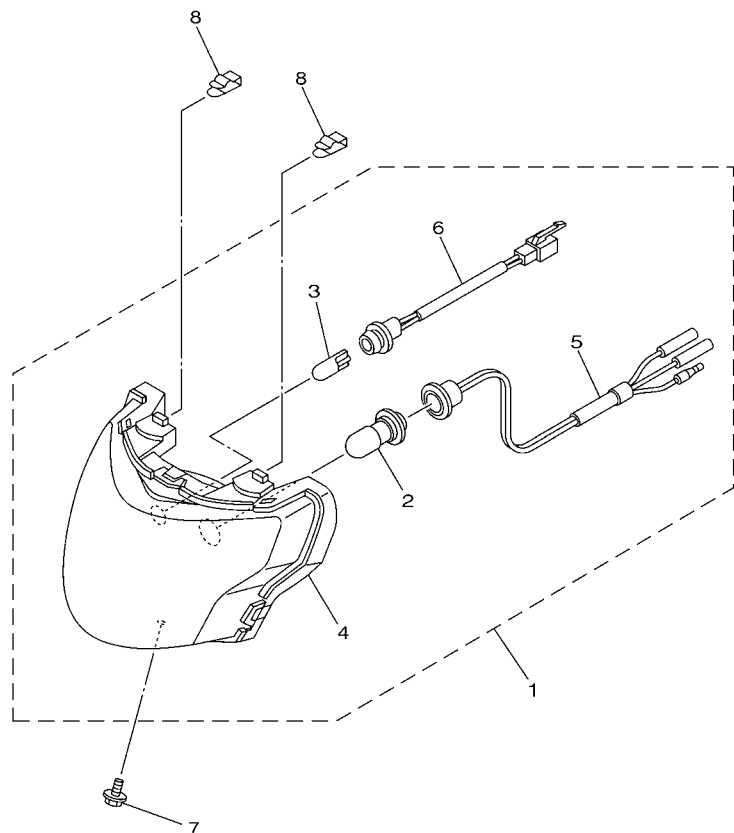

FIG. 35 MEDIDOR

REF. NO.	No. PEÇA	DESCRIÇÃO	49P8				OBSERVAÇÕES
1	49P-H3510-00	VELOCIMETRO CONJUNTO	1				
2	5D9-H3511-00	.LENTE DO VELOCIMETRO	1				
3	49P-H353F-00	.CAIXA INFERIOR DO MEDIDOR	1				
4	90167-04021	.PARAFUSO	2				
5	90159-03102	.PARAFUSO COM ARRUELA	3				
6	49P-H3509-00	.CHICOTÊ DOS MEDIDORES CONJ.	1				
7	1YT-83517-00	.LAMPADA (12V-1.7W T10)	6				
8	97707-50016	PARAFUSO	3				
9	5D9-H3550-00	CABO DO VELOCIMETRO CONJ.	1				

FIG. 36 FAROL DIANTEIRO



 49P1280-J400

REF. NO.	No. PEÇA	DESCRIÇÃO	49P8				OBSERVAÇÕES
1	5D9-H4310-00	FAROL DIANTEIRO COMPLETO	1				
2	5HV-H4314-00	.LAMPADA (12V-32/32W)	1				
3	2S0-H3516-00	.LAMPADA PILOTO (12V-3.4W)	1				
4	5D9-H430A-00	.BLOCO OPTICO CONJUNTO	1				
5	5D9-H4312-00	.SOQUETE CONJ.	1				
6	5D9-H4546-00	.FIO CONJUNTO	1				
7	95807-06010	PARAFUSO FLANGE	1				
8	3S0-H4374-00	PRESILHA	2				

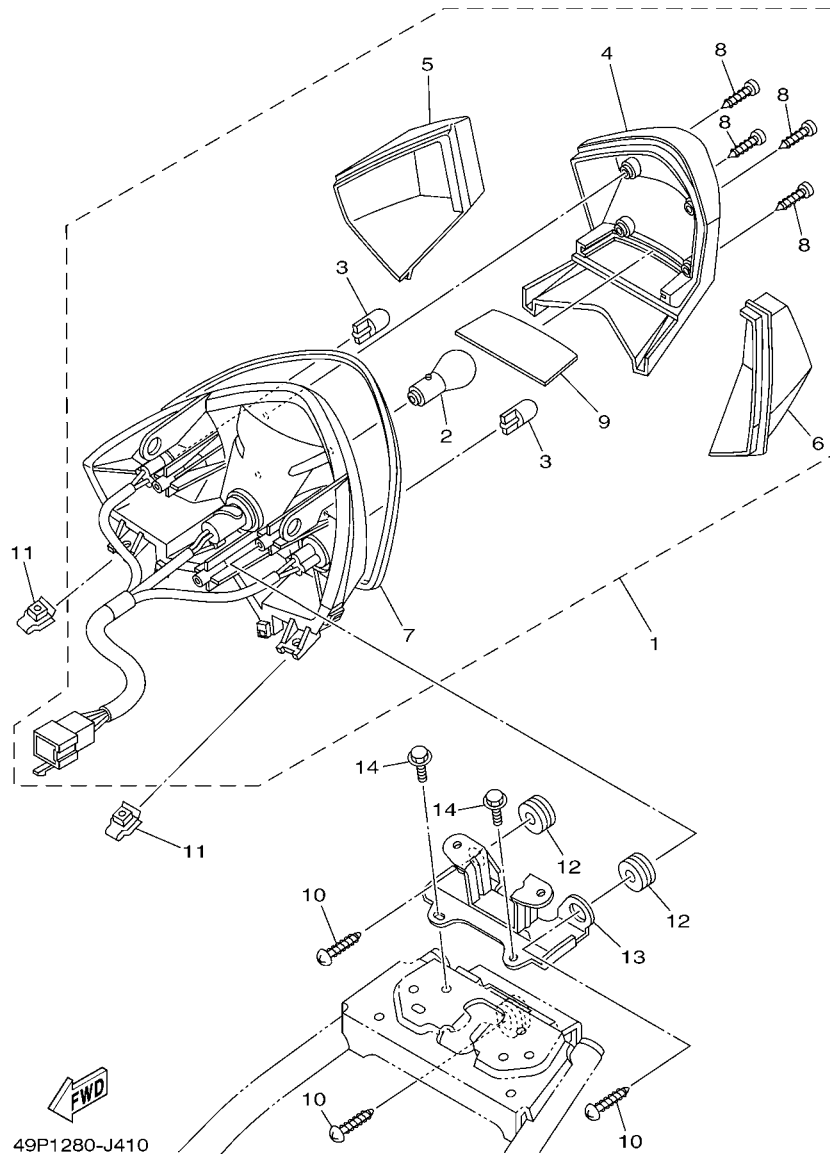

FIG. 37 LANTERNA TRASEIRA

REF. NO.	No. PEÇA	DESCRIÇÃO	49P8				OBSERVAÇÕES
1	5D9-H4710-00	LANTERNA TRASEIRA COMPLETA	1				
2	4AC-H4714-00	.LAMPADA (12V-21/5W)	1				
3	4RT-H3311-00	.LAMPADA (12V-10W)	2				
4	5D9-H4721-00	.LENTE DA LANTERNA TRASEIRA	1				
5	5D9-H3342-00	.LENTE DO PISCA DIREITO	1				
6	5D9-H3332-00	.LENTE DO PISCA ESQUERDO	1				
7	5D9-H4723-00	.GAXETA DA LENTE	1				
8	9770L-40620	.PARAFUSO	4				
9	5D9-H4737-00	.LENTE DA LUZ DA LICENCA	1				
10	97707-50014	PARAFUSO	3				
11	90183-05815	PORCA MOLA	2				
12	90480-18805	ILHO DE BORRACHA	2				
13	49P-H4702-00	SUORTE DA LANTERNA TRASEIRA	1				
14	90119-06044	PARAFUSO COM ARRUELA	2				

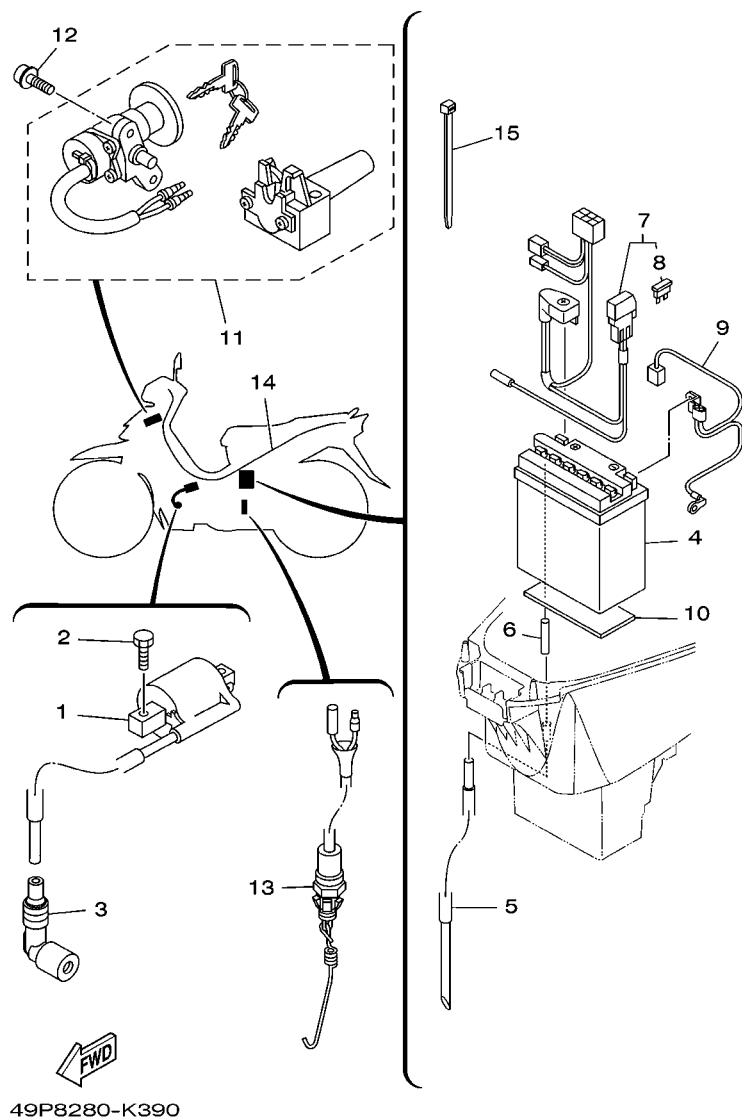

FIG. 39 SISTEMA ELETRICO 1

REF. NO.	No. PEÇA	DESCRIÇÃO	49P8				OBSERVAÇÕES
1	49P-H2310-00	BOBINA DE IGNICAO CONJ.	1				
2	97027-06016	PARAFUSO	2				
3	5TP-H2370-00	CACHIMBO DA VELA CONJ.	1				
4	3AY-H2110-00	BATERIA CONJ (YB5L-B 12V-5AH)	1				YUASA
5	90445-08816	TUBO (L350)	1				
6	90445-08819	TUBO (L40)	1				
7	49P-H2115-00	FIO POSITIVO DA BATERIA	1				
8	5D9-H2151-00	FUSIBLE (7.5A)	1				
9	49P-H2116-00	FIO NEGATIVO DA BATERIA	1				
10	3S0-H2176-00	AMORTIZADOR	1				
11	5D9-XH250-01	CONJUNTO DE TRAVAS COMPLETO	1				
12	90110-06858	PARAFUSO HEXAGONAL INTERNO	2				
13	5D9-H2530-00	INTERRUPTOR DE PARADA CONJ.	1				
14	49P-H2590-02	CHICOTE PRINCIPAL COMPLETO	1				
15	90465-13152	BRACADEIRA	2				

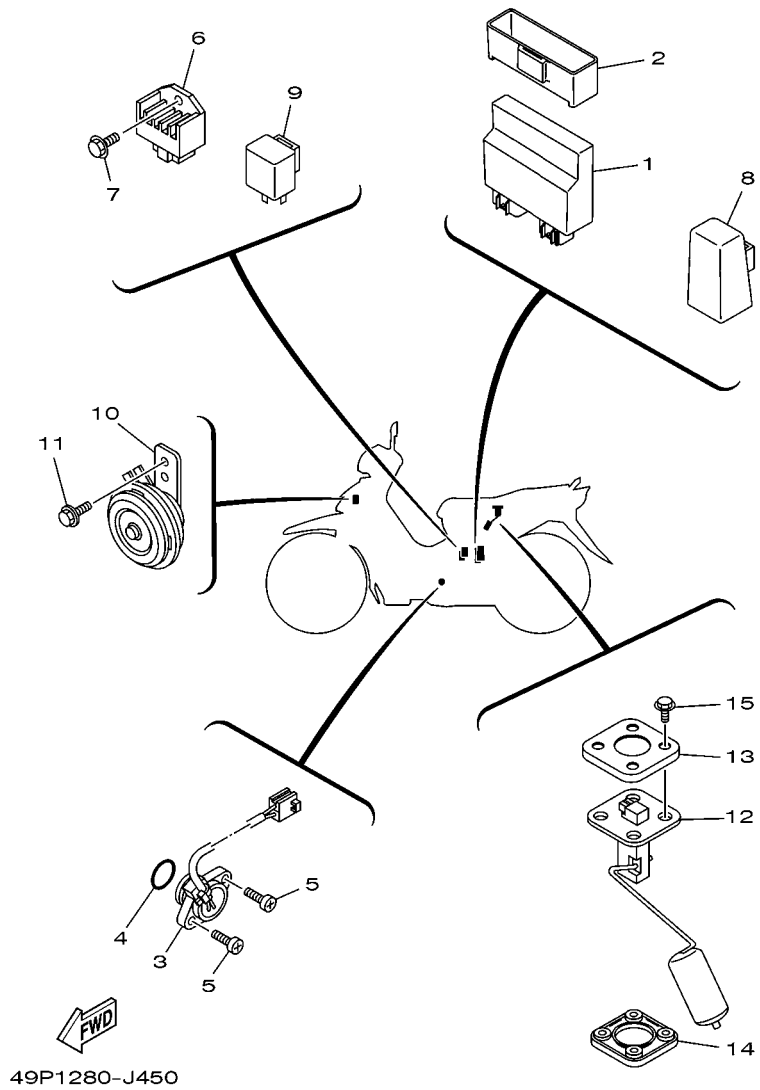

FIG. 40 SISTEMA ELETRICO 2

REF. NO.	No. PEÇA	DESCRIÇÃO	49P8				OBSERVAÇÕES
1	49P-H554A-00	UNIDADE DE C.D.I. CONJUNTO	1				
2	49P-H5546-00	CINTA DO C.D.I	1				
3	5D9-H2540-00	INTERRUPTOR NEUTRO CONJ.	1				
4	93210-21801	ANEL DE BORRACHA	1				
5	98507-05016	PARAFUSO CABECA PANELA	2				
6	2P2-H1960-00	RÉTIFICADÔR & RÊGULADÔR CONJ.	1				
7	95027-06014	PARAFUSO FLANGE	1				
8	1S7-H1940-10	RELE DE PARTIDA CONJUNTO	1				
9	5D9-H3350-00	RELE DO PISCA CONJ.	1				
10	5MX-H3371-00	BUZINA	1				
11	95807-06010	PARAFUSO FLANGE	1				
12	5D9-H5752-01	UNIDADE SENSOR DE COMB. CONJ.	1				
13	5ER-H5757-00	RETENTOR DO SENSOR	1				
14	4US-H5753-00	GAXETA DO SENSOR	1				
15	90119-05071	PARAFUSO COM ARRUELA	4				

ÍNDICE NUMÉRICO

No. PEÇA	REF. NO.	No. PEÇA	REF. NO.	No. PEÇA	REF. NO.	No. PEÇA	REF. NO.	No. PEÇA	REF. NO.	No. PEÇA	REF. NO.
4ST-11134-11	1 - 2	4YS-E1198-00	5 - 4	49P-E4611-00	8 - 1	5D9-E6371-00	13 - 14	49P-F1511-00-EY	18 - 1	49P-F3151-00	22 - 6
49P-12113-00	3 - 4	49P-E1310-00	1 - 18	5TP-E4613-00	8 - 13	5D9-E6383-00	13 - 18	49P-F1511-00-P0	18 - 1		22 - 20
5TN-12117-00	3 - 6	5D9-E1351-00	1 - 19	49P-E4628-00	8 - 2	5LM-E6512-00	13 - 6	15S-F153E-00	31 - 24	4RT-F3153-00	22 - 8
3C1-12159-01	3 - 9	5D9-E1412-00	2 - 2	49P-E4711-00	8 - 5	5D9-E6586-00	13 - 7	16S-F1541-00	18 - 9		22 - 22
5TN-14103-00	7 - 28	5D9-E1422-00	2 - 6	5D9-E1422-00	2 - 6	5D9-E6611-00	13 - 2	49P-F1556-00	18 - 2	4S9-F3157-00	22 - 5
49P-14105-00	7 - 23	5D9-E1549-00	2 - 7	49P-E4715-00	8 - 9	5D9-E6620-01	13 - 3	49P-F1611-00	18 - 10		22 - 19
16S-1410A-00	7 - 19	5D9-E1603-00	2 - 14	49P-E4718-01	8 - 10	5D9-E6626-00	13 - 4	49P-F1668-00	24 - 23	49P-F3171-00	22 - 4
5P0-1410H-00	7 - 33	5D9-E1605-00	2 - 14	49P-E4728-00	8 - 11	5D9-E6628-01	13 - 23	5D9-F1717-00	19 - 11		22 - 18
5D9-14112-00	7 - 5	5D9-E1607-00	2 - 14	5TP-E4747-00	8 - 16	5D9-E6777-00	13 - 22	49P-F171E-00-33	19 - 12	5D9-F331A-00	21 - 22
5D9-14131-00	7 - 4	5D9-E1631-00	2 - 11		30 - 35	5D9-E7121-00	14 - 6	49P-F171E-00-EY	19 - 12	5D9-F331E-00	21 - 19
49P-14141-18	7 - 15	5LM-E1633-00	2 - 12	49P-E4803-00	1 - 20	5D9-E7131-00	14 - 2	49P-F171E-00-P0	19 - 12	49P-F3340-20	22 - 29
49P-14142-12	7 - 9	5D9-E1636-09	2 - 11	49P-E4881-00	8 - 22	5D9-E7141-00	14 - 3	49P-F1731-00-33	19 - 1	49P-F3346-00	22 - 31
5TN-14147-00	7 - 7	5D9-E1638-09	2 - 11	49P-E4882-00	6 - 25	5D9-E7211-00	14 - 18	49P-F1731-00-EY	19 - 1	5LK-F3356-00	22 - 11
49P-14150-00	7 - 16	5D9-E1651-00	2 - 5	5D9-E5113-00	10 - 11	5D9-E7231-00	14 - 17	49P-F1731-00-P0	19 - 1		22 - 25
802-14161-00	7 - 2	5D9-E1681-00	2 - 3	49P-E5150-00	9 - 1	5D9-E7241-00	14 - 16	49P-F173E-00	19 - 14	4FP-F3411-10	22 - 30
3RW-14174-00	7 - 20	5D9-E2111-10	3 - 1	5D9-E5155-00	9 - 5	5D9-E7402-00	14 - 13	49P-F173E-10	19 - 14	5LM-F3415-00	21 - 7
353-14186-00	7 - 17	3S0-E2118-00	3 - 5	5D9-E5316-00	9 - 11	5D9-E7411-00	14 - 1	49P-F173E-20	19 - 14	3AY-F3416-00	21 - 6
49P-14191-00	7 - 30	5ER-E2119-00	3 - 3	5D9-E5362-00	10 - 22	1S7-E7456-00	14 - 25	49P-F1741-00-33	19 - 6	35D-F3461-00	21 - 9
22F-14197-00	7 - 31	5D9-E2121-10	3 - 2	4ST-E5371-00	9 - 2	3C1-E7471-00	14 - 11	49P-F1741-00-EY	19 - 6	4GU-F3462-00	22 - 32
4NM-14198-00	7 - 3	5TN-E2126-00	3 - 7	5D9-E5377-01	10 - 16	5D9-E8101-01	16 - 1	49P-F1741-00-P0	19 - 6	5D9-F3472-00	21 - 21
5TN-14216-00	7 - 13	49P-E2151-00	3 - 8	49P-E5411-02	10 - 1	5D9-E8111-01	16 - 23	22D-F175C-00	31 - 2	4TU-F3479-00	22 - 12
49P-14239-00	7 - 18	4ST-E2156-00	3 - 11	5D9-E5418-00	10 - 12	5D9-E8120-00	15 - 7	22D-F175C-10	19 - 15		22 - 26
3G2-1423E-40	7 - 12	49P-E2170-00	4 - 1	5D9-E5421-00	10 - 17	5D9-E8140-10	16 - 7	5HH-F178A-00	20 - 11	5D9-F3525-00	21 - 16
49P-14261-00	7 - 11	5LW-E2176-00	4 - 4	5D9-E5451-00	10 - 2	5D9-E8172-00	16 - 3	49P-F194J-00	30 - 37	49P-F4110-00	23 - 1
22U-14561-00	7 - 14	5D9-E2210-00	4 - 11	5D9-E5461-00	10 - 18	5LM-E8173-00	16 - 15	49P-F2100-00	20 - 1	5D9-F414G-00	23 - 13
583-14561-00	7 - 10	5D9-E2213-00	4 - 12	5D9-E5499-00	5 - 12	5D9-E8179-00	16 - 2	5D9-F2123-00	20 - 2	5D9-F4216-00	23 - 9
5D9-14577-00	7 - 21	5D9-E2228-00	4 - 10	2P2-E5512-00	12 - 1	5D9-E817A-00	16 - 16	49P-F2141-00	20 - 4	5D9-F4311-00	23 - 3
49P-1490J-00	7 - 6	5D9-E2231-00	4 - 8	5TP-E5524-00	12 - 3	5D9-E8181-00	16 - 4	5D9-F2151-00	20 - 3	49P-F4312-00	23 - 4
5D9-14933-00	7 - 26	5D9-E2241-00	4 - 9	5D9-E5580-00	12 - 5	5D9-E8185-40	15 - 2	49P-F2210-10	20 - 12	5D9-F4313-00	23 - 5
5TN-14940-00	7 - 27	5D9-E3300-00	5 - 1	49P-E5620-00	11 - 11	5D9-E8186-00	16 - 17	5D9-F2277-00	20 - 13	5D9-F4481-00	24 - 19
256-14956-01	7 - 32	5D9-E3324-00	5 - 7	5D9-E5641-00	11 - 2	5D9-E8337-10	16 - 8	5D9-F2311-00	20 - 8	5TN-F4500-00	23 - 8
5DV-14985-00	7 - 8	4ST-E3411-00	5 - 5	4WH-E5644-00	11 - 5	5D9-E8511-00	15 - 10	49P-F3102-20	22 - 1	4YS-F4514-00	23 - 2
49P-14991-00	7 - 22	1S7-E3440-00	5 - 6		12 - 4	5D9-E8512-00	15 - 11	49P-F3103-20	22 - 15	4YY-F4610-00	23 - 11
5LW-14994-00	7 - 34	5D9-E3447-00	5 - 8	5D9-E5645-10	11 - 8	5TP-E8531-00	15 - 8	49P-F3110-00	22 - 3	4YY-F4612-00	23 - 12
22F-23411-01	21 - 4	5D9-E3542-00	6 - 23	5D9-E5661-10	11 - 1	5D9-E8540-00	15 - 1		22 - 17	5D9-F470F-00	24 - 2
156-23412-00	21 - 1	5D9-E3586-00	6 - 1	5D9-E5664-10	11 - 9	5TP-E8542-00	15 - 5	4S9-F3111-00	22 - 13	49P-F4726-00	24 - 5
22F-23412-01	21 - 3	5D9-E3595-00	6 - 2	5D9-E5671-00	11 - 4	5TP-E8699-00	16 - 22		22 - 27	5TL-F4727-00	24 - 7
5TL-2341E-00	21 - 2	49P-E4101-00	7 - 1	5D9-E6135-00	13 - 24	49P-F1110-00	17 - 1	5D9-F3113-00	21 - 12	5D9-F4730-01	24 - 1
5TL-2341E-10	21 - 5	49P-E417E-00	6 - 18	5D9-E6150-00	13 - 13	5D9-F111A-00	17 - 12	49P-F3126-00	22 - 2	49P-F473R-00	24 - 8
36Y-2589H-00	29 - 8	5D9-E4197-00	7 - 35	5D9-E6321-00	13 - 16	2B8-F111F-01	20 - 10	49P-F3136-00	22 - 16	49P-F473T-00	24 - 10
49P-81517-00	7 - 25	49P-E4411-00	6 - 7	5D9-E6334-00	13 - 21	4VW-F111M-04	20 - 16	49P-F3141-00	22 - 10	5D9-F4741-00	24 - 3
1YT-83517-00	35 - 7	49P-E4412-00	6 - 9	5HV-E6346-00	16 - 9	16S-F112C-00	17 - 14		22 - 24	5D9-F4741-10	24 - 4
49P-E1111-00	1 - 1	49P-E443E-00	6 - 14	5D9-E6350-00	13 - 15	16S-F112D-00	17 - 15	4RT-F3144-00	22 - 9	5D9-F4773-00	24 - 18
5LW-E111F-00	4 - 2	49P-E443G-00	6 - 16	5D9-E6351-00	13 - 17	5D9-F117R-00	17 - 10		22 - 23	5D9-F4780-01	24 - 16
49P-E1166-00	9 - 3	49P-E4450-00	6 - 8	5D9-E6352-00	13 - 19	22D-F118K-00	24 - 22	4RT-F3145-01	22 - 7	4NS-F5104-00	25 - 5
5D9-E1181-00	1 - 15	49P-E4452-00	6 - 12	5D9-E6353-00	13 - 20	5TP-F139R-00	17 - 9		22 - 21	5D9-F5111-00	25 - 1
5D9-E1185-00	1 - 7	49P-E4453-00	6 - 10	5YP-E6356-00	13 - 27	3S0-F139U-00	17 - 13	4S9-F3147-00	22 - 14	2B8-F5181-00	25 - 11
4ST-E1186-00	1 - 10	49P-E4462-00	6 - 11	5D9-E6357-00	13 - 26	49P-F1511-00-33	18 - 1		22 - 28	5TP-F5190-01	25 - 14

ÍNDICE NUMÉRICO

No. PEÇA	REF. NO.	No. PEÇA	REF. NO.	No. PEÇA	REF. NO.	No. PEÇA	REF. NO.	No. PEÇA	REF. NO.	No. PEÇA	REF. NO.	No. PEÇA	REF. NO.
1S7-F5304-10	27 - 26	3S0-F7112-00	30 - 3	5D9-H2540-00	40 - 3	5D9-WE140-00	2 - 1	90183-05807	31 - 5	90387-06844	10 - 15		
5D9-F530K-00	27 - 9	16S-F7114-10	30 - 2	49P-H2590-02	39 - 14	5D9-XH250-01	39 - 11		31 - 8	90387-068D3	19 - 4		
5D9-F5311-00	27 - 1	5D9-F7211-00	30 - 6	5D9-H3310-00	34 - 2	90101-08847	27 - 24		31 - 17		19 - 9		
5D9-F5321-00	27 - 7	5D9-F7231-00	30 - 8	4RT-H3311-00	34 - 1	90105-06849	1 - 17	90183-05815	37 - 11	90387-068D7	24 - 13		
5D9-F533A-00	27 - 13	49P-F7311-00	30 - 14		37 - 3	90105-06863	10 - 6	90185-08803	30 - 16	90387-08813	30 - 36		
5D9-F5351-00	27 - 15	5D9-F7411-00	30 - 18	5D9-H3312-00	34 - 3	90105-06888	8 - 3	90185-10811	25 - 12	90387-08830	8 - 17		
5D9-F5355-00	27 - 12	5LM-F7413-00	30 - 20	5D9-H3320-00	34 - 4	90105-088D9	17 - 4	90185-12804	27 - 32	90387-10277	25 - 10		
5D9-F5364-00	27 - 6	15S-F7431-00	30 - 22	5D9-H3322-00	34 - 5	90105-088E0	17 - 2	90201-06033	24 - 15	90387-127Y0	27 - 19		
5D9-F5366-00	27 - 18	5HH-F7433-00	30 - 23	5D9-H3332-00	37 - 6	90105-10036	21 - 10	90201-06557	31 - 14	90387-16814	13 - 1		
5D9-F5371-00	27 - 40	15S-F7441-00	30 - 29	5D9-H3342-00	37 - 5	90109-06577	38 - 5	90201-081J7	27 - 43	90387-20810	13 - 12		
5D9-F5373-00	27 - 46	5HH-F7444-00	30 - 30	5D9-H3350-00	40 - 9	90109-08828	27 - 41	90201-08310	8 - 15	90401-10812	29 - 2		
5D9-F5377-00	27 - 35	5HH-F7445-01	30 - 24	5MX-H3371-00	40 - 10	90109-08835	30 - 15	90201-08326	4 - 5	90430-06014	1 - 6		
49P-F5381-00	27 - 31		30 - 31	49P-H3509-00	35 - 6	90110-05801	5 - 2	90201-083A8	8 - 18		4 - 13		
5D9-F5383-00	27 - 34	16S-F7452-00	30 - 21	49P-H3510-00	35 - 1	90110-06858	39 - 12	90201-08609	1 - 12	90445-08816	39 - 5		
5LM-F5389-00	27 - 36	16S-F7462-00	30 - 28	5D9-H3511-00	35 - 2	90110-06861	6 - 4	90201-08612	28 - 4	90445-08819	39 - 6		
5D9-F5412-00	27 - 23	3S0-F8100-10	24 - 24	2S0-H3516-00	36 - 3	90111-06807	8 - 21	90201-086P8	8 - 8	90460-43053	6 - 19		
49P-F5441-00	27 - 22	49P-F8199-W0	24 - 25	49P-H353F-00	35 - 3	90111-08815	26 - 2		17 - 5	90462-08810	9 - 12		
	41 - 3	49P-F8217-00	28 - 5	5D9-H3550-00	35 - 9	90116-06804	1 - 4	90201-08753	30 - 39	90465-13152	39 - 15		
5D9-F580U-01	26 - 3	49P-F8227-00	28 - 6	5TL-H3922-10	38 - 4	90116-08815	9 - 10	90201-10118	29 - 3	90467-07029	7 - 36		
5D9-F582U-01	26 - 1	49P-F8311-00-33	31 - 1	3AY-H3936-10	28 - 22	90119-05071	40 - 15	90201-101J1	17 - 6	90467-08801	6 - 24		
5P0-F583T-03	29 - 4	49P-F8311-00-EY	31 - 1	5D9-H3975-11	38 - 2	90119-06044	37 - 14		25 - 13	90467-09006	23 - 7		
5P0-F5852-00	29 - 7	49P-F8311-00-P0	31 - 1	5D9-H3975-20	38 - 3	90119-06051	18 - 11	90201-106F2	20 - 15	90467-10008	23 - 6		
5P0-F5854-00	29 - 6	49P-F8312-00	31 - 6	5D9-H3976-00	38 - 1	90119-06117	20 - 9	90201-12019	13 - 10	90467-11106	6 - 15		
5P0-F5855-00	29 - 10	49P-F8321-00	31 - 10	5D9-H3980-00	38 - 7	90119-06810	6 - 21	90201-12190	20 - 6	90467-12052	6 - 17		
5TL-F5867-01	29 - 9	49P-F8322-00	31 - 11	5D9-H4140-00	34 - 6	90149-10801	26 - 14	90201-122F8	20 - 5	90467-13808	6 - 22		
5D9-F5872-01	29 - 1	49P-F8385-00	31 - 16	5D9-H430A-00	36 - 4	90153-06803	1 - 5	90201-122H1	32 - 6		9 - 4		
5D9-F5887-00	21 - 13	16S-F8415-00	31 - 19	5D9-H4310-00	36 - 1	90159-03102	35 - 5	90201-12688	27 - 33	90467-18172	6 - 27		
5YP-F5917-00	26 - 6	16S-F8416-00	31 - 20	5D9-H4312-00	36 - 5	90159-06817	19 - 13	90201-127F4	16 - 10	90467-18806	6 - 26		
5P0-F5919-00	26 - 11	49P-F842N-00	31 - 22	5HV-H4314-00	36 - 2		31 - 4	90201-12824	16 - 14	90467-19065	8 - 24		
5YP-F5924-00	26 - 12	16S-F8435-00	31 - 21	3S0-H4374-00	36 - 8		31 - 9	90201-15700	14 - 7	90467-20085	8 - 23		
5YP-F5925-01	26 - 10	49P-H1410-00	32 - 2	5D9-H4546-00	36 - 6		31 - 18		14 - 19	90468-23194	11 - 3		
5YP-F5937-00	26 - 7	49P-H1450-00	32 - 1	49P-H4702-00	37 - 13	90167-04021	35 - 4	90201-167P7	13 - 5	90480-01813	17 - 11		
5YP-F5939-00	26 - 13	49P-H1800-00	33 - 1	5D9-H4710-00	37 - 1	90170-05302	3 - 10	90201-178D3	16 - 21	90480-12314	18 - 4		
49P-F6143-00-33	28 - 7	5TP-H1801-00	33 - 2	4AC-H4714-00	37 - 2	90170-06184	27 - 38	90202-10800	27 - 42	90480-12808	19 - 3		
49P-F6143-00-EY	28 - 7	5D9-H1828-00	33 - 5	5D9-H4721-00	37 - 4	90176-08805	1 - 13	90206-14093	27 - 14		19 - 8		
49P-F6143-00-P0	28 - 7	49P-H183G-00	33 - 3	5D9-H4723-00	37 - 7	90179-06411	30 - 11	90206-19802	11 - 10	90480-13568	10 - 14		
49P-F6145-00	28 - 10	5D9-H1861-00	33 - 4	5D9-H4737-00	37 - 9	90179-08639	27 - 25	90209-17285	14 - 4	90480-13815	31 - 13		
5D9-F6210-00	28 - 1	1S7-H1940-10	40 - 8	49P-H5546-00	40 - 2	90179-08818	17 - 7	90209-18208	14 - 14	90480-14806	24 - 12		
49P-F622F-00	28 - 2	2P2-H1960-00	40 - 6	49P-H554A-00	40 - 1	90179-10658	21 - 11	90249-12008	30 - 10	90480-18805	37 - 12		
49P-F622G-00	28 - 8	3AY-H2110-00	39 - 4	5D9-H5752-01	40 - 12	90179-10803	11 - 12	90280-03045	2 - 10	90501-04805	13 - 9		
3S4-F6240-00	28 - 13	49P-H2115-00	39 - 7	4US-H5753-00	40 - 14	90179-10811	17 - 8	90340-12808	5 - 3	90501-06022	15 - 6		
3S4-F6241-00	28 - 14	49P-H2116-00	39 - 9	5ER-H5757-00	40 - 13	90179-12802	13 - 11	90340-14806	10 - 7	90501-06800	15 - 9		
5D9-F6280-01	28 - 15	5D9-H2126-00	24 - 21	49P-W001A-09	41 - 1	90179-14001	13 - 25	90340-32805	10 - 9	90501-10245	30 - 9		
5TL-F6281-00	28 - 19	5D9-H2151-00	39 - 8	5P0-W0041-00	29 - 5	90179-25033	21 - 8	90387-06681	21 - 15	90501-125E9	16 - 13		
49P-F6282-00	28 - 20	3S0-H2176-00	39 - 10	5D9-W0045-01	26 - 9	90183-05807	18 - 7		21 - 18	90506-12001	27 - 10		
5D9-F6290-01	28 - 16	49P-H2310-00	39 - 1	5YP-W0047-50	26 - 5		18 - 12	90387-06803	6 - 20	90506-15001	27 - 11		
49P-F6311-00	28 - 17	5TP-H2370-00	39 - 3	4C9-W0048-00	26 - 8		24 - 9		18 - 3	90506-23804	30 - 17		
16S-F7111-00	30 - 1	5D9-H2530-00	39 - 13	5P0-W0057-00	26 - 4		28 - 9	90387-06841	31 - 12	90506-35806	30 - 5		

ÍNDICE NUMÉRICO

No. PEÇA	REF. NO.	No. PEÇA	REF. NO.	No. PEÇA	REF. NO.	No. PEÇA	REF. NO.	No. PEÇA	REF. NO.	No. PEÇA	REF. NO.
90508-26808	11 - 7	93210-60800	5 - 11	9502L-06050	10 - 5	97707-50016	35 - 8				
90508-40810	30 - 7	93210-71462	1 - 8		10 - 21	9770L-40620	37 - 8				
90560-10292	25 - 2	93306-002YD	14 - 21	9502L-06055	9 - 7	9770M-50030	6 - 13				
90560-12145	27 - 2	93306-004XC	27 - 21	9502L-06100	5 - 10	98507-05016	28 - 18				
91317-06012	1 - 21	93306-054Y2	14 - 9	95304-08700	27 - 44		40 - 5				
	4 - 3	93306-204YS	14 - 22	95307-06600	27 - 17	98507-05025	28 - 21				
	12 - 6	93306-252YL	14 - 10		27 - 37	98517-06012	14 - 12				
91317-06016	32 - 4	93306-300X9	25 - 4	95307-10800	20 - 14	98907-05020	19 - 2				
91317-06020	15 - 3	93306-301YP	27 - 4	95602-06100	38 - 6		19 - 7				
91317-06025	6 - 6	93306-301YR	27 - 3	95604-12200	20 - 7	99009-15400	14 - 8				
	29 - 11	93306-305YD	2 - 8	95707-06500	8 - 12		14 - 20				
	32 - 3		2 - 9		16 - 19	99009-17400	16 - 20				
91317-08020	16 - 24	93310-528YA	2 - 4		24 - 6	99009-19400	11 - 6				
91317-08030	8 - 7	93340-212Y8	16 - 11	95707-08500	8 - 19	9X568-C4107	27 - 39				
91317-08045	8 - 20	93410-20038	14 - 5	95707-12500	32 - 5		41 - 4				
91401-20012	27 - 45	93410-22039	14 - 15	95807-06010	36 - 7						
	30 - 12	93440-10153	1 - 3		40 - 11						
91401-25015	30 - 26	93450-14088	2 - 13	95807-06012	21 - 23						
	30 - 33	93503-16807	13 - 28	95807-06020	23 - 10						
91401-30030	30 - 4	93604-10801	16 - 12	95807-06025	10 - 13						
91701-08038	30 - 25	93604-12831	15 - 4	95807-06035	24 - 17						
	30 - 32	93606-10800	13 - 8	95807-08040	8 - 14						
91810-14809	1 - 16	93608-43157	12 - 2	95817-08016	4 - 6						
	9 - 6	93608-50149	16 - 6	95817-08020	30 - 27						
	9 - 9	93812-15816	14 - 24		30 - 34						
	10 - 3		41 - 2	95817-10120	17 - 3						
	10 - 19	94107-17841	25 - 6	95827-06020	24 - 20						
92017-06010	5 - 13	94108-17840	27 - 27	95827-06030	24 - 14						
92903-10200	26 - 15	94222-17W02	25 - 7	95827-08016	30 - 19						
92907-06600	18 - 6		27 - 28		30 - 38						
	30 - 13	94325-17004	25 - 8	97007-06020	31 - 15						
92990-06200	8 - 4		27 - 29	97007-08016	28 - 3						
93101-10843	10 - 24	94414-17808	25 - 9	97027-06016	39 - 2						
93102-12891	16 - 5	94414-17809	27 - 30	97027-06020	18 - 5						
93102-16801	11 - 13	94568-C7090	4 - 7	97027-06035	27 - 16						
93102-20892	14 - 23	94700-00868	1 - 14	97607-04112	7 - 24						
93106-20816	25 - 3	95027-06010	14 - 26	97607-04114	7 - 29						
93106-26815	27 - 20	95027-06014	40 - 7	97707-50012	18 - 8						
93210-068F7	16 - 18	95027-06016	21 - 14		28 - 11						
93210-14104	27 - 8		21 - 17	97707-50014	34 - 7						
93210-148F8	10 - 8	95027-06020	1 - 9		37 - 10						
93210-198F9	10 - 23		4 - 14	97707-50016	19 - 5						
93210-21801	40 - 4	95027-06025	21 - 20		19 - 10						
93210-258G2	6 - 3	95027-06030	6 - 5		24 - 11						
93210-29803	33 - 6	9502L-06020	5 - 9		28 - 12						
93210-328G3	10 - 10	9502L-06040	9 - 8		31 - 3						
93210-418G7	27 - 5		10 - 4		31 - 7						
93210-448G4	1 - 11		10 - 20		31 - 23						