



# CATÁLOGO DE PEÇAS

## T115K (49P9) BRASIL



1K49P-280PA

( )

28/10/2013

NEWS NO.	DATA	COMENTÁRIO
PE7-MC-130005	Out. 28 , 2013	MOD: T115K (49P9) - EIXO TRAMBULADOR - INFORMAR DESMEMBRAMENTO DE PEÇAS (FIG. 14)
PE7-MC-130012	Out. 28 , 2013	MOD: T115K (49P9) - VIRABREQUIM E PISTÃO - REVISÃO DE PEÇAS (FIG. 2)

T115K  
CATÁLOGO DE PEÇAS  
©2010, Yamaha Motor do Brasil Ltda.  
1ª edição, Dezembro 2010  
Todos os direitos reservados.  
É proibida expressamente toda e qualquer  
reimpressão ou utilização sem a autorização  
por escrita da  
Yamaha Motor do Brasil Ltda.  
Impresso no Brasil.

T115K (YB)



T115K (HTR)



T115K (S1)



# PREFÁCIO

Este Catálogo de Peças se refere as Peças dos modelos relacionados na capa. Quando for solicitar peças de reposição para estes Modelos, recorra a este Catálogo de Peças e especifique corretamente os códigos e Nomes das Peças.

1. As Modificações ou adições que tenham sido efetuadas após a publicação deste Catálogo de Peças, serão comunicadas a Rede de Concessionárias através das informações de Modificação de Peças (Parts News).

2. Abreviaturas

Seguem abaixo as abreviaturas utilizadas neste Catálogo de Peças:

“UR” Uso Restrito para o Código da Peça

“UN” Uso Necessário

“AP” Peça Alternativa

“LM” Fabricação Local (A peça pode ser pedida localmente)

“F#” No. de Série do Chassi (Aplicação do Número de Série)

“O/S” Tamanho Maior

3. Peças componentes de conjuntos

- As peças que são fornecidas dentro de conjuntos estão listadas com um ponto de identificação (.) como segue abaixo.
- O número que aparece a direita da descrição da Peça indica o número de Peças usado em cada Conjunto Individual.

No. PEÇA	DESCRIÇÃO	QTDE	OBSERVAÇÕES
2F5-83310-60	PISCA DIANTEIRO CONJ.	2	
115-83311-60	.LÂMPADA (6V-18W)	1	

4. Os gráficos que são Aplicados em Peças Coloridas estão representados na coluna “OBSERVAÇÕES”, como segue abaixo.

No. PEÇA	DESCRIÇÃO	QTDE	OBSERVAÇÕES
2N4-24110-00-X5	TANQUE DE COMBUSTÍVEL COMPL.	2	MXR
3J1-24240-10	.GRÁFICO, TANQUE DE COMB.	1	PARA MXR

5. Observe que as ilustrações são referentes apenas a indicação dos códigos das peças, e não para montagem. Para montagem, por favor utilize o Manual de Montagem apropriado.

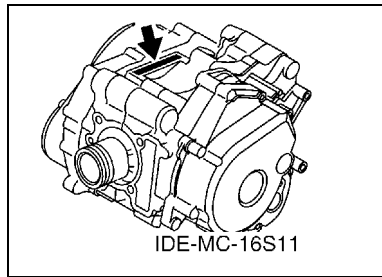
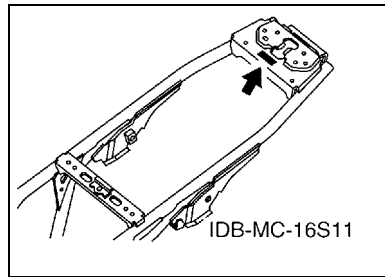
6. O asterisco (\*) antes do Número de referência da peça indica a modificação ocorrida após a primeira edição.

# PREFÁCIO

## 7. Aplicação do Número de Série

No. de Série do Chassi

No. de Série do Motor



## 8. Aplicação do Código de Cor (A marca (\*) mostra a cor do Modelo.)

Abreviação	Nome da Cor	Código da Cor
HTR(*)	HEAT RED	00EY
S1(*)	SILVER 1	0755
YB(*)	YAMAHA BLACK	0033

## 9. Aplicação do No. de Série Inicial

No. de Série do Chassi

No. Série	Nome do Modelo	Código do Modelo
9C6KE1440B0015901	T115K	49P9

No. de Série do Motor

No. Série	Nome do Modelo	Código do Modelo
E3F9E-015901	T115K	49P9

# ÍNDICE GERAL

## MOTOR

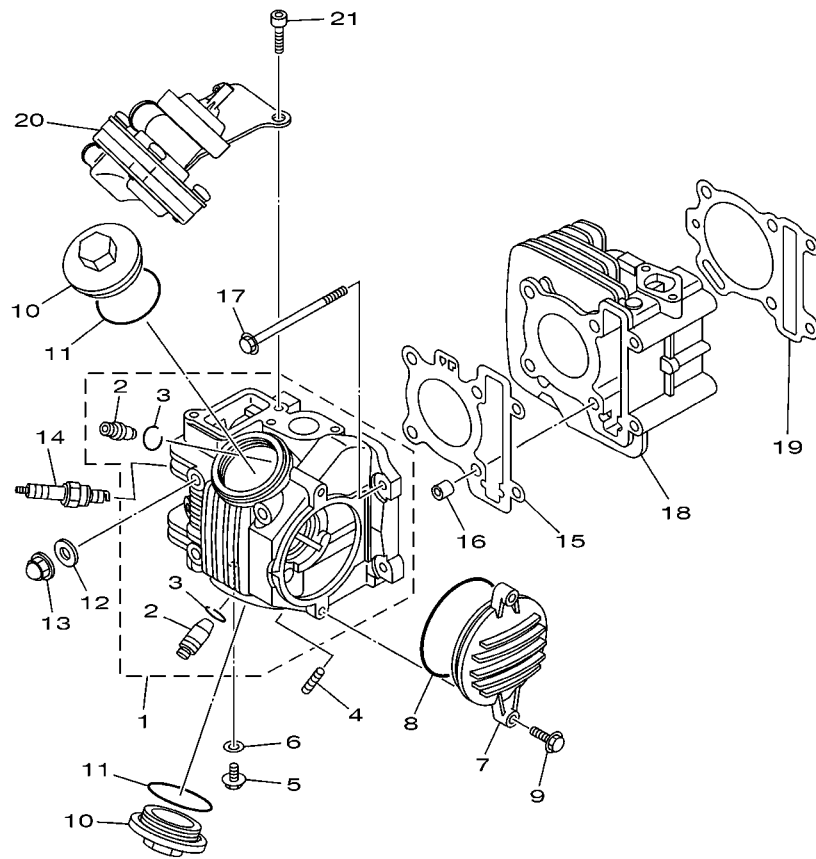
CABECOTE DO CILINDRO .....	1
VIRABREQUIM E PISTAO .....	2
VALVULA .....	3
CORRENTE DO EIXO DE COMANDO .....	4
BOMBA DE OLEO .....	5
ADMISSAO .....	6
CARBURADOR .....	7
ESCAPAMENTO .....	9
CARCACA DO MOTOR .....	10
TAMPA DA CARCACA 1 .....	11
PARTIDA .....	12
EMBREAGEM .....	13
TRANSMISSAO .....	15
EIXO TRAMBULADOR .....	16
EIXO DE MUDANCA .....	17

## CHASSI

CHASSI .....	18
PARA-LAMA .....	19
TAMPA LATERAL .....	20
GARFO TRASEIRO. SUSPENSÃO 1 .....	21
MESA DO GUIDAO .....	22
GARFO DIANTEIRO 1 .....	23
TANQUE DE COMBUSTIVEL .....	25
ASSENTO .....	26
RODA DIANTEIRA 1 .....	27
RODA TRASEIRA 1 .....	29
GUIDAO E CABOS .....	31
CAVALETE. ESTRIBOS. PEDAL 1 .....	33
PROTETOR DE PERNA .....	35
GERADOR .....	36
PISCAS .....	37
MEDIDOR .....	38
FAROL DIANTEIRO .....	39
LANTERNA TRASEIRA .....	40
INTERRUP. DO GUIDAO E MANETE 1 .....	41
SISTEMA ELETRICO 1 .....	42
SISTEMA ELETRICO 2 .....	43
PECAS OPCIONAIS .....	44

## ÍNDICE GERAL

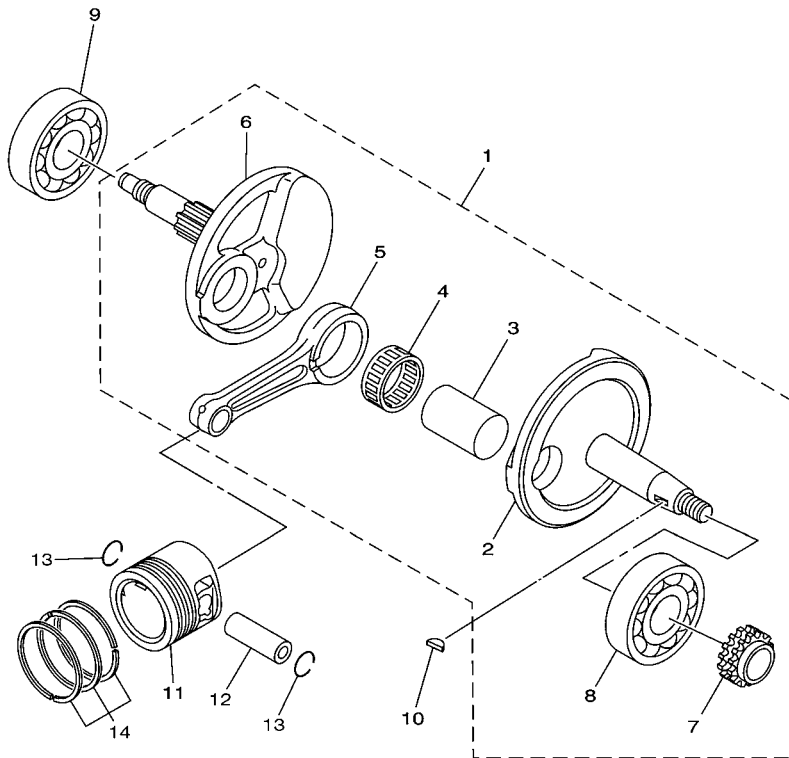
ÍNDICE NUMÉRICO .....	45
-----------------------	----



49P1280-J010

FIG. 1 CABECOTE DO CILINDRO

REF. NO.	No. PEÇA	DESCRIÇÃO	49P9				OBSERVAÇÕES
1	49P-E1111-00	CABECOTE DO CILINDRO 1	1				
2	4ST-11134-11	.GUIA DA VALVULA 2	2				
3	93440-10153	.ANEL TRAVA	2				
4	90116-06804	PRISIONEIRO	2				
5	90153-06803	PARAFUSO HEXAGONAL	1				
6	90430-06014	GAXETA	1				
7	5D9-E1185-00	TAMPA LATERAL DO CABECOTE 3	1				
8	93210-71462	ANEL DE BORRACHA	1				
9	95027-06020	PARAFUSO FLANGE	2				
10	4ST-E1186-00	TAMPA LATERAL DO CABECOTE 2	2				
11	93210-448G4	ANEL DE BORRACHA	2				
12	90201-08609	ARRUELA PLANA	4				
13	90176-08805	PORCA COROA	4				
14	94700-00868	VELA DE IGNICAO (NGK C6HSA)	1				
15	5D9-E1181-00	GAXETA CABECOTE DO CILINDRO 1	1				
16	91810-14809	PINO GUIA	2				
17	90105-06849	PARAFUSO FLANGE	2				
18	49P-E1310-00	CILINDRO (STD)	1				
19	5D9-E1351-00	GAXETA DO CILINDRO	1				
20	49P-E4803-00	SISTEMA DE INDUCAO DE AR	1				
21	91317-06012	PARAFUSO	2				

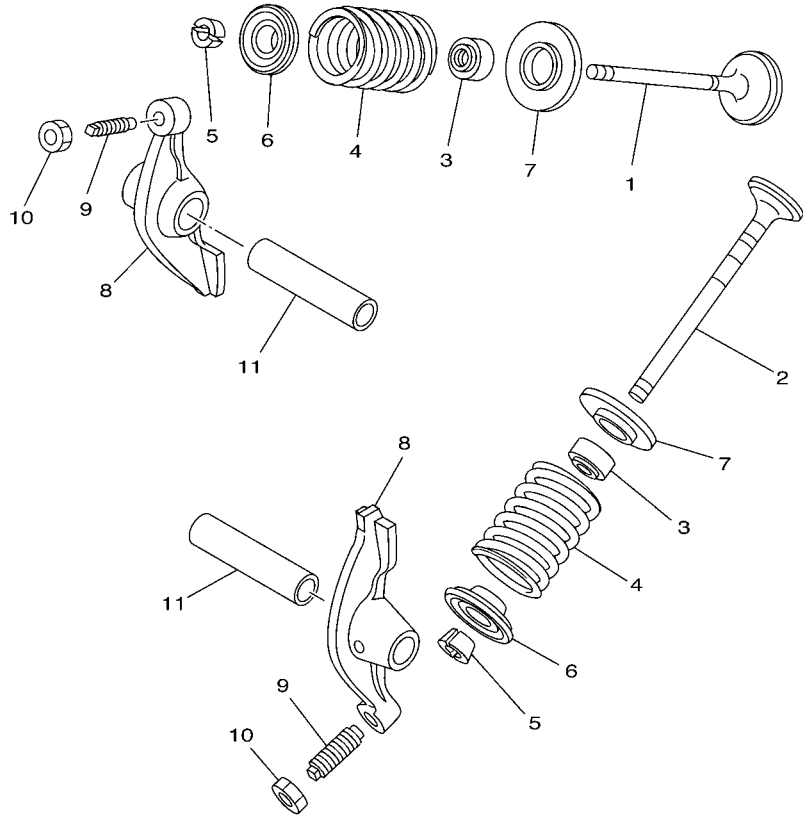


  
 49P1280-J020

**FIG. 2 VIRABREQUIM E PISTAO**

REF. NO.	No. PEÇA	DESCRIÇÃO	49P9				OBSERVAÇÕES
1	5D9-WE140-00	VIRABREQUIM CONJ.	1				
2	5D9-E1412-00	.VIRABREQUIM 1	1				
3	5D9-E1681-00	.PINO DO VIRABREQUIM 1	1				
4	93310-528YA	.ROLAMENTO	1				
5	5D9-E1651-00	.BIELA	1				
6	5D9-E1422-00	.VIRABREQUIM 2	1				
7	5D9-E1549-00	.ENGRENAGEM CORRENTE DO CAME	1				
8	93306-305YD	.ROLAMENTO	1				
9	93306-305YD	ROLAMENTO	1				
10	90280-03045	CHAVETA MEIA LUA	1				
11	5D9-E1631-20	PISTAO (STD)	1				UR (PE7-MC-130012)
	5D9-E1636-29	PISTAO (0.50MM O/S)	1				AP (PE7-MC-130012)
	5D9-E1638-29	PISTAO (1.00MM O/S)	1				AP (PE7-MC-130012)
12	5LM-E1633-00	PINO DO PISTAO	1				
13	93450-14088	ANEL TRAVA	2				
14	5D9-E1603-10	JOGO DE ANEIS (STD)	1				UR (PE7-MC-130012)
	5D9-E1605-10	JOGO DE ANEIS (0.50MM O/S)	1				AP (PE7-MC-130012)
	5D9-E1607-10	JOGO DE ANEIS (1.00MM O/S)	1				AP (PE7-MC-130012)

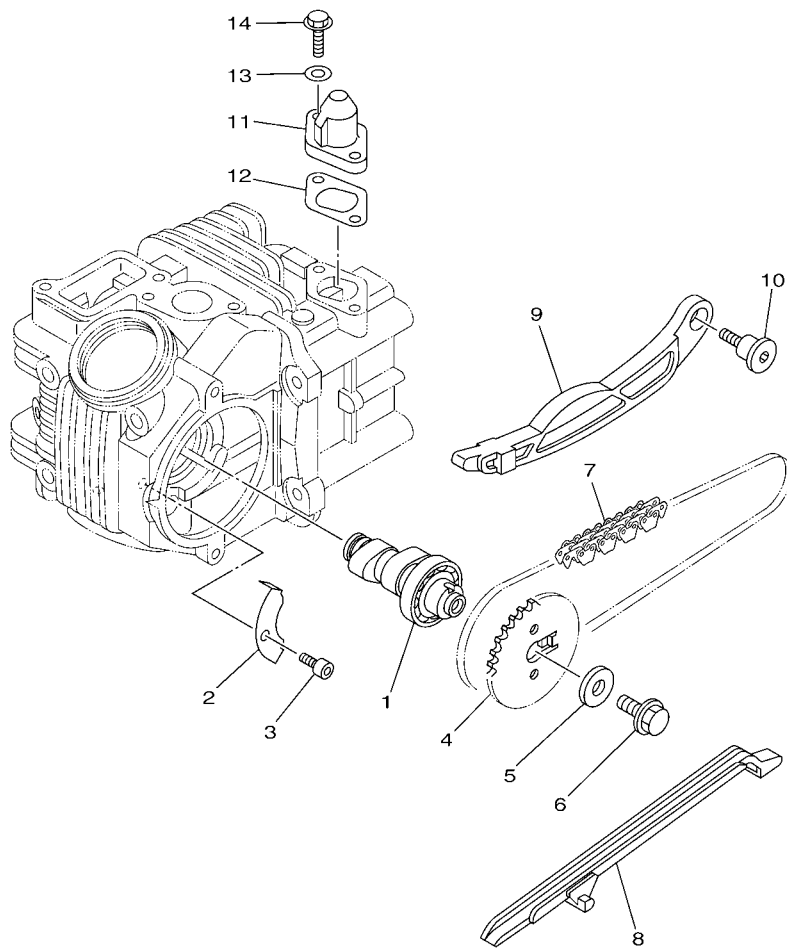




**FIG. 3 VALVULA**

REF. NO.	No. PEÇA	DESCRIÇÃO	49Pg			OBSERVAÇÕES
1	5D9-E2111-10	VALVULA DE ADMISSAO	1			
2	5D9-E2121-10	VALVULA DE ESCAPE	1			
3	5ER-E2119-00	RETENTOR DA HASTE DA VALVULA	2			
4	49P-12113-00	MOLA DA VALVULA INTERNA	2			
5	3S0-E2118-00	TRAVA DA VALVULA	4			
6	5TN-12117-00	ASSENTO SUPERIOR DA MOLA	2			
7	5TN-E2126-00	ASSENTO DA MOLA DA VALVULA 2	2			
8	49P-E2151-00	BRACO DO BALANCIM DA VALVULA	2			
9	3C1-12159-01	PARAFUSO DE AJUSTE DA VALVULA	2			
10	90170-05302	PORCA	2			
11	4ST-E2156-00	EIXO DO BALANCIM 2	2			

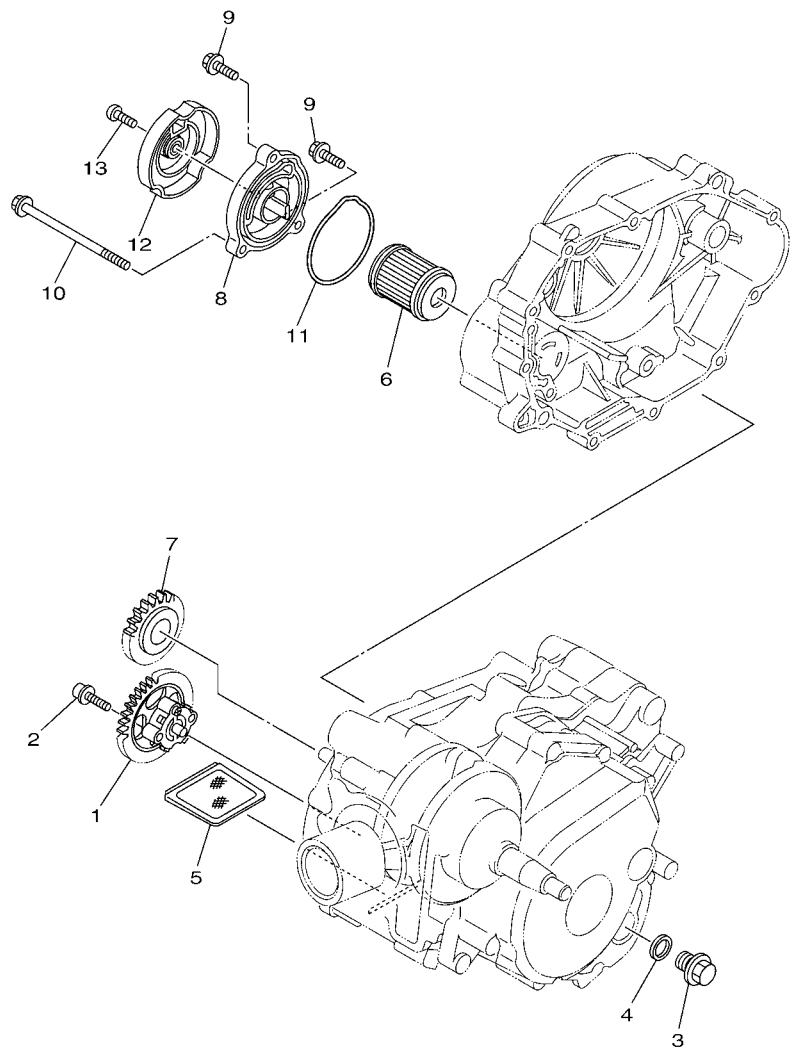
  
4ST1460-6030



16S1422-H040

FIG. 4 CORRENTE DO EIXO DE COMANDO

REF. NO.	No. PEÇA	DESCRIÇÃO	49P9				OBSERVAÇÕES
1	49P-E2170-00	EIXO DE COMANDO COMPLETO 1	1				UR
2	5LW-E111F-00	PLACA	1				
3	91317-06012	PARAFUSO	1				
4	5LW-E2176-00	COROA DA CORRENTE	1				
5	90201-08326	ARRUELA PLANA	1				
6	95817-08016	PARAFUSO FLANGE	1				
7	94568-C7090	CORRENTE	1				
8	5D9-E2231-00	GUIA LIMITADORA 1	1				
9	5D9-E2241-00	GUIA LIMITADORA 2	1				
10	5D9-E2228-00	PARAFUSO	1				
11	5D9-E2210-00	TENSIONADOR DA CORRENTE	1				
12	5D9-E2213-00	GAXETA DA CAIXA DO TENSIONADOR	1				
13	90430-06014	GAXETA	2				
14	95027-06020	PARAFUSO FLANGE	2				



16S1422-H050

FIG. 5 BOMBA DE OLEO

REF. NO.	No. PEÇA	DESCRIÇÃO	49P9				OBSERVAÇÕES
1	5D9-E3300-00	BOMBA DE OLEO COMPLETA	1				
2	90110-05801	PARAFUSO HEXAGONAL INTERNO	2				
3	90340-12808	TAMPAO DO DRENO	1				
4	4YS-E1198-00	GAXETA	1				
5	4ST-E3411-00	FILTRADOR DE OLEO	1				
6	1S7-E3440-00	ELEMENTO DO FILTRO DE OLEO CJ	1				
7	5D9-E3324-00	ENGRENAGEM DE TRACAO DA BOMBA	1				
8	5D9-E3447-00	TAMPA DO ELEMENTO DE OLEO	1				
9	9502L-06020	PARAFUSO FLANGE	2				
10	9502L-06100	PARAFUSO FLANGE	1				
11	93210-60800	ANEL DE BORRACHA	1				
12	5D9-E5499-00	PROTETOR DA TAMPA	1				
13	92017-06010	PARAFUSO	1				

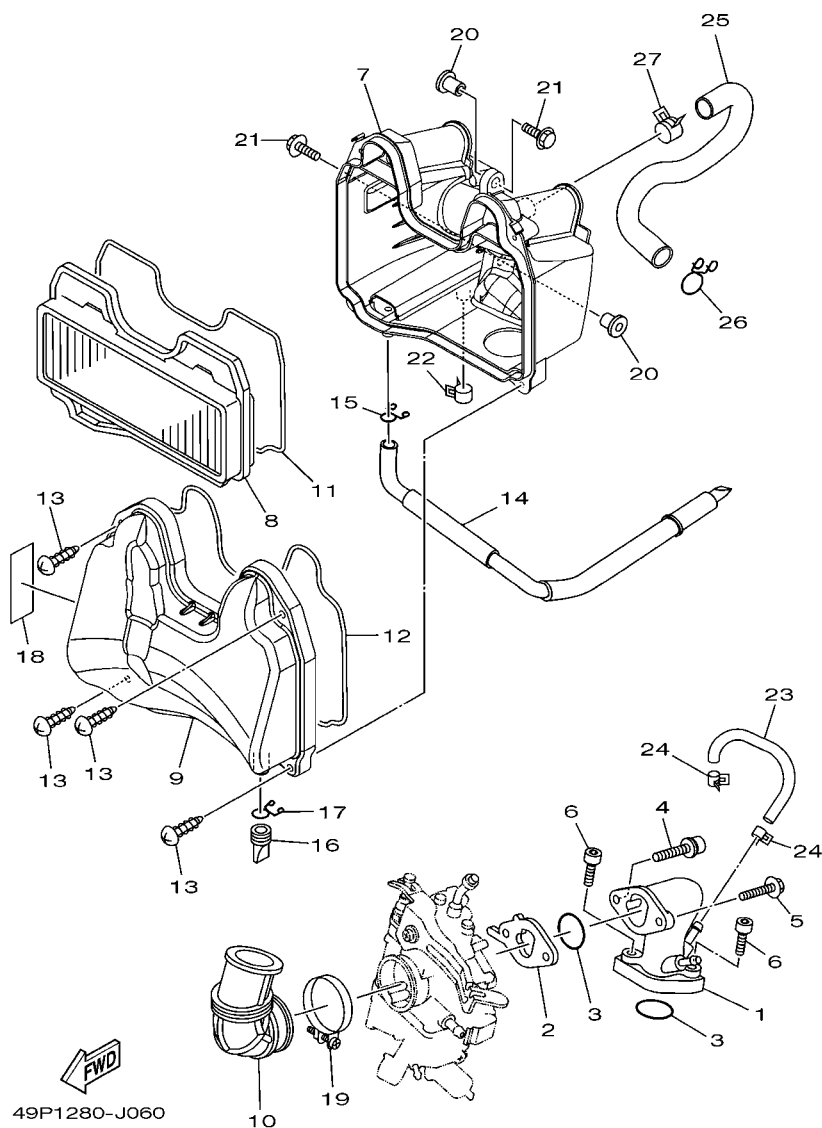
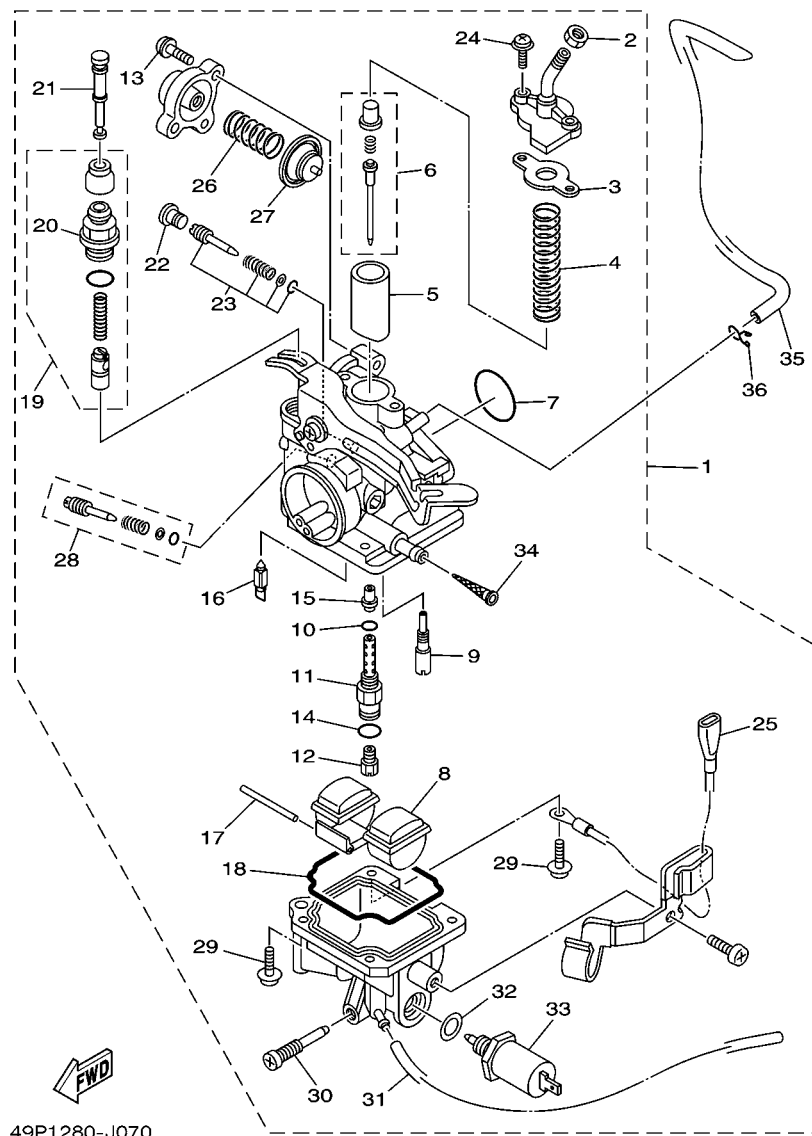


FIG. 6 ADMISSAO

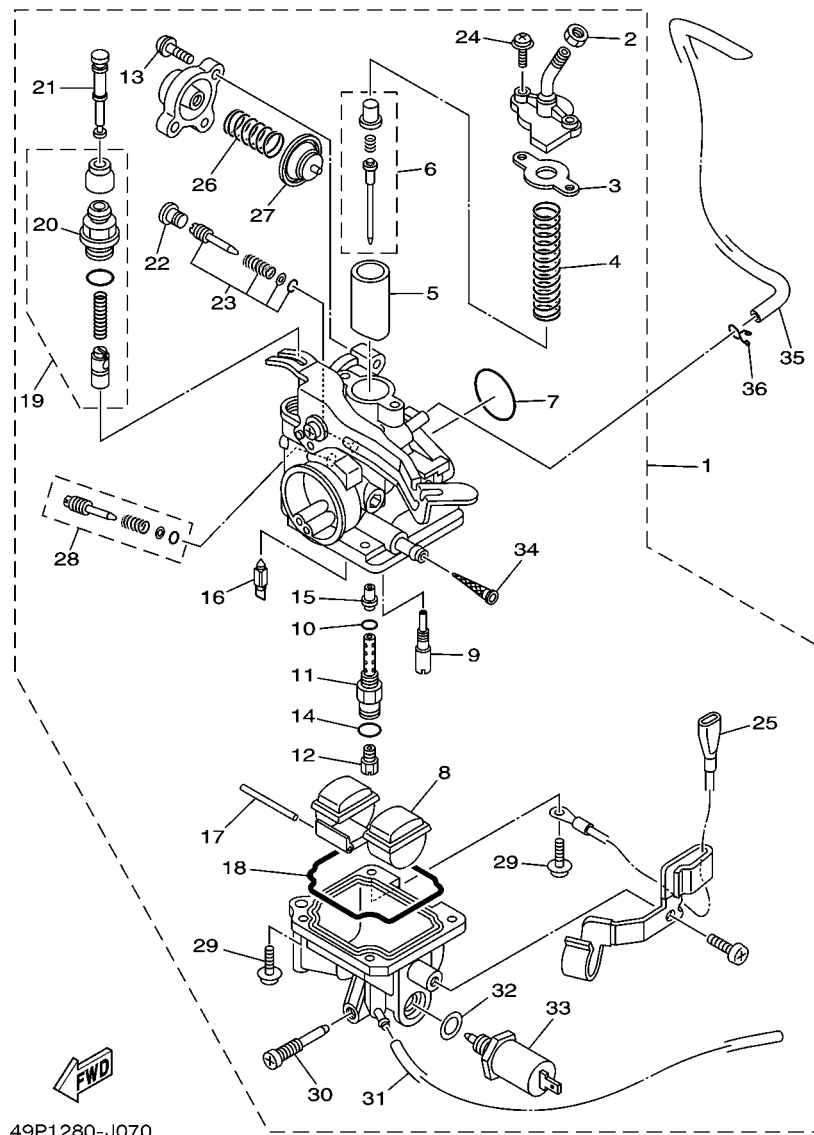
REF. NO.	No. PEÇA	DESCRIÇÃO	49P9				OBSERVAÇÕES
1	5D9-E3586-00	JUNCAO DO CARBURADOR 1	1				
2	5D9-E3595-00	JUNCAO	1				
3	93210-258G2	ANEL DE BORRACHA	2				
4	90110-06861	PARAFUSO HEXAGONAL INTERNO	1				
5	95027-06030	PARAFUSO FLANGE	1				
6	91317-06025	PARAFUSO	2				
7	49P-E4411-00	CAIXA DO FILTRO DE AR 1	1				
8	49P-E4450-00	ELEMENTO DO FILTRO DE AR COMP.	1				
9	49P-E4412-00	TAMPA DA CAIXA DO FILTRO 1	1				
10	49P-E4453-00	JUNCAO DA CAIXA DO FILTRO 1	1				
11	49P-E4462-00	VEDACAO	1				
12	49P-E4452-00	VEDACAO	1				
13	9770M-50030	PARAFUSO	4				
14	49P-E443E-00	TUBO DE DRENO	1				
15	90467-11106	PRESILHA	1				
16	49P-E443G-00	TUBO DE DRENO 2	1				
17	90467-12052	PRESILHA	1				
18	49P-E417E-00	ETIQUETA DE PRECAUCAO	1				
19	90460-43053	BRACADEIRA	1				
20	90387-06803	ESPACADOR	2				
21	90119-06810	PARAFUSO COM ARRUELA	2				
22	90467-13808	PRESILHA	1				
23	5D9-E3542-00	TUBO DE VACUO 1	1				
24	90467-08801	PRESILHA	2				
25	49P-E4882-00	MANGUEIRA CURVADA 2	1				
26	90467-18806	PRESILHA	1				
27	90467-18172	PRESILHA	1				



49P1280-J070

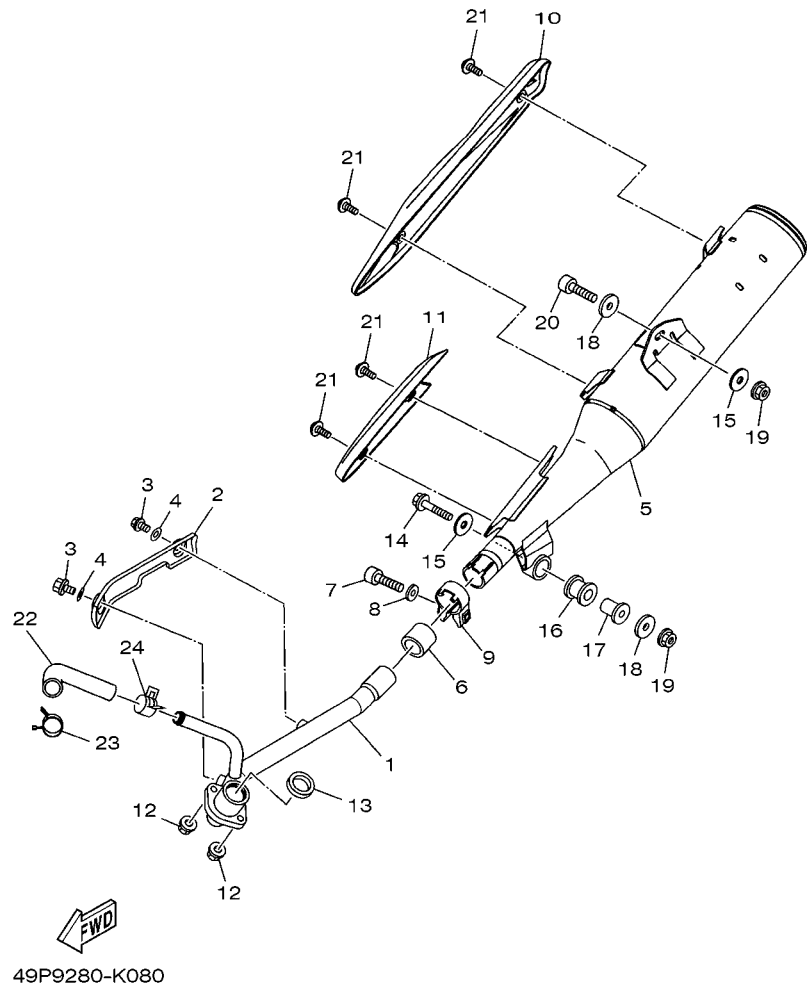
FIG. 7 CARBURADOR

REF. NO.	No. PEÇA	DESCRIÇÃO	49P9				OBSERVAÇÕES
1	49P-E4101-00	CARBURADOR COMPLETO 1	1				
2	802-14161-00	.PORCA DE AJUSTE DO CABO	1				
3	4NM-14198-00	.GAXETA	1				
4	5D9-14131-00	.MOLA DA VALVULA DE ACELERACAO	1				
5	5D9-14112-00	.VALVULA DE ACELERACAO 1	1				
6	49P-1490J-00	.KIT DE AGULHA	1				
7	5TN-14147-00	.ANEL DE BORRACHA	1				
8	5DV-14985-00	.BOIA	1				
9	49P-14142-12	.GICLEUR PILOTO (# 12.5)	1				
10	583-14561-00	.ANEL DE BORRACHA	1				
11	49P-14261-00	.FIXADOR	1				
12	3G2-1423E-40	.GICLEUR PRINCIPAL (#101.3)	1				
13	5TN-14216-00	.PARAFUSO	2				
14	22U-14561-00	.ANEL DE BORRACHA	1				
15	49P-14141-18	.PULVERIZADOR PRINCIPAL	1				
16	49P-14150-00	.AGULHA	1				
17	353-14186-00	.PINO DA BOIA	1				
18	49P-14239-00	.VEDACAO	1				
19	16S-1410A-00	.KIT DE PARTIDA	1				
20	3RW-14174-00	..TAMPA DO AFOGADOR	1				
21	5D9-14577-00	.HASTE	1				
22	49P-14991-00	.PARAFUSO	1				
23	49P-14105-00	.KIT PARAFUSO PILOTO	1				
24	97607-04112	.PARAFUSO	2				
25	49P-81517-00	.CABO SUBCONDUTOR DO CARBURADOR	1				
26	5D9-14933-00	.MOLA DO DIAFRAGMA	1				
27	5TN-14940-00	.DIAFRAGMA COMPLETO	1				



**FIG. 7 CARBURADOR**

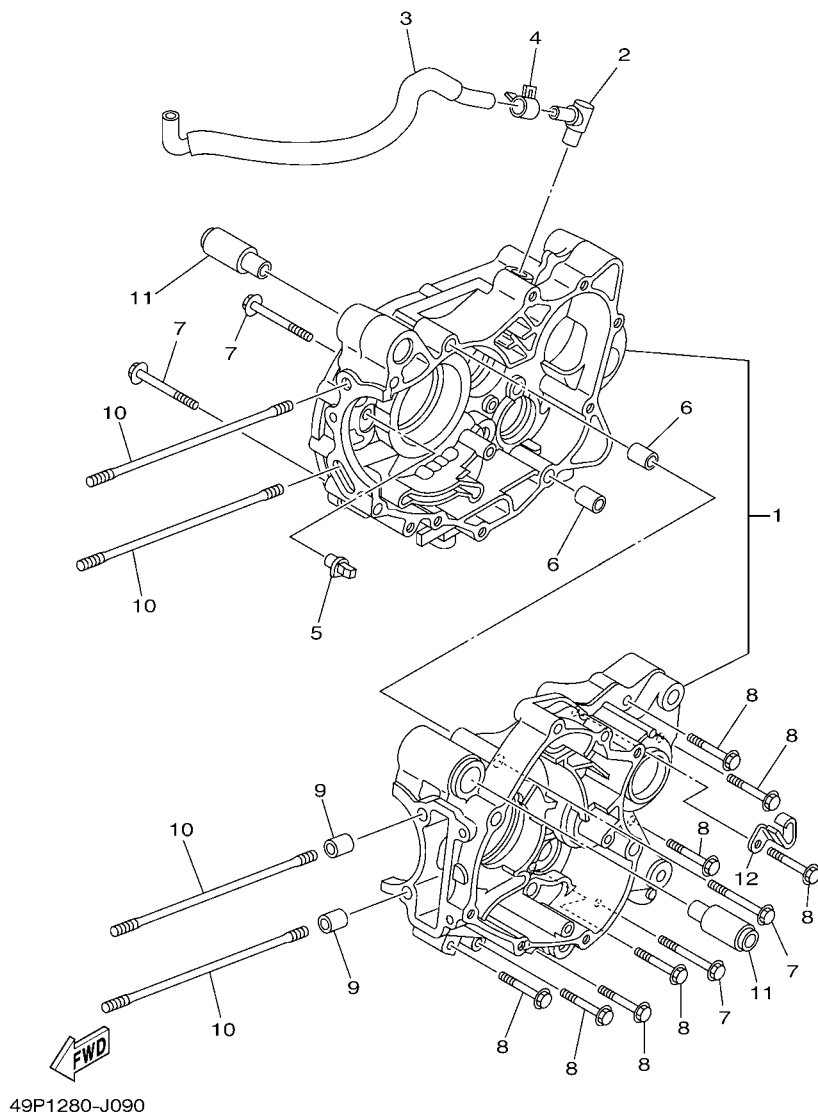
REF. NO.	No. PEÇA	DESCRIÇÃO	49P9				OBSERVAÇÕES
28	5TN-14103-00	.JOGO, PARAFUSO DE REGULAGEM	1				
29	97607-04114	.PARAFUSO	4				
30	49P-14191-00	.TAMPAO DE DRENO	1				
31	22F-14197-00	.TUBO	1				
32	256-14956-01	.ARRUELA	1				
33	5P0-1410H-00	.VALVULA SOLENOIDE	1				
34	5LW-14994-00	.REDE DE FILTRO	1				
35	5D9-E4197-00	TUBO	1				
36	90467-07029	PRESILHA	1				



**FIG. 8 ESCAPAMENTO**

REF. NO.	No. PEÇA	DESCRIÇÃO	49P9				OBSERVAÇÕES
1	49P-E4611-00	TUBO DE ESCAPE 1	1				
2	49P-E4628-00	PROTETOR DO TUBO DE ESCAPE	1				
3	90105-06888	PARAFUSO FLANGE	2				
4	92990-06200	ARRUELA PLANA	2				
5	49P-E4711-00	SILENCIADOR 1	1				
6	49P-E4714-00	GAXETA DO SILENCIADOR	1				
7	91317-08030	PARAFUSO	1				
8	90201-086P8	ARRUELA PLANA	1				
9	49P-E4715-00	CINTA DO SILENCIADOR	1				
10	49P-E4718-01	PROTETOR DO SILENCIADOR 1	1				
11	49P-E4728-00	PROTETOR DO SILENCIADOR 2	1				
12	95707-06500	PORCA FLANGE	2				
13	5TP-E4613-00	GAXETA DO TUBO DE ESCAPE	1				
14	95807-08040	PARAFUSO FLANGE	1				
15	90201-08310	ARRUELA PLANA	2				
16	5TP-E4747-00	AMORTIZADOR DO SILENCIADOR	1				
17	90387-08830	ESPACADOR	1				
18	90201-083A8	ARRUELA PLANA	2				
19	95707-08500	PORCA FLANGE	2				
20	91317-08045	PARAFUSO	1				
21	90111-06807	PARAFUSO	4				
22	49P-E4881-00	MANGUEIRA CURVADA 1	1				
23	90467-20085	PRESILHA	1				
24	90467-19065	PRESILHA	1				

**FIG. 9 CARCACA DO MOTOR**



REF. NO.	No. PEÇA	DESCRIÇÃO	49P9				OBSERVAÇÕES
1	49P-E5150-10	CARCACA DO MOTOR COMPLETA	1				
2	4ST-E5371-00	RESPIRO	1				
3	49P-E1166-00	TUBO DE RESPIRO 1	1				
4	90467-13808	PRESILHA	1				
5	5D9-E5155-00	PULVERIZADOR 3	1				
6	91810-14809	PINO GUIA	2				
7	9502L-06055	PARAFUSO FLANGE	4				
8	9502L-06040	PARAFUSO FLANGE	8				
9	91810-14809	PINO GUIA	2				
10	90116-08815	PRISIONEIRO	4				
11	5D9-E5316-00	AMORTIZADOR 1	2				
12	90462-08810	BRACADEIRA	1				



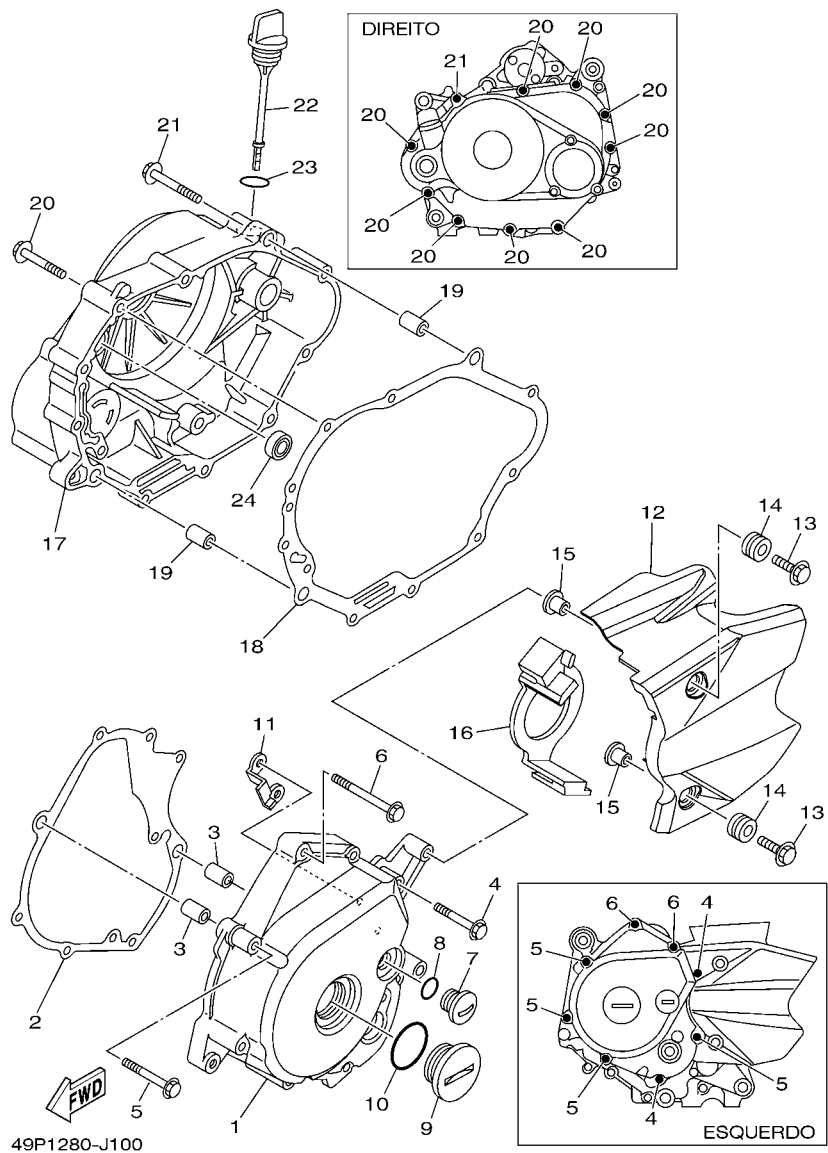
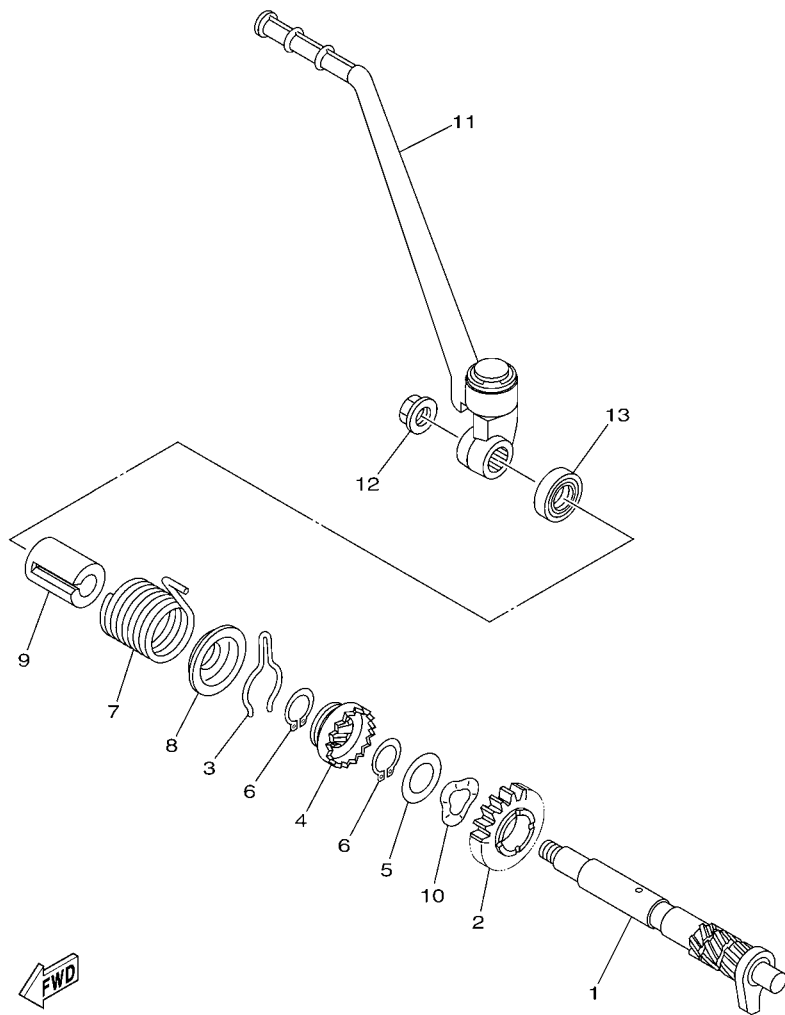


FIG. 10 TAMPA DA CARCACA 1

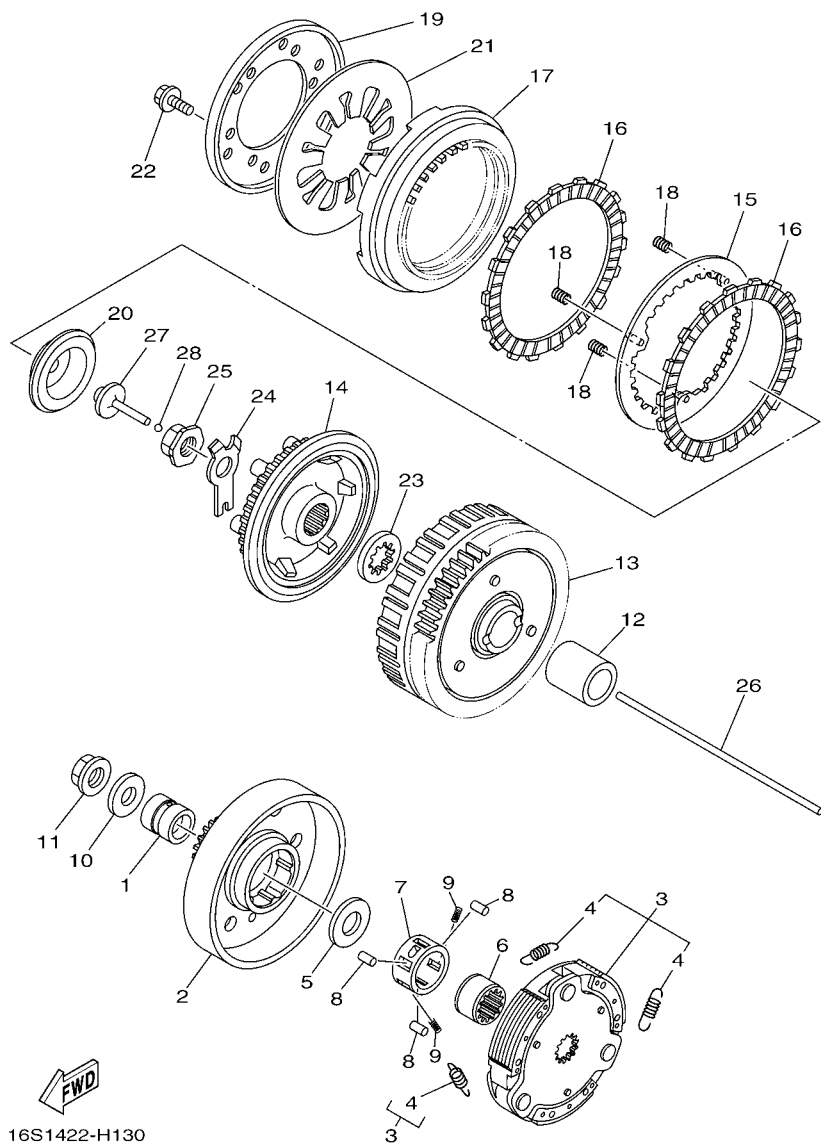
REF. NO.	No. PEÇA	DESCRIÇÃO	49P9				OBSERVAÇÕES
1	49P-E5411-01	TAMPA DA CARCACA 1	1				
2	5D9-E5451-00	GAXETA DA TAMPA DA CARCACA 1	1				
3	91810-14809	PINO GUIA	2				
4	9502L-06040	PARAFUSO FLANGE	2				
5	9502L-06050	PARAFUSO FLANGE	4				
6	9502L-06030	PARAFUSO FLANGE	2				
7	90340-14806	TAMPAO DO DRENO	1				
8	93210-148F8	ANEL DE BORRACHA	1				
9	90340-32805	TAMPAO DO DRENO	1				
10	93210-328G3	ANEL DE BORRACHA	1				
11	5D9-E5113-00	PLACA	1				
12	5D9-E5418-00	TAMPA DA CAIXA DA CORRENTE	1				
13	95807-06025	PARAFUSO FLANGE	2				
14	90480-13568	ILHO DE BORRACHA	2				
15	90387-06844	ESPAÇADOR	2				
16	5D9-E5377-01	GUIA DA ENTRADA	1				
17	5D9-E5421-00	TAMPA DA CARCACA 2	1				
18	5D9-E5461-00	GAXETA DA TAMPA DA CARCACA 2	1				
19	91810-14809	PINO GUIA	2				
20	9502L-06040	PARAFUSO FLANGE	9				
21	9502L-06050	PARAFUSO FLANGE	1				
22	5D9-E5362-00	TAMPAO DO NIVEL DE OLEO	1				
23	93210-198F9	ANEL DE BORRACHA	1				
24	93101-10843	RETENTOR DE OLEO	1				



16S1422-H110

FIG. 11 PARTIDA

REF. NO.	No. PEÇA	DESCRIÇÃO	49Pg				OBSERVAÇÕES
1	5D9-E5661-10	EIXO DE PARTIDA	1				
2	5D9-E5641-00	ENGRENAGEM DA PARTIDA	1				
3	90468-23194	PRESILHA	1				
4	5D9-E5671-00	RODA DA CATRACA	1				
5	4WH-E5644-00	CALCO	1				
6	99009-19400	ANEL TRAVA	2				
7	90508-26808	MOLA DE TORCAO	1				
8	5D9-E5645-10	PLACA	1				
9	5D9-E5664-10	GUIA DA MOLA	1				
10	90206-19802	ARRUELA ONDULADA	1				
11	49P-E5620-00	PEDAL DE PARTIDA COMPLETO	1				
12	90179-10803	PORCA	1				
13	93102-16801	RETENTOR DE OLEO	1				



16S1422-H130

FIG. 12 EMBREAGEM

REF. NO.	No. PEÇA	DESCRIÇÃO	49Pg				OBSERVAÇÕES
1	90387-16814	ESPACADOR	1				
2	5D9-E6611-00	CAIXA DA EMBREAGEM COMP.	1				
3	5D9-E6620-01	SUORTE DA EMBREAGEM CONJ.	1				
4	5D9-E6626-00	MOLA DO PESO DA EMBREAGEM 1	1				
5	90201-167P7	ARRUELA PLANA	1				
6	5LM-E6512-00	CUBO DA CAIXA DE EMBREAGEM	1				
7	5D9-E6586-00	GAIOLA	1				
8	93606-10800	PINO GUIA	3				
9	90501-04805	MOLA DE COMPRESSAO	2				
10	90201-12019	ARRUELA PLANA	1				
11	90179-12802	PORCA	1				
12	90387-20810	ESPACADOR	1				
13	5D9-E6150-00	ENGRENAGEM MOVIDA COMPLETA	1				
14	5D9-E6371-00	CUBO DE EMBREAGEM	1				
15	5D9-E6350-00	PLACA DE PRESSAO CONJUNTO	1				
16	5D9-E6321-00	PLACA DE FRICCAO	2				
17	5D9-E6351-00	PLACA DE PRESSAO 1	1				
18	5D9-E6383-00	MOLA DO CUBO DE EMBREAGEM	3				
19	5D9-E6352-00	PLACA DE PRESSAO 2	1				
20	5D9-E6353-00	PLACA DE PRESSAO 3	1				
21	5D9-E6334-00	MOLA DA EMBREAGEM 2	1				
22	5D9-E6777-00	PARAFUSO	6				
23	5D9-E6628-01	ARRUELA	1				
24	5D9-E6135-00	ARRUELA TRAVA	1				
25	90179-14001	PORCA	1				
26	5D9-E6357-00	HASTE IMPULSORA 2	1				
27	5YP-E6356-00	HASTE IMPULSORA 1	1				

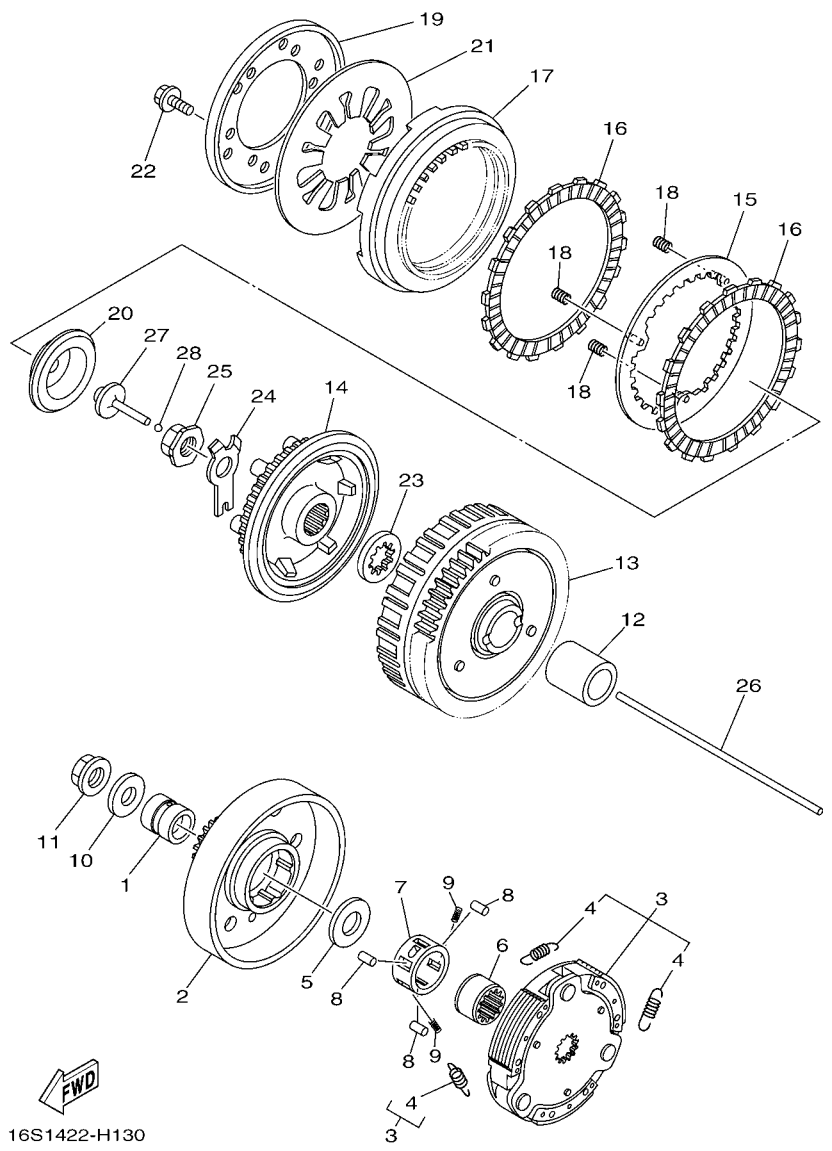


FIG. 12 EMBREAGEM

REF. NO.	No. PEÇA	DESCRIÇÃO	49Pg				OBSERVAÇÕES
28	93503-16807	ESFERA	1				

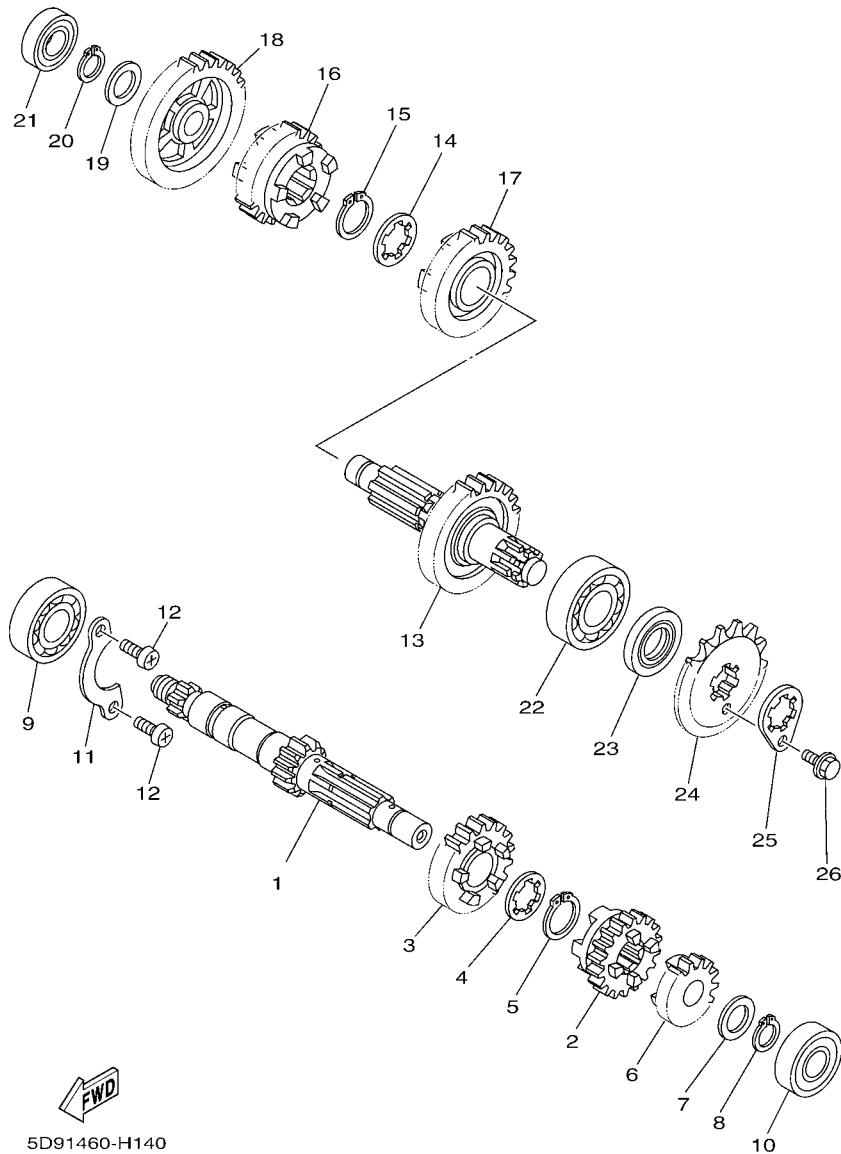
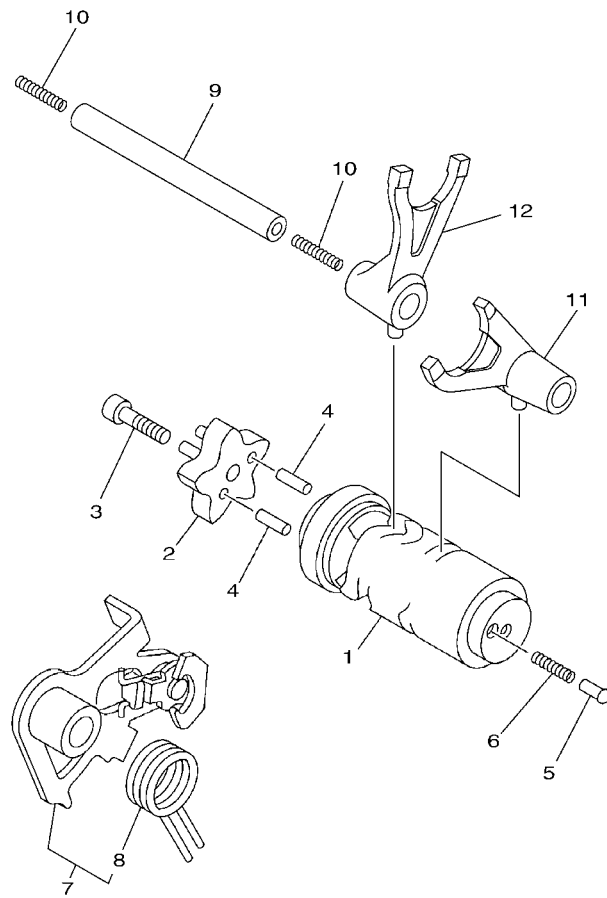


FIG. 13 TRANSMISSAO

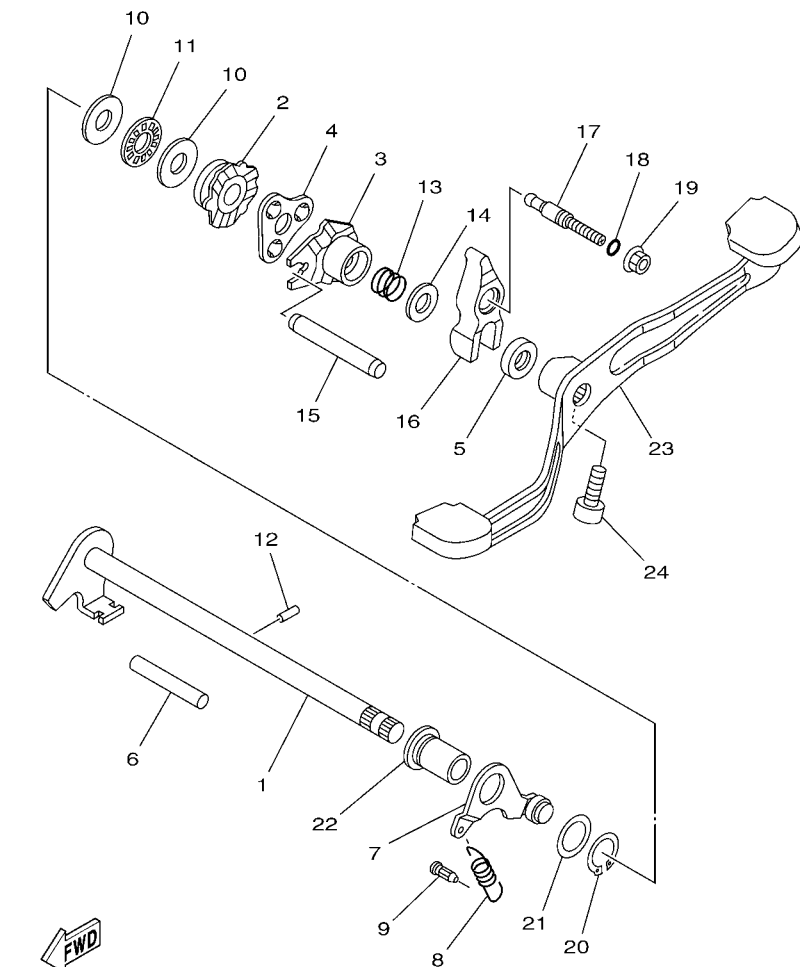
REF. NO.	No. PEÇA	DESCRIÇÃO	49Pg				OBSERVAÇÕES
1	5D9-E7411-00	EIXO PRINCIPAL (12D)	1				
2	5D9-E7131-00	ENGRENAGEM MOTORA DA 3A (17D)	1				
3	5D9-E7141-00	ENGRENAGEM MOTORA DA 4A (22D)	1				
4	90209-17285	ARRUELA	1				
5	93410-20038	ANEL TRAVA	1				
6	5D9-E7121-00	ENGRENAGEM MOTORA DA 2A (16D)	1				
7	90201-15700	ARRUELA PLANA	1				
8	99009-15400	ANEL TRAVA	1				
9	93306-054Y2	ROLAMENTO	1				
10	93306-252YL	ROLAMENTO	1				
11	3C1-E7471-00	PLACA DA TAMPA	1				
12	98517-06012	PARAFUSO	2				
13	5D9-E7402-00	EIXO SECUNDARIO (30D)	1				
14	90209-18208	ARRUELA	1				
15	93410-22039	ANEL TRAVA	1				
16	5D9-E7241-00	ENGRENAGEM MOVIDA DA 4A (23D)	1				
17	5D9-E7231-00	ENGRENAGEM MOVIDA DA 3A (23D)	1				
18	5D9-E7211-00	ENGRENAGEM MOVIDA DA 1A (34D)	1				
19	90201-15700	ARRUELA PLANA	1				
20	99009-15400	ANEL TRAVA	1				
21	93306-002YD	ROLAMENTO	1				
22	93306-204YS	ROLAMENTO	1				
23	93102-20892	RETENTOR DE OLEO	1				
24	93812-15816	PINHAO (15D)	1				
25	1S7-E7456-00	FIXADOR DO PINHAO	1				
26	95027-06010	PARAFUSO FLANGE	1				



49P1280-J150

FIG. 14 EIXO TRAMBULADOR

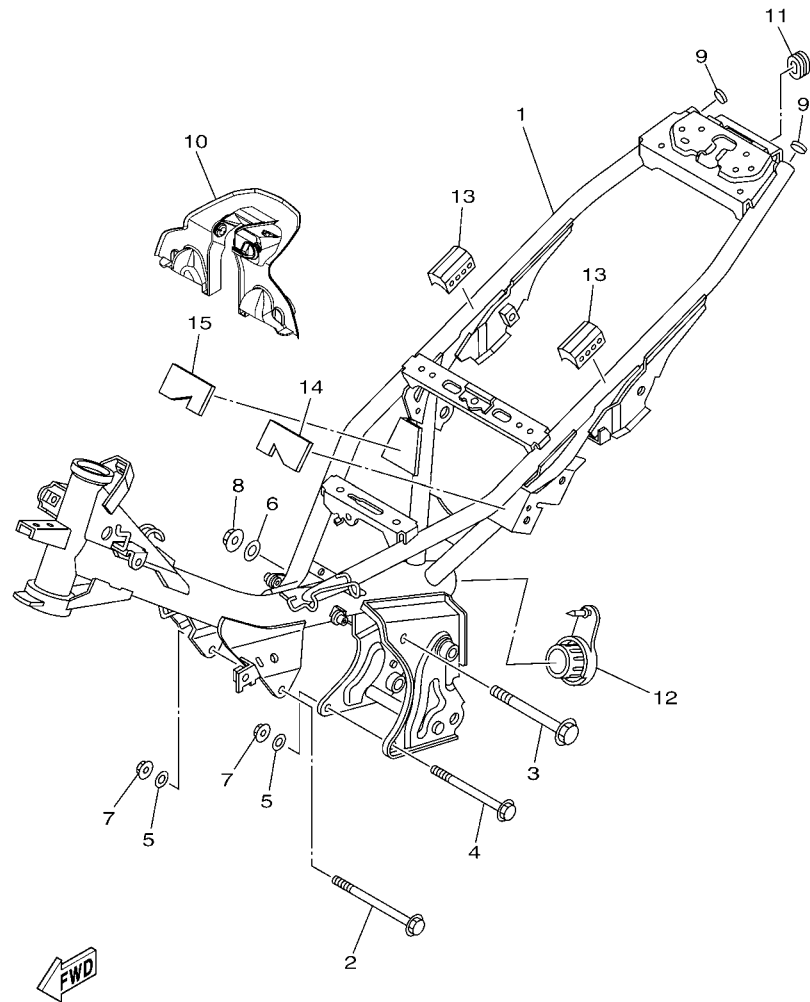
REF. NO.	No. PEÇA	DESCRIÇÃO	49P9				OBSERVAÇÕES
1	5D9-E8540-00	CAME DE MUDANCA COMPLETO	1				
2	5D9-E8185-40	SEGMENTO DE MUDANCA	1				
3	91317-06020	PARAFUSO	1				
4	93604-12831	PINO GUIA	2				
5	5TP-E8542-00	PONTO NEUTRO	1				
6	90501-06022	MOLA DE COMPRESSAO	1				
7	1DY-E8120-01	ALAVANCA DE MUDANCA CONJ.	1				PE7-MC-130005
8	90508-26815	.MOLA DE TORCAO	1				PE7-MC-130005
9	5TP-E8531-00	BARRA GUIA DO GARFO 1	1				PE7-MC-130005
10	90501-06800	MOLA DE COMPRESSAO	2				PE7-MC-130005
11	5D9-E8511-00	GARFO DE MUDANCA 1	1				PE7-MC-130005
12	5D9-E8512-00	GARFO DE MUDANCA 2	1				PE7-MC-130005



16S1422-H160

FIG. 15 EIXO DE MUDANCA

REF. NO.	No. PEÇA	DESCRIÇÃO	49Pg				OBSERVAÇÕES
1	5D9-E8101-01	EIXO DE MUDANCA CONJ.	1				
2	5D9-E8179-00	GUIA	1				
3	5D9-E8172-00	GUIA DE MUDANCA	1				
4	5D9-E8181-00	REVESTIMENTO DA GUIA	1				
5	93102-12891	RETENTOR DE OLEO	1				
6	93608-50149	PINO	1				
7	5D9-E8140-10	ALAVANCA LIMITADORA CONJ.	1				
8	5D9-E8337-10	MOLA	1				
9	5HV-E6346-00	GANCHO DE FIXACAO DA MOLA	1				
10	90201-127F4	ARRUELA PLANA	2				
11	93340-212Y8	ROLAMENTO	1				
12	93604-10801	PINO GUIA	1				
13	90501-125E9	MOLA DE COMPRESSAO	1				
14	90201-12824	ARRUELA PLANA	1				
15	5LM-E8173-00	PINO DE MUDANCA	1				
16	5D9-E817A-00	BRACO DO CAMBIO 3	1				
17	5D9-E8186-00	PARAFUSO DE AJUSTE	1				
18	93210-068F7	ANEL DE BORRACHA	1				
19	95707-06500	PORCA FLANGE	1				
20	99009-17400	ANEL TRAVA	1				
21	90201-178D3	ARRUELA PLANA	1				
22	5TP-E8699-00	CUBO 1	1				
23	5D9-E8111-01	PEDAL DE CAMBIO	1				
24	91317-08020	PARAFUSO	1				

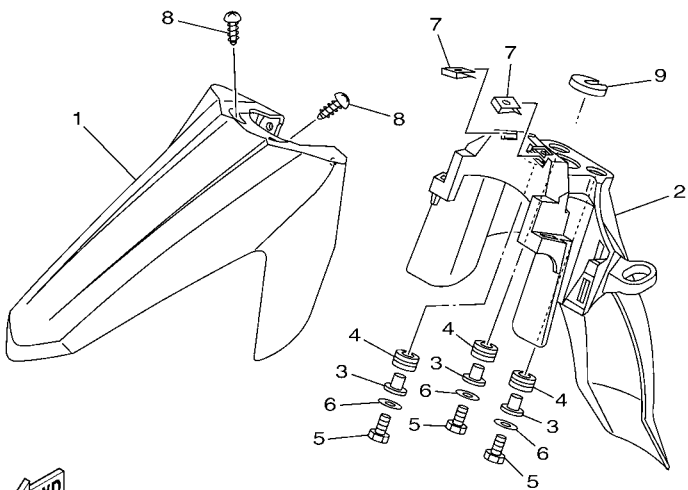
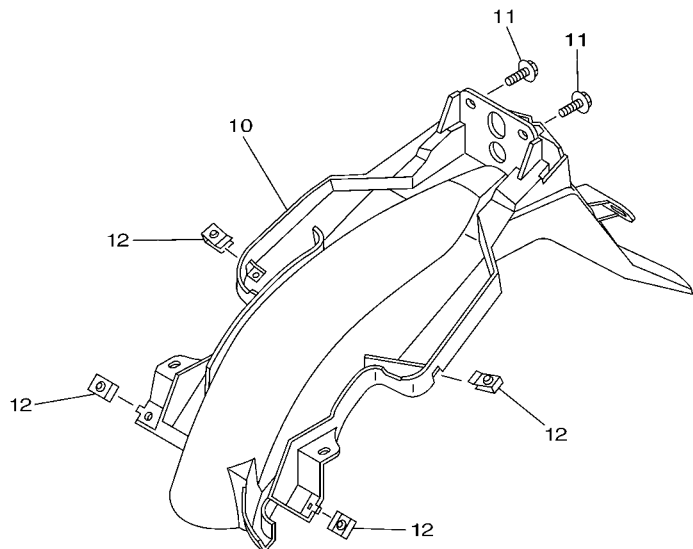


16S1422-H170

FIG. 16 CHASSI

REF. NO.	No. PEÇA	DESCRIÇÃO	49P9				OBSERVAÇÕES
1	49P-F1110-00	QUADRO COMPLETO	1				
2	90105-088E0	PARAFUSO FLANGE	1				
3	95817-10120	PARAFUSO FLANGE	1				
4	90105-088D9	PARAFUSO FLANGE	1				
5	90201-086P8	ARRUELA PLANA	2				
6	90201-101J1	ARRUELA PLANA	1				
7	90179-08818	PORCA	2				
8	90179-10811	PORCA	1				
9	5TP-F139R-00	TAMPA 2	2				
10	5D9-F117R-00	TAMPA 4	1				
11	90480-01813	ILHO DE BORRACHA	1				
12	5D9-F111A-00	CAPA DO TUBO DO CHASSI	1				
13	3S0-F139U-00	AMORTIZADOR 2	2				
14	16S-F112C-00	AMORTIZADOR 2	1				
15	16S-F112D-00	AMORTIZADOR 3	1				

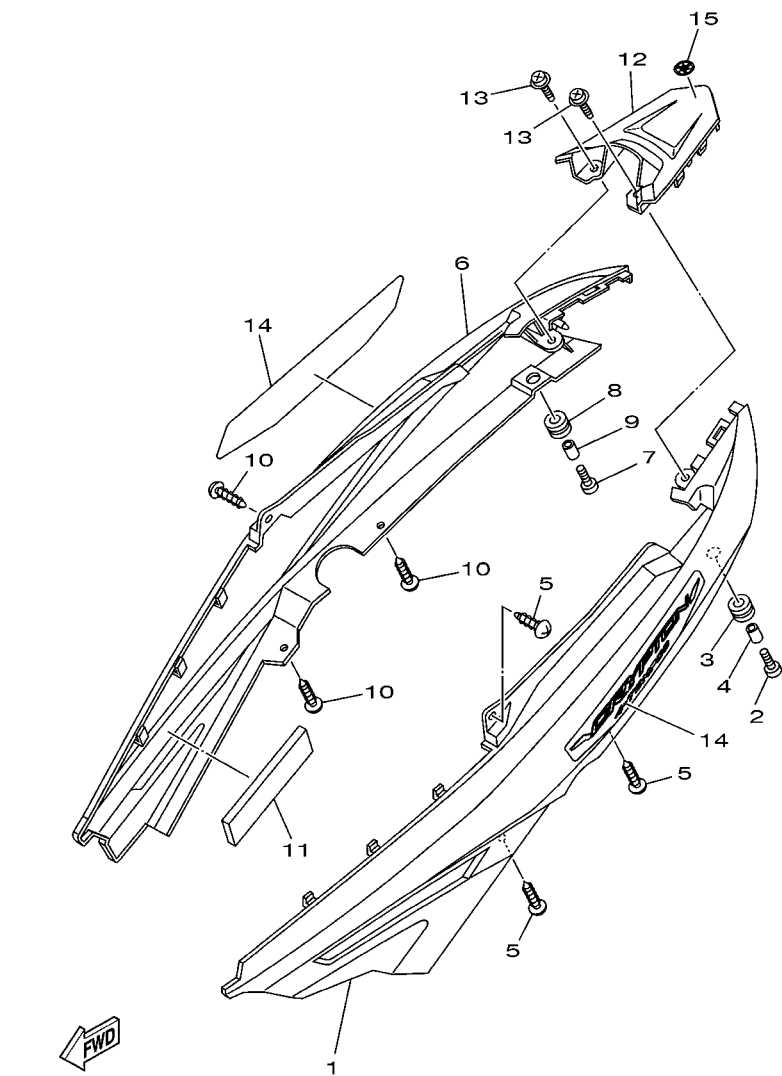




49P1280-J180

FIG. 17 PARA-LAMA

REF. NO.	No. PEÇA	DESCRIÇÃO	49P9			OBSERVAÇÕES
1	49P-F1511-00-33	PARA-LAMA DIANTEIRO	1			YB
	49P-F1511-00-EY	PARA-LAMA DIANTEIRO	1			HTR
	49P-F1511-00-P0	PARA-LAMA DIANTEIRO	1			S1
2	49P-F1556-00	PARA-LAMA DIANTEIRO 2	1			
3	90387-06803	ESPAÇADOR	3			
4	90480-12314	ILHÔ DE BORRACHA	3			
5	97027-06020	PARAFUSO	3			
6	92907-06600	ARRUELA PLANA	3			
7	90183-05807	PORCA MOLA	2			
8	97707-50012	PARAFUSO	2			
9	16S-F1541-00	AMORTIZADOR 1	1			
10	49P-F1611-00	PARA-LAMA TRASEIRO	1			
11	90119-06051	PARAFUSO COM ARRUELA	4			
12	90183-05807	PORCA MOLA	4			

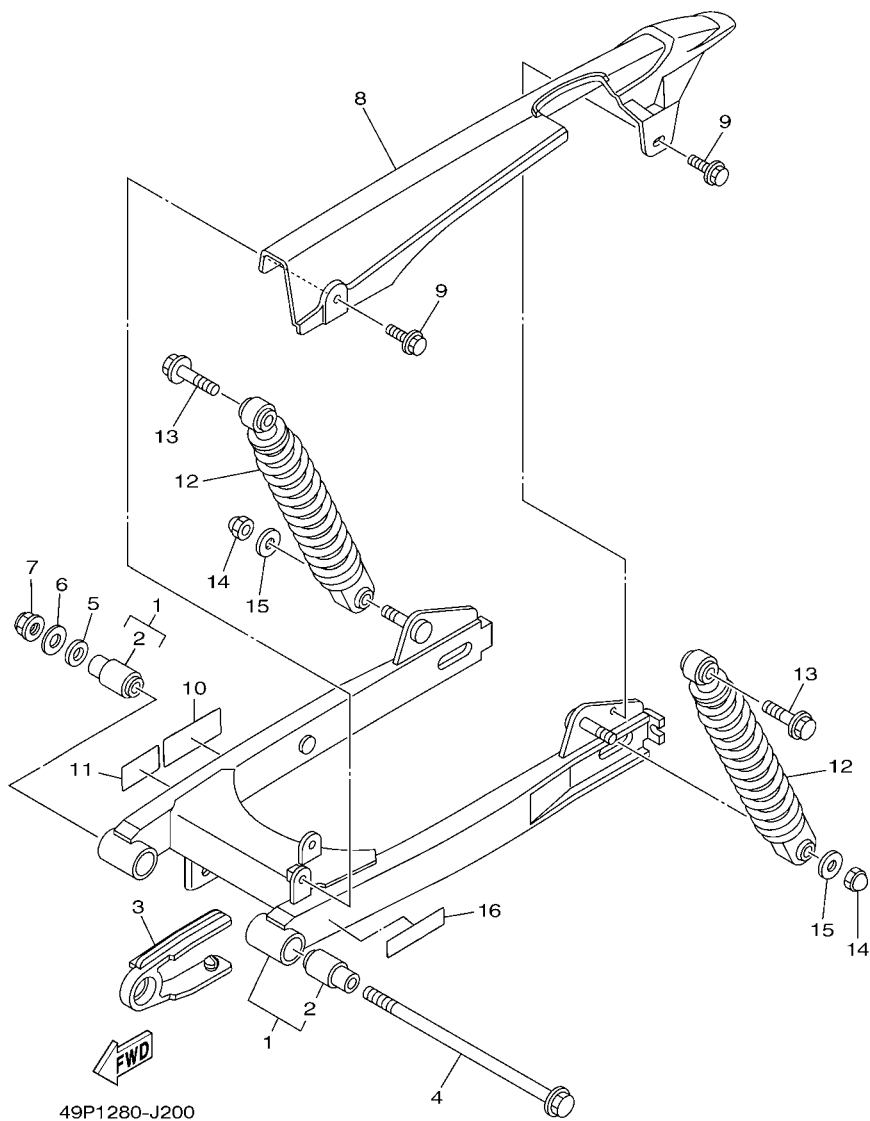


49P1280-J190

FIG. 18 TAMPA LATERAL

REF. NO.	No. PEÇA	DESCRIÇÃO	49Pg			OBSERVAÇÕES
1	49P-F1731-00-33	TAMPA LATERAL 3	1			YB
	49P-F1731-00-EY	TAMPA LATERAL 3	1			HTR
	49P-F1731-00-P0	TAMPA LATERAL 3	1			S1
2	98907-05020	PARAFUSO	1			
3	90480-12808	ILHO DE BORRACHA	1			
4	90387-068D3	ESPACADOR	1			
5	97707-50016	PARAFUSO	3			
6	49P-F1741-00-33	TAMPA LATERAL 4	1			YB
	49P-F1741-00-EY	TAMPA LATERAL 4	1			HTR
	49P-F1741-00-P0	TAMPA LATERAL 4	1			S1
7	98907-05020	PARAFUSO	1			
8	90480-12808	ILHO DE BORRACHA	1			
9	90387-068D3	ESPACADOR	1			
10	97707-50016	PARAFUSO	3			
11	5D9-F1717-00	AMORTIZADOR	1			
12	49P-F171E-00-33	TAMPA TRASEIRA 5	1			YB
	49P-F171E-00-EY	TAMPA TRASEIRA 5	1			HTR
	49P-F171E-00-P0	TAMPA TRASEIRA 5	1			S1
13	90159-06817	PARAFUSO COM ARRUELA	2			
14	49P-F173E-00	GRAFICO 1	2			UR PARA YB
	49P-F173E-10	GRAFICO 1	2			UR PARA HTR
	49P-F173E-20	GRAFICO 1	2			UR PARA S1
15	22D-F175C-10	MARCA YAMAHA	1			

FIG. 19 GARFO TRASEIRO. SUSPENSÃO 1



REF. NO.	No. PEÇA	DESCRIÇÃO	49P9				OBSERVAÇÕES
1	49P-F2100-00	GARFO TRASEIRO CONJ.	1				
2	5D9-F2123-00	.BUCHA 1	2				
3	5D9-F2151-00	VEDADOR DO PROTETOR	1				
4	49P-F2141-00	EIXO DO PIVO	1				
5	90201-122F8	ARRUELA PLANA	1				
6	90201-12190	ARRUELA PLANA	1				
7	95604-12200	PORCA AUTO-TRAVANTE	1				
8	5D9-F2311-00	CAPA DA CORRENTE	1				
9	90119-06117	PARAFUSO COM ARRUELA	2				
10	2B8-F111F-01	ETIQUETA DE EMISSAO	1				
11	5HH-F178A-00	ETIQUETA YAMALUBE	1				
12	5D9-F2210-01	AMORTECEDOR TRASEIRO CONJ.	2				
13	5D9-F2277-00	PARAFUSO	2				
14	95307-10800	PORCA	2				
15	90201-106F2	ARRUELA PLANA	2				
16	4VW-F111M-04	ETIQUETA DE FABRICACAO LOCAL	1				

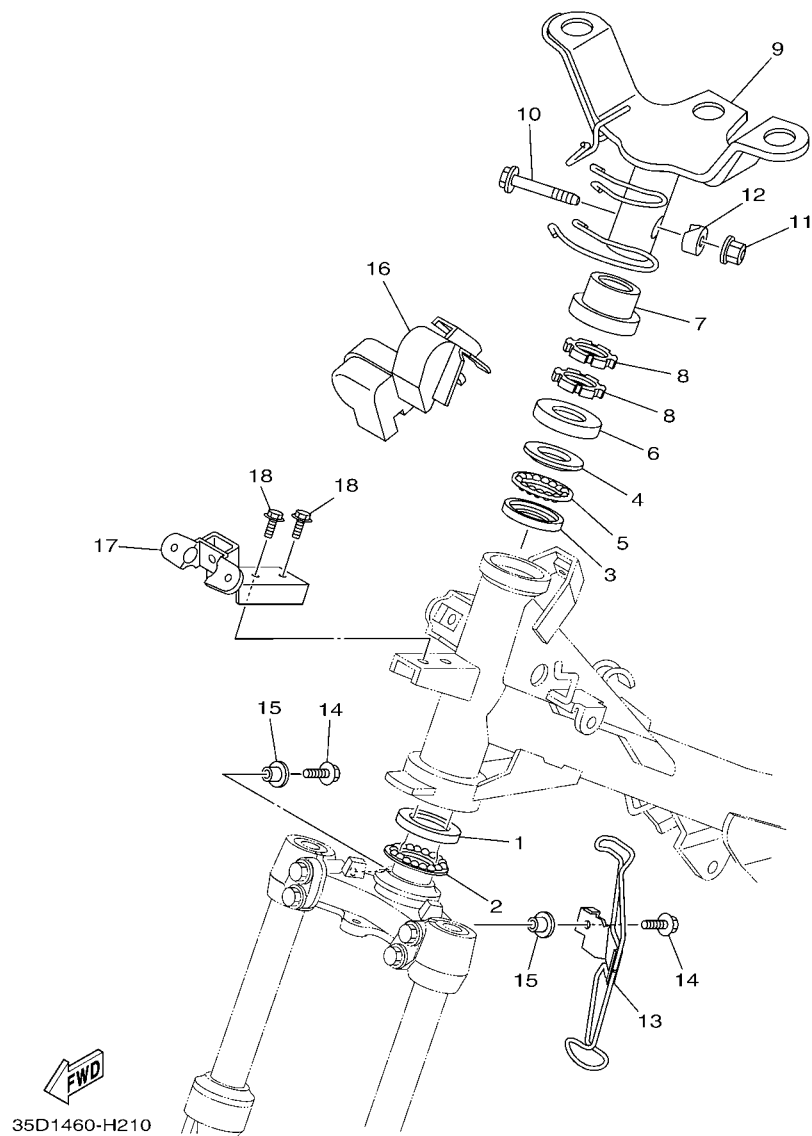
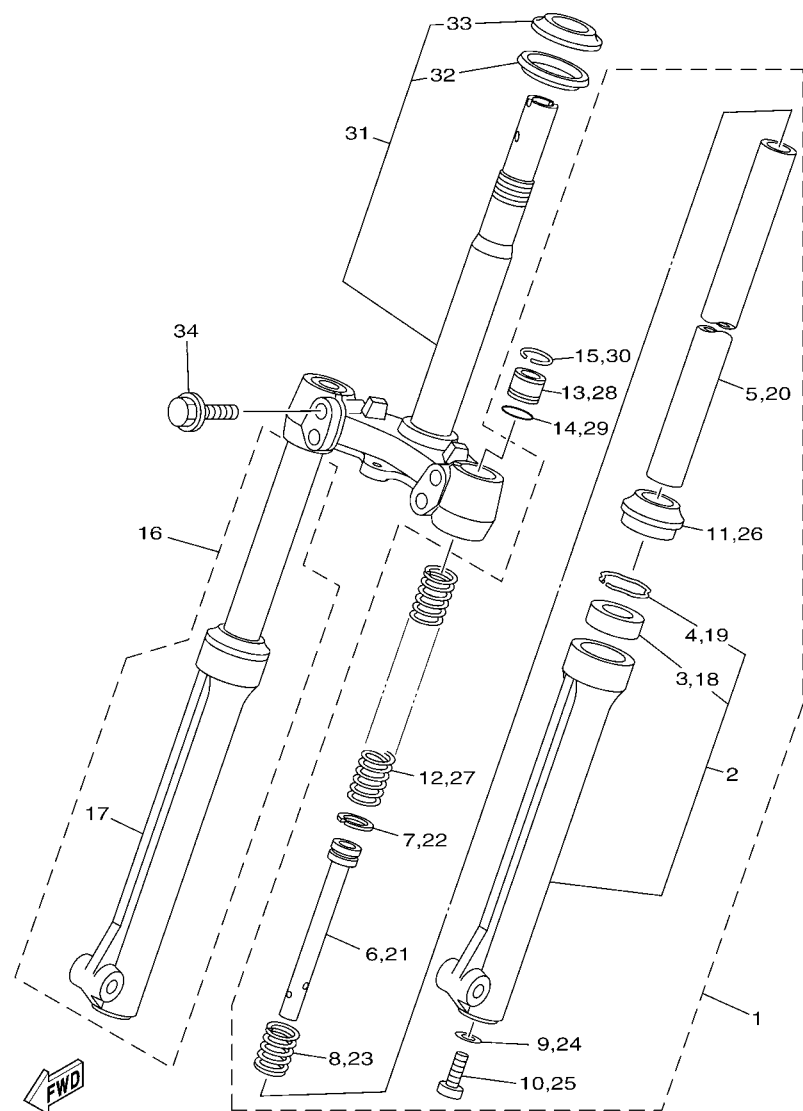


FIG. 20 MESA DO GUIDAO

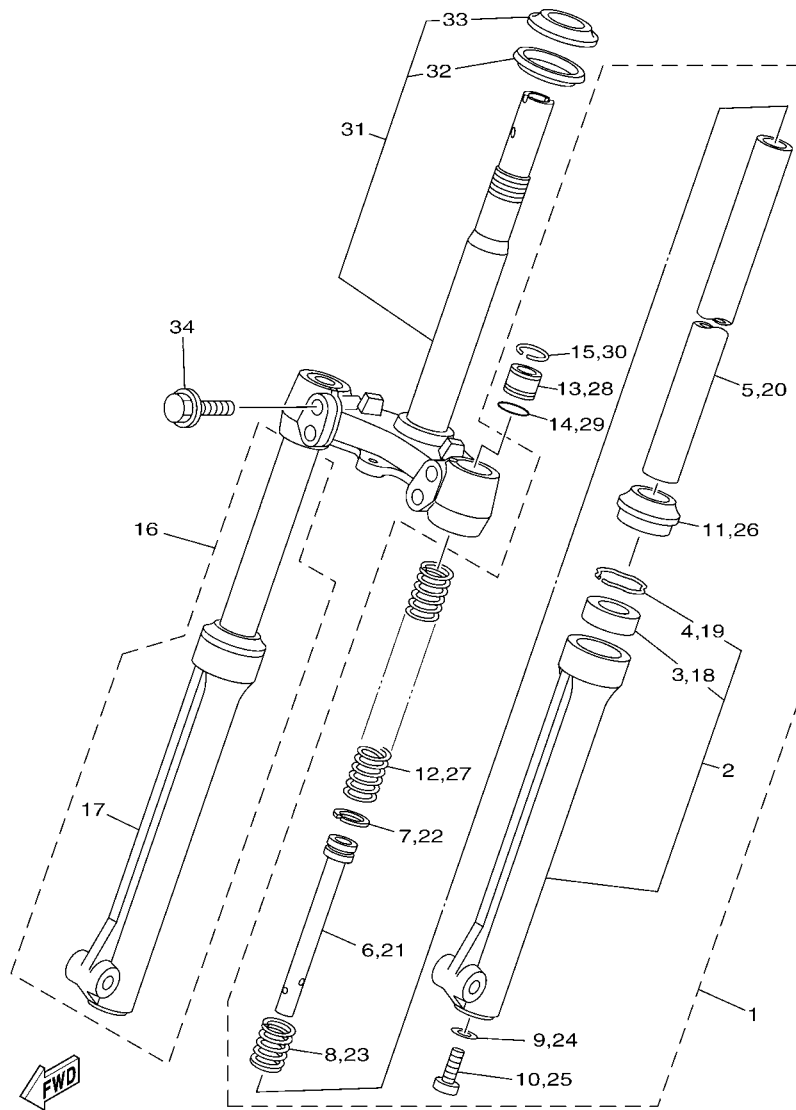
REF. NO.	No. PEÇA	DESCRIÇÃO	49Pg				OBSERVAÇÕES
1	156-23412-00	PISTA DE ESFERAS 2	1				
2	5TL-2341E-00	JOGO DE ESFERAS (16)	1				
3	22F-23412-01	PISTA DE ESFERAS 2	1				
4	22F-23411-01	PISTA DE ESFERAS 1	1				
5	5TL-2341E-10	JOGO DE ESFERAS (19)	1				
6	3AY-F3416-00	CAPÂ DA PISTA DE ESFERA 2	1				
7	5LM-F3415-00	CAPA DA PISTA DE ESFERA 1	1				
8	90179-25033	PORCA	2				
9	35D-F3461-00	SUPORTE DO GUIDAO	1				
10	90105-10036	PARAFUSO FLANGE	1				
11	90179-10658	PORCA	1				
12	5D9-F3113-00	ESPAÇADOR	1				
13	35D-F3525-00	GUIA	1				
14	95027-06016	PARAFUSO FLANGE	2				
15	90387-06681	ESPAÇADOR	2				
16	5D9-F3472-00	PROTETOR	1				
17	35D-F331A-00	FIXADOR	1				
18	95807-06012	PARAFUSO FLANGE	2				



49P3280-J240

FIG. 21 GARFO DIANTEIRO 1

REF. NO.	No. PEÇA	DESCRIÇÃO	49P9				OBSERVAÇÕES
1	49P-F3102-10	GARFO DIANTEIRO CONJ. (ESQ.)	1				
2	35D-F3126-10	.TUBO EXTERNO 1	1				
3	3AY-F3145-00	..RETENTOR DE OLEO DO GARFO	1				
4	5P0-F3156-00	..CLIPE DO RETENTOR DE OLEO	1				
5	5D9-F3110-00	.TUBO INTERNO COMPLETO 1	1				
6	5D9-F3170-00	.CILINDRO COMPLETO DO GARFO	1				
7	2JG-F3157-00	.ANEL TRAVA DO PISTAO	1				
8	5D9-F3152-00	.SUB-MOLA	1				
9	509-F3158-L0	.GAXETA	1				
10	278-F3181-50	.PARAFUSO DO GARFO DIANTEIRO	1				
11	4XC-F3144-00	.PROTETOR DE POEIRA	1				
12	5D9-F3141-00	.MOLA DO GARFO DIANTEIRO	1				
13	5D9-F3111-00	.PARAFUSO, CAPA	1				
14	2JG-F3147-00	.ANEL DE BORRACHA	1				
15	5P0-F3153-00	.ANEL TRAVA	1				
16	49P-F3103-10	GARFO DIANTEIRO CONJ. (DIR.)	1				
17	35D-F3136-10	.TUBO EXTERNO 2	1				
18	3AY-F3145-00	..RETENTOR DE OLEO DO GARFO	1				
19	5P0-F3156-00	..CLIPE DO RETENTOR DE OLEO	1				
20	5D9-F3110-00	.TUBO INTERNO COMPLETO 1	1				
21	5D9-F3170-00	.CILINDRO COMPLETO DO GARFO	1				
22	2JG-F3157-00	.ANEL TRAVA DO PISTAO	1				
23	5D9-F3152-00	.SUB-MOLA	1				
24	509-F3158-L0	.GAXETA	1				
25	278-F3181-50	.PARAFUSO DO GARFO DIANTEIRO	1				
26	4XC-F3144-00	.PROTETOR DE POEIRA	1				
27	5D9-F3141-00	.MOLA DO GARFO DIANTEIRO	1				



49P3280-J240

FIG. 21 GARFO DIANTEIRO 1

REF. NO.	No. PEÇA	DESCRIÇÃO	49P9				OBSERVAÇÕES
28	5D9-F3111-00	.PARAFUSO, CAPA	1				
29	2JG-F3147-00	.ANEL DE BORRACHA	1				
30	5P0-F3153-00	.ANEL TRAVA	1				
31	49P-F3340-00	SUPORTE INFERIOR COMPLETO	1				
32	49P-F3462-00	.VEDACAO DA DIRECAO	1				
33	49P-F3411-00	.PISTA DE ESFERAS 1	1				
34	5YW-F3346-10	PARAFUSO 1	4				

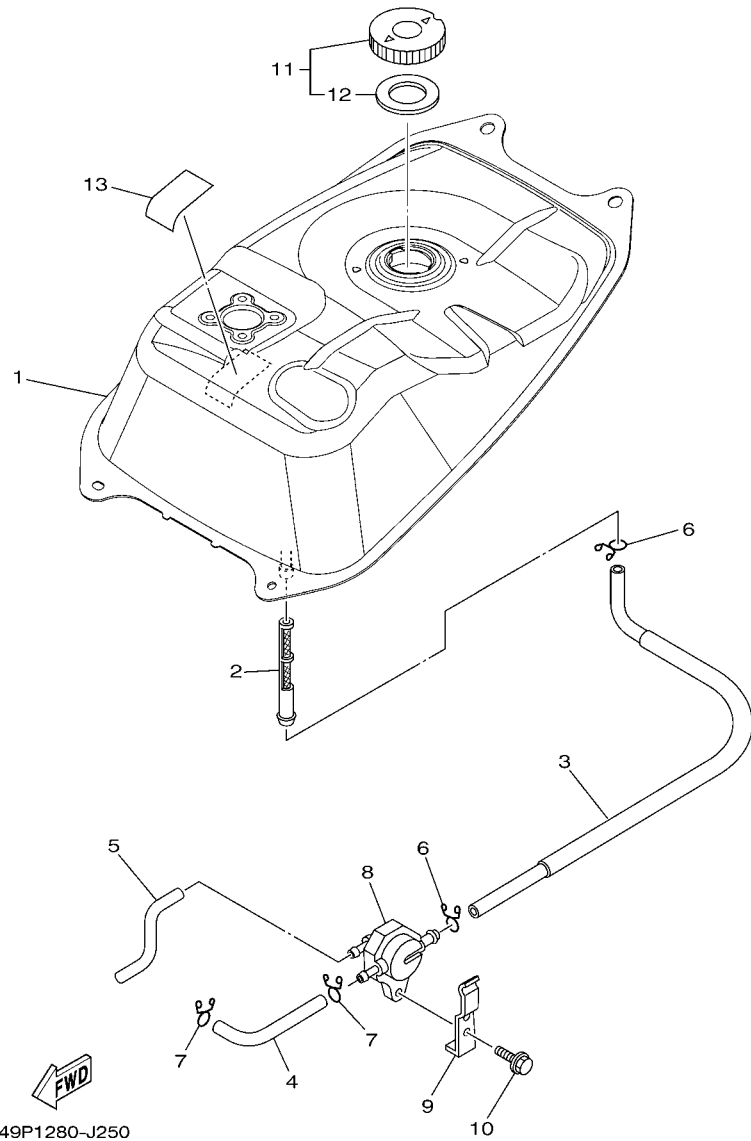


FIG. 22 TANQUE DE COMBUSTIVEL

REF. NO.	No. PEÇA	DESCRIÇÃO	49P9				OBSERVAÇÕES
1	49P-F4110-00	TANQUE DE COMBUSTIVEL COMP.	1				
2	4YS-F4514-00	REDE DO FILTRO 1	1				
3	5D9-F4311-00	TUBO DE COMBUSTIVEL 1	1				
4	49P-F4312-00	TUBO 2	1				
5	5D9-F4313-00	TUBO 3	1				
6	90467-10008	PRÉSILHA	2				
7	90467-09006	PRÉSILHA	2				
8	5TN-F4500-00	TORNEIRA COMBUSTIVEL CONJ. 1	1				
9	5D9-F4216-00	FIXADOR	1				
10	95807-06020	PARAFUSO FLANGE	1				
11	4YY-F4610-00	TAMPA DO TANQUE C.J.	1				
12	4YY-F4612-00	.GAXETA DA TAMPA	1				
13	5D9-F414G-00	VEDACAO DO TANQUE	1				

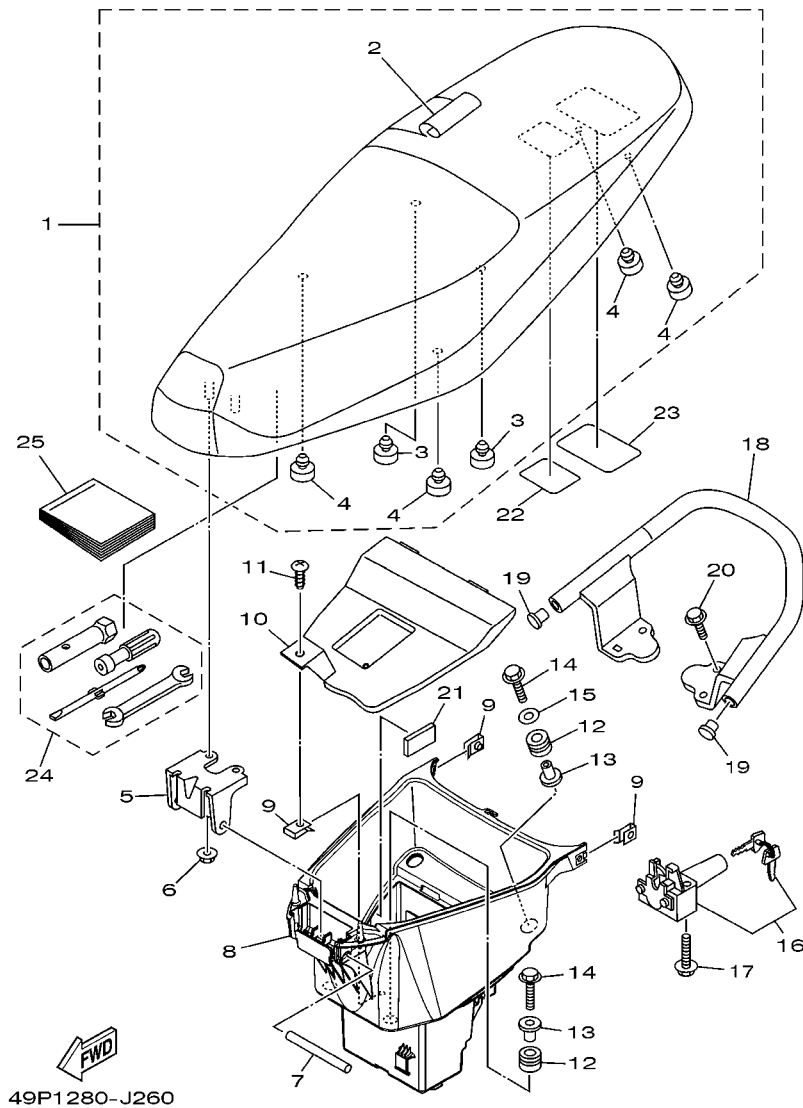
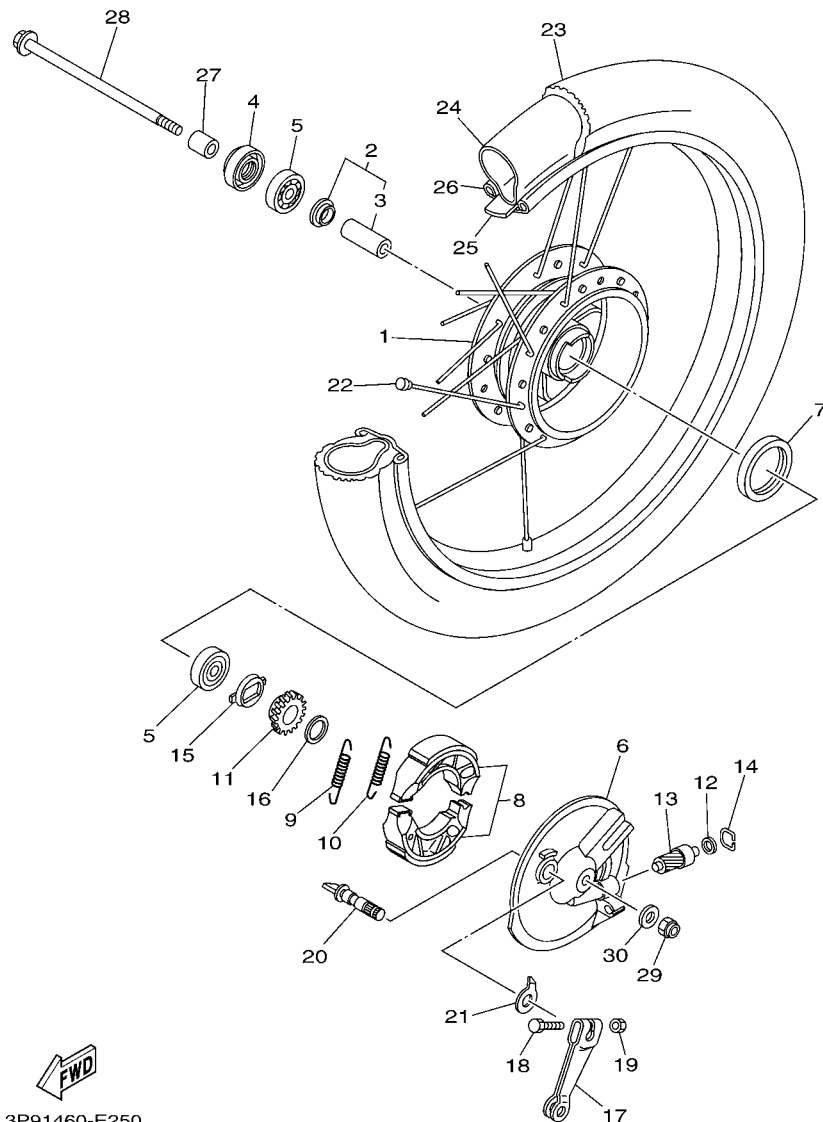


FIG. 23 ASSENTO

REF. NO.	No. PEÇA	DESCRIÇÃO	49P9				OBSERVAÇÕES
1	5D9-F4730-01	SELIM DUPLO COMPLETO	1				
2	5D9-F470F-00	.CAPA DO SELIM	1				
3	5D9-F4741-00	.AMORTIZADOR	2				
4	5D9-F4741-10	.AMORTIZADOR	4				
5	49P-F4726-00	DOBRADICA DO SELIM	1				
6	95707-06500	PORCÁ FLANGE	2				
7	5TL-F4727-00	PINO DE FIXACAO DO SELIM	1				
8	49P-F473R-00	CAIXA DO ASSENTO 1	1				
9	90183-05807	PORCA MOLA	3				
10	49P-F473T-00	DIVISORIA 1	1				
11	97707-50016	PARAFUSO	1				
12	90480-14806	ILHO DE BORRACHA	4				
13	90387-068D7	ESPAÇADOR	4				
14	95827-06030	PARAFUSO FLANGE	4				
15	90201-06033	ARRUELA PLANA	2				
16	5D9-F4780-01	TRAVA DO SELIM CONJ.	1				
17	95807-06035	PARAFUSO FLANGE	2				
18	5D9-F4773-00	APOIO PASSAGEIRO	1				
19	5D9-F4481-00	TAMPAO	2				
20	95827-06020	PARAFUSO FLANGE	4				
21	5D9-H2126-00	ENCOSTO DA BATERIA	1				
22	22D-F118K-00	ETIQUETA DE ATENCAO	1				
23	49P-F1668-00	ETIQUETA DE PRESSAO DO PNEU	1				
24	3S0-F8100-10	JOGO DE FERRAMENTAS	1				
25	49P-F8199-W0	MANUAL DO PROPRIETARIO	1				

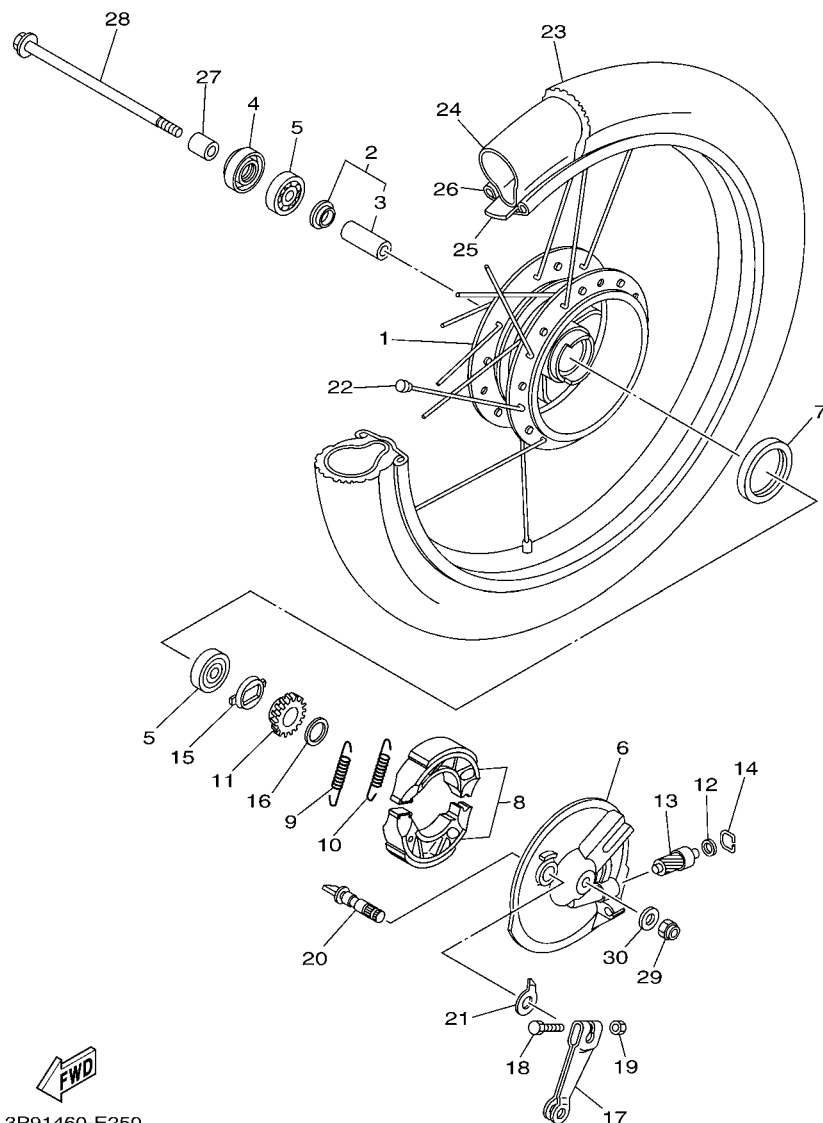




3P91460-E250

FIG. 24 RODA DIANTEIRA 1

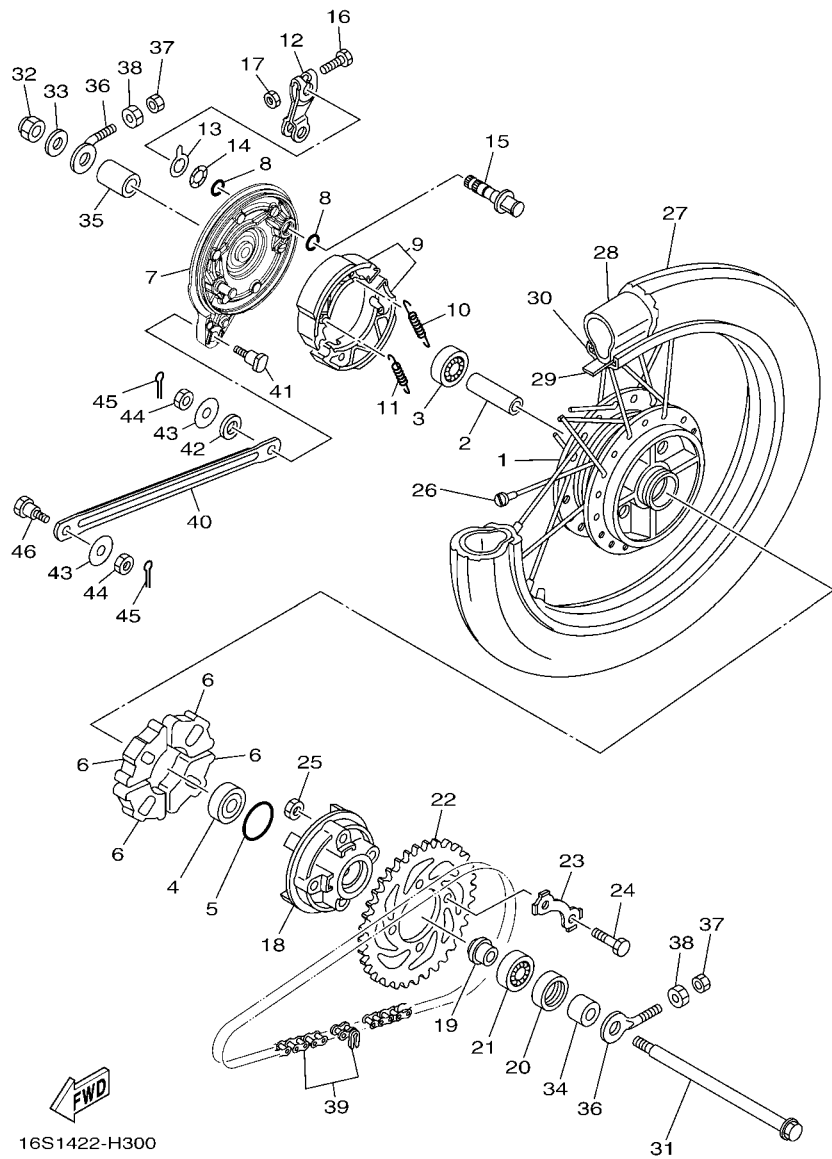
REF. NO.	No. PEÇA	DESCRIÇÃO	49P9			OBSERVAÇÕES
1	3AY-F5111-01-33	CUBO DA RODA DIANTEIRA	1			YB
2	4ST-F5116-01	FLANGE ESPACADORA 2	1			
3	90560-10292	.ESPACADOR	1			
4	93106-20816	RETENTOR DE OLEO	1			
5	93306-300X9	ROLAMENTO	2			
6	3P9-F5121-00-33	PLACA DA SAPATA DE FREIO	1			YB
7	93105-47807	RETENTOR DE OLEO	1			
8	3P9-F530K-00	KIT DE SAPATA DE FREIO	1			
9	90506-12001	MOLA DE TENSAO	1			
10	90506-15001	MOLA DE TENSAO	1			
11	5ER-F5135-00	ENGRENAGEM MOTORA	1			
12	90201-064L6	ARRUELA PLANA	1			
13	5ER-F5138-00	ENGRENAGEM DO VELOCIMETRO	1			
14	35D-F5137-00	ANEL TRAVA	1			
15	35D-F5149-00	ENGATE DA ENGR. DO VELOCIMETRO	1			
16	90201-20269	ARRUELA PLANA	1			
17	3P9-F5155-00	ALAVANCA DO EIXO CAMES 1	1			
18	90101-06278	PARAFUSO	1			
19	95307-06600	PORCA	1			
20	3P9-F5351-00	EIXO CAMES	1			
21	4ST-F533A-00	PLACA INDICADORA	1			
22	23T-F5104-00	JOGO DE RAIOS DIANTEIROS	1			
23	94107-17841	PNEU (2.25 - 17M/C REINF 38P)	1			PIRELLI
24	94222-17W02	CAMARA (2.25/2.50-17 TR4)	1			PIRELLI
25	94325-17004	CINTO DO ARO (1.40-17)	1			INOUE
26	94414-17808	ARO DA RODA (1.40-17)	1			
27	90387-10277	ESPACADOR	1			



  
 3P91460-E250

**FIG. 24 RODA DIANTEIRA 1**

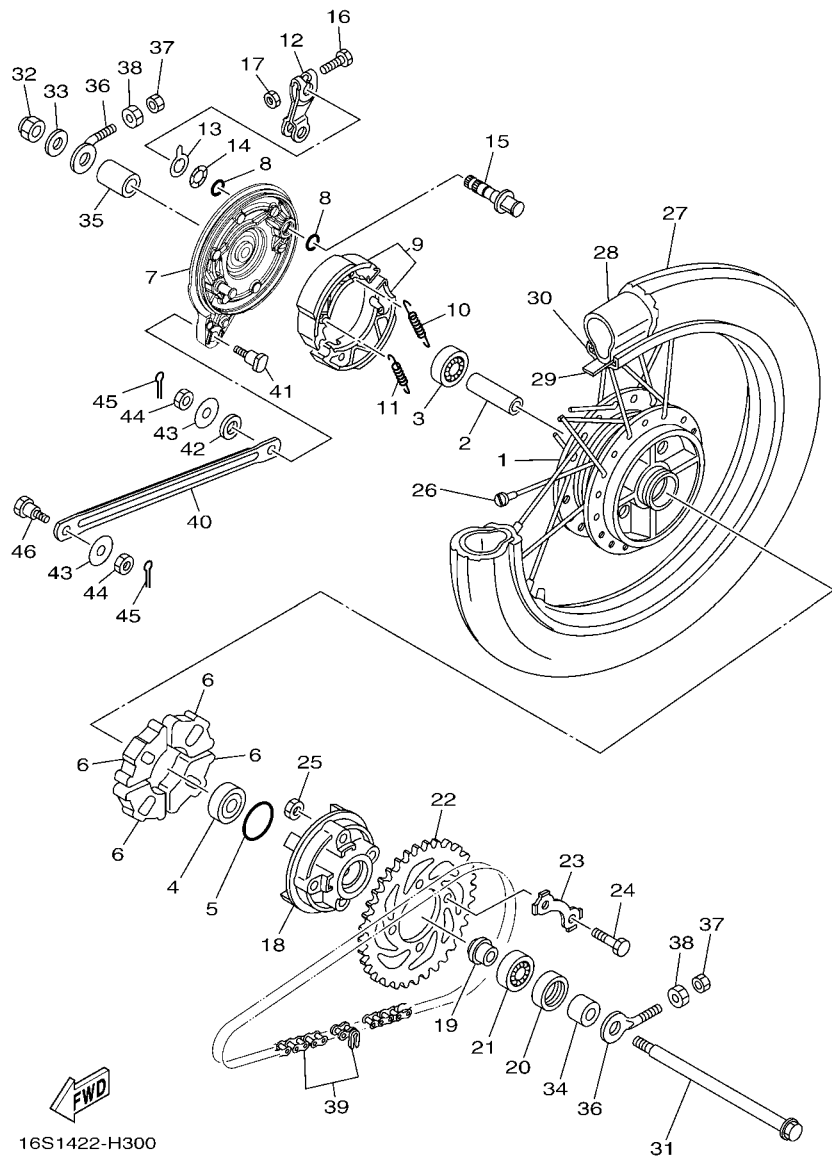
REF. NO.	No. PEÇA	DESCRIÇÃO	49P9				OBSERVAÇÕES
28	2B8-F5181-00	EIXO DA RODA	1				
29	90185-10811	PORCA AUTOTRAVANTE	1				
30	90201-101J1	ARRUELA PLANA	1				
-----							
-----							
-----							
-----							
-----							
-----							
-----							



16S1422-H300

FIG. 25 RODA TRASEIRA 1

REF. NO.	No. PEÇA	DESCRIÇÃO	49P9				OBSERVAÇÕES
1	5D9-F5311-00	CUBO DA RODA TRASEIRA	1				
2	90560-12145	ESPACADOR	1				
3	93306-301YR	ROLAMENTO	1				
4	93306-301YP	ROLAMENTO	1				
5	93210-418G7	ANEL DE BORRACHA	1				
6	5D9-F5364-00	AMORTIZADOR	4				
7	5D9-F5321-00	PRATO DA SAPATA DE FREIO	1				
8	93210-14104	ANEL DE BORRACHA	2				
9	5D9-F530K-00	KIT DE SAPATA DE FREIO	1				
10	90506-12001	MOLA DE TENSAO	1				
11	90506-15001	MOLA DE TENSAO	1				
12	5D9-F5355-00	ALAVANCA DO EIXO CAMES	1				
13	5D9-F533A-00	PLACA INDICADORA	1				
14	90206-14093	ARRUELA ONDULADA	1				
15	5D9-F5351-00	EIXO CAMES	1				
16	97027-06035	PARAFUSO	1				
17	95307-06600	PORCA	1				
18	5D9-F5366-00	EMBREGEM DO CUBO	1				
19	90387-127Y0	ESPACADOR	1				
20	93106-26815	RETENTOR DE OLEO	1				
21	93306-004XC	ROLAMENTO	1				
22	49P-F5441-00	COROA DA RODA TRASEIRA (41D)	1				
23	5D9-F5412-00	ARRUELA TRAVA	2				
24	90101-08847	PARAFUSO	4				
25	90179-08639	PORCA	4				
26	1S7-F5304-10	JOGO DE RAIOS TRASEIROS 2	1				
27	94108-17840	PNEU (2.50 - 17M/C REINF 43P)	1				PIRELLI



16S1422-H300

FIG. 25 RODA TRASEIRA 1

REF. NO.	No. PEÇA	DESCRIÇÃO	49Pg				OBSERVAÇÕES
28	94222-17W02	CAMARA (2.25/2.50-17 TR4)	1				PIRELLI
29	94325-17004	CINTO DO ARO (1.40-17)	1				INOUE
30	94414-17809	ARO DA RODA (1.40-17)	1				
31	49P-F5381-00	EIXO DA RODA	1				
32	90185-12804	PORCA AUTOTRAVANTE	1				
33	90201-12688	ARRUELA PLANA	1				
34	5D9-F5383-00	ESPACADOR DA RODA	1				
35	5D9-F5377-00	ESPACADOR DA RODA	1				
36	5LM-F5389-00	ESTICADOR DA CORRENTE 2	2				
37	95307-06600	PORCA	2				
38	90170-06184	PORCA	2				
39	9X568-C4107	CORRENTE (RK 420SBZ1 - 107L)	1				
40	5D9-F5371-00	BARRA DE TENSAO	1				
41	90109-08828	PARAFUSO	1				
42	90202-10800	ARRUELA PLANA	1				
43	90201-081J7	ARRUELA PLANA	2				
44	95304-08700	PORCA	2				
45	91401-20012	CONTRAPINO	2				
46	5D9-F5373-00	PARAFUSO	1				

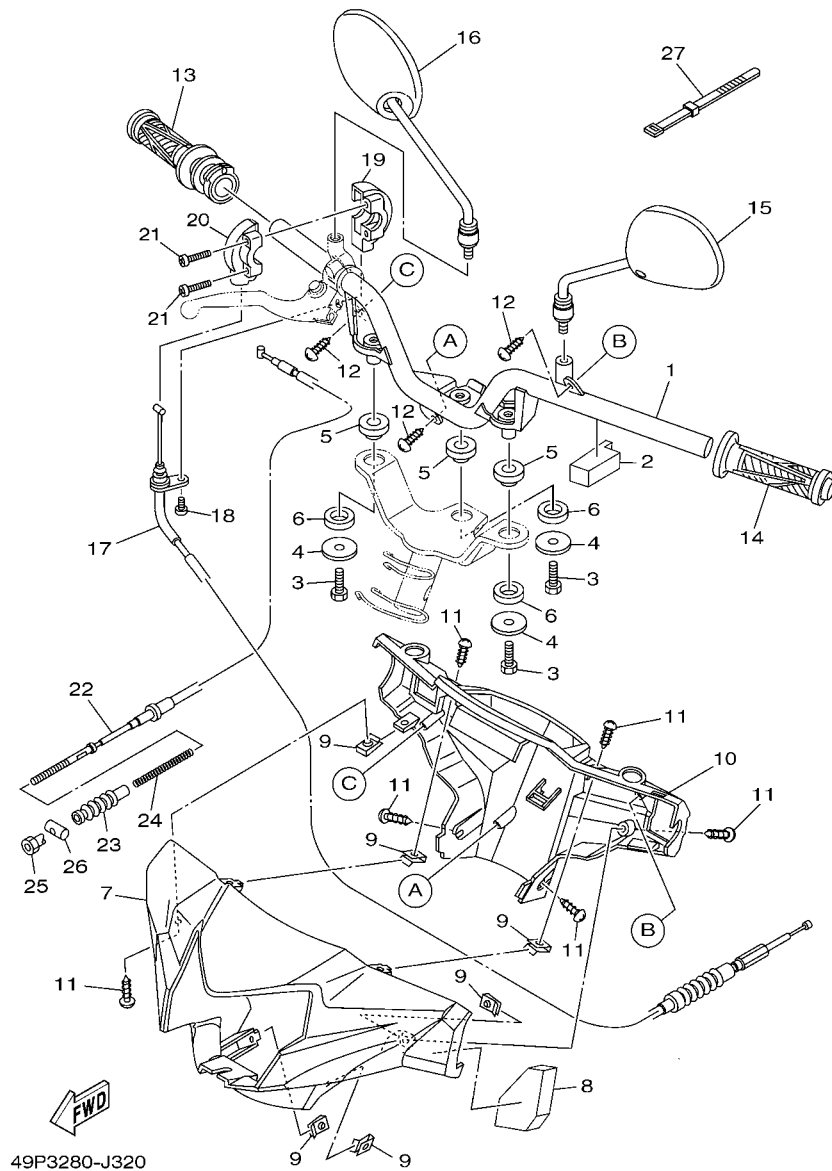
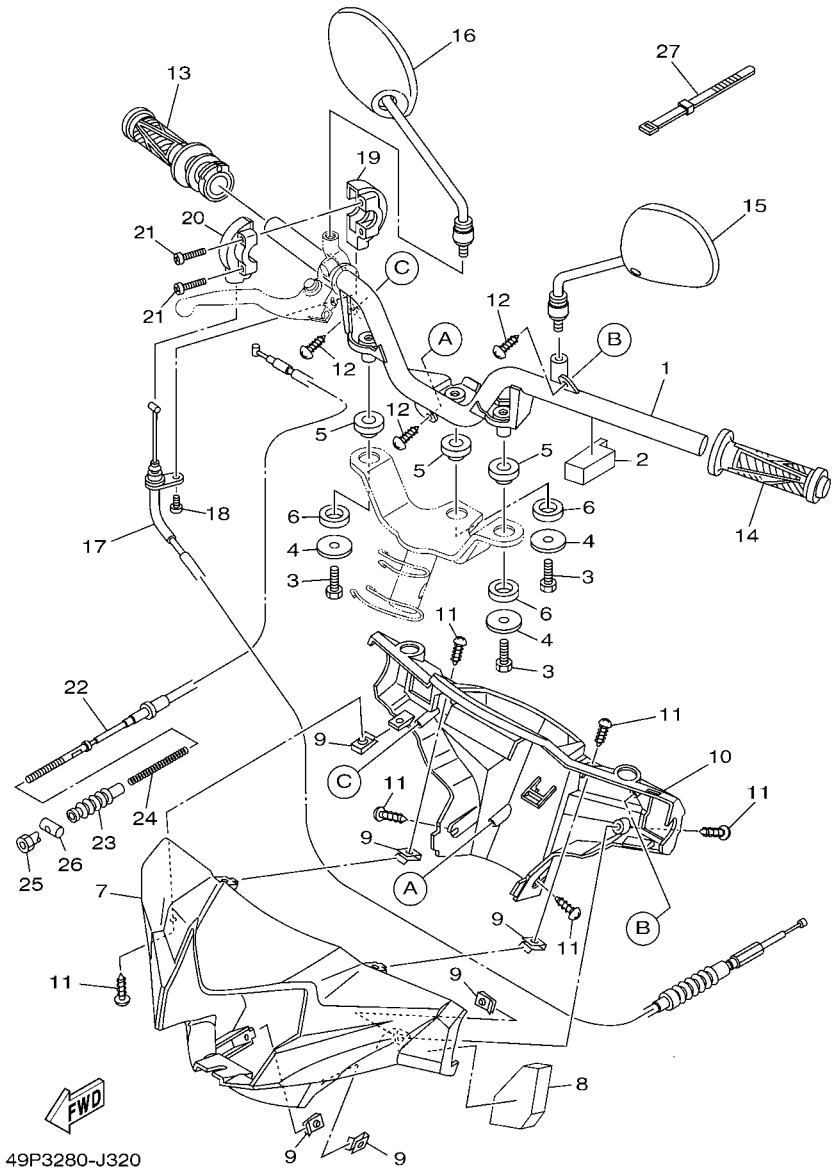


FIG. 26 GUIDAO E CABOS

REF. NO.	No. PEÇA	DESCRIÇÃO	49P9				OBSERVAÇÕES
1	5D9-F6210-00	GUIDAO	1				
2	49P-F622F-00	AMORTIZADOR DE LOCALIZACAO 1	1				
3	97007-08016	PARAFUSO	3				
4	90201-08612	ARRUELA PLANA	3				
5	49P-F8217-00	AMORTIZADOR 1	3				
6	49P-F8227-00	AMORTIZADOR 2	3				
7	49P-F6143-00-33	TAMPA SUPERIOR DO GUIDAO 1	1				YB
	49P-F6143-00-EY	TAMPA SUPERIOR DO GUIDAO 1	1				HTR
	49P-F6143-00-P0	TAMPA SUPERIOR DO GUIDAO 1	1				S1
8	49P-F622G-00	AMORTIZADOR DE MONTAGEM	1				
9	90183-05807	PORCA MOLA	6				
10	49P-F6145-00	TAMPA SUPERIOR DO GUIDAO 2	1				
11	97707-50012	PARAFUSO	6				
12	97707-50016	PARAFUSO	3				
13	3S4-F6240-00	MANOPLA DIREITA CONJ.	1				
14	3S4-F6241-00	MANOPLA ESQUERDA	1				
15	5D9-F6280-01	ESPELHO RETROVISOR CONJ. (ESQ)	1				
16	5D9-F6290-01	ESPELHO RETROVISOR CONJ. (DIR)	1				
17	49P-F6311-00	CABO DO ACELERADOR 1	1				
18	98507-05016	PARAFUSO CABECA PANEIA	1				
19	5TL-F6281-00	CAPA SUPERIOR DA MANOPLA	1				
20	49P-F6282-00	CAPA SUPERIOR DA MANOPLA	1				
21	98507-05025	PARAFUSO	2				
22	49P-F6341-00	CABO DE FREIO 1	1				
23	3P9-F6342-00	PROTETOR DO CABO	1				
24	90501-10073	MOLA DE COMPRESSAO	1				
25	90179-06411	PORCA	1				



49P3280-J320

FIG. 26 GUIDAO E CABOS

REF. NO.	No. PEÇA	DESCRIÇÃO	49P9				OBSERVAÇÕES
26	90249-12008	PINO	1				
27	3AY-H3936-10	BRACADEIRA DO CABO	2				

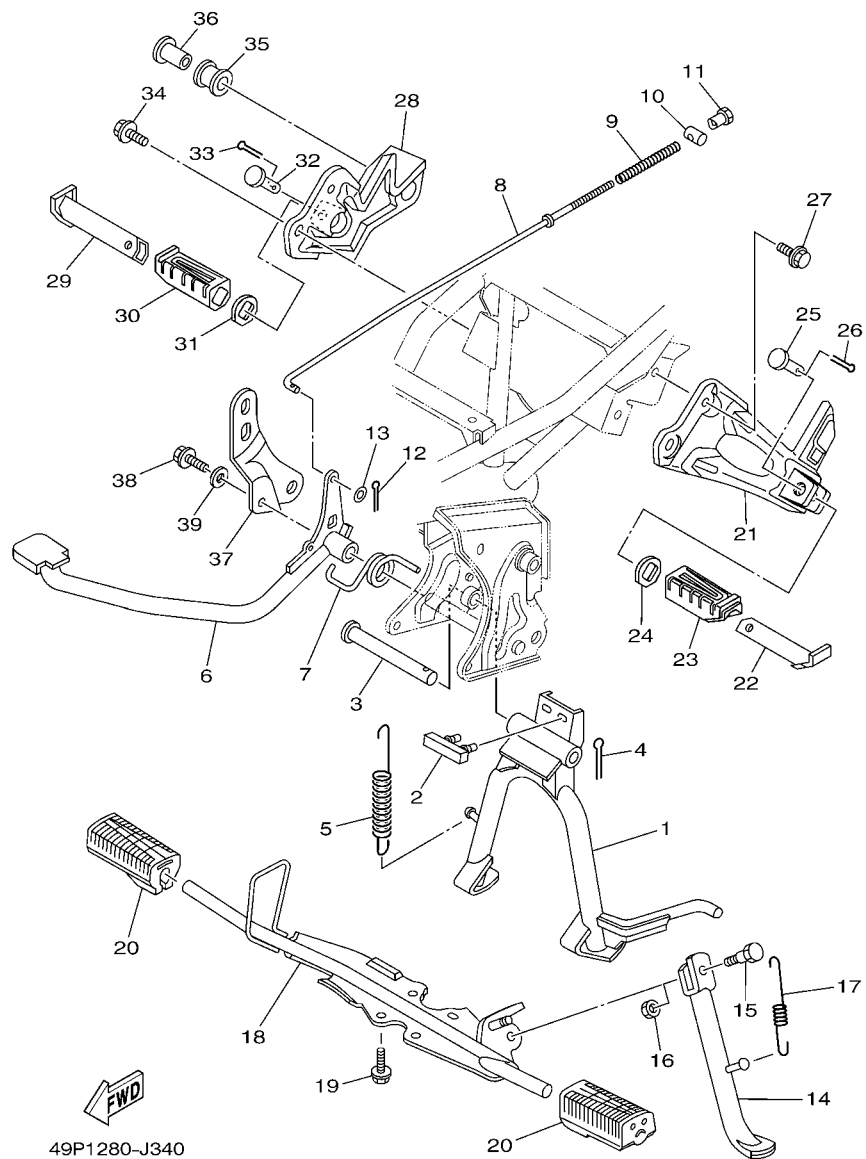


FIG. 27 CAVALETE. ESTRIBOS. PEDAL 1

REF. NO.	No. PEÇA	DESCRIÇÃO	49Pg				OBSERVAÇÕES
1	16S-F7111-00	CAVALETE CENTRAL	1				
2	16S-F7114-10	LIMITADOR	1				
3	3S0-F7112-00	EIXO DO CAVALETE CENTRAL	1				
4	91401-30030	CONTRAPINO	1				
5	90506-35806	MOLA DE TENSAO	1				
6	5D9-F7211-00	PEDAL DE FREIO	1				
7	90508-40810	MOLA DE TORCAO	1				
8	5D9-F7231-00	VARETA DE FREIO	1				
9	90501-10245	MOLA DE COMPRESSAO	1				
10	90249-12008	PINO	1				
11	90179-06411	PORCA	1				
12	91401-20012	CONTRAPINO	1				
13	92907-06600	ARRUELA PLANA	1				
14	49P-F7311-00	CAVALETE LATERAL	1				
15	90109-08835	PARAFUSO	1				
16	90185-08803	PORCA AUTOTRAVANTE	1				
17	90506-23804	MOLA DE TENSAO	1				
18	5D9-F7411-00	ESTRIBO DIANTEIRO 1	1				
19	95827-08016	PARAFUSO FLANGE	4				
20	5LM-F7413-00	CAPA DO ESTRIBO	2				
21	16S-F7452-00	SUPORTE DO ESTRIBO TRAS. ESQ.	1				
22	15S-F7431-00	ESTRIBO TRASEIRO	1				
23	5HH-F7433-00	CAPA DO ESTRIBO TRASEIRO ESQ.	1				
24	5HH-F7445-01	PLACA 1	1				
25	91701-08038	PINO	1				
26	91401-25015	CONTRAPINO	1				
27	95817-08020	PARAFUSO FLANGE	2				

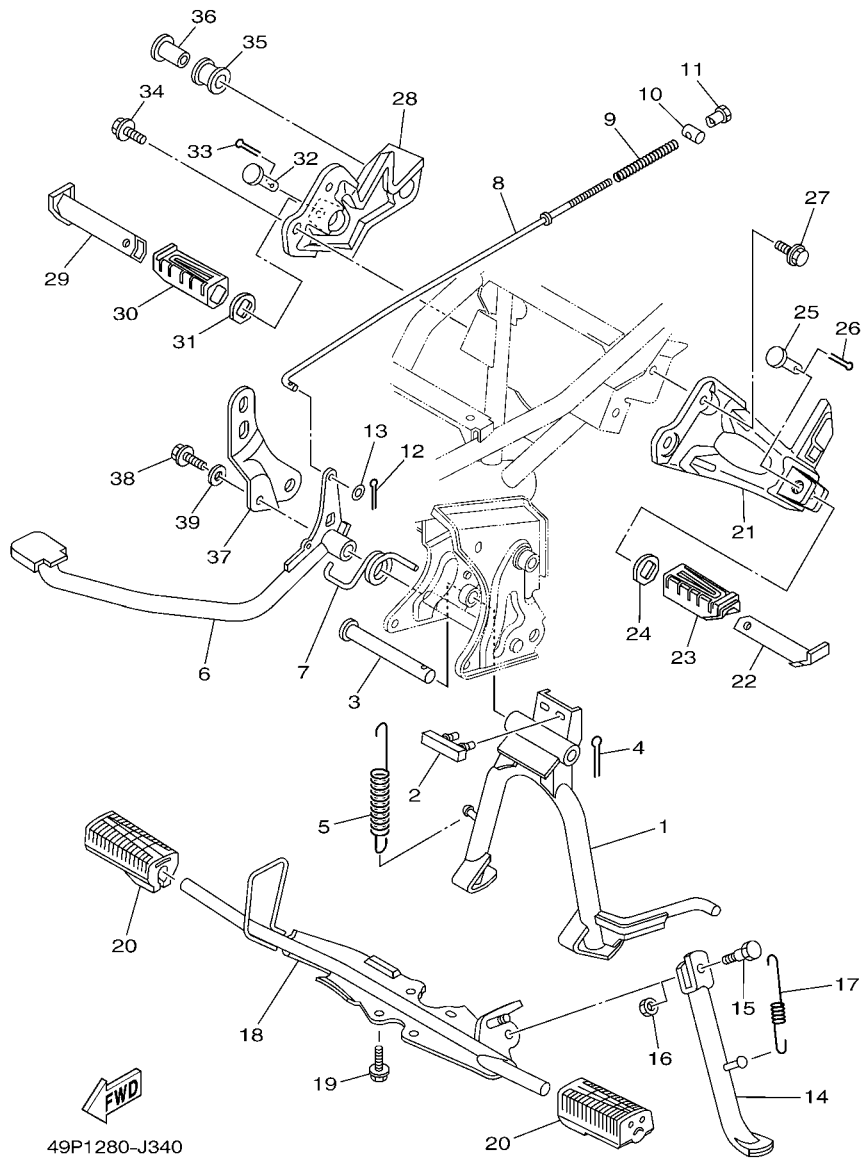
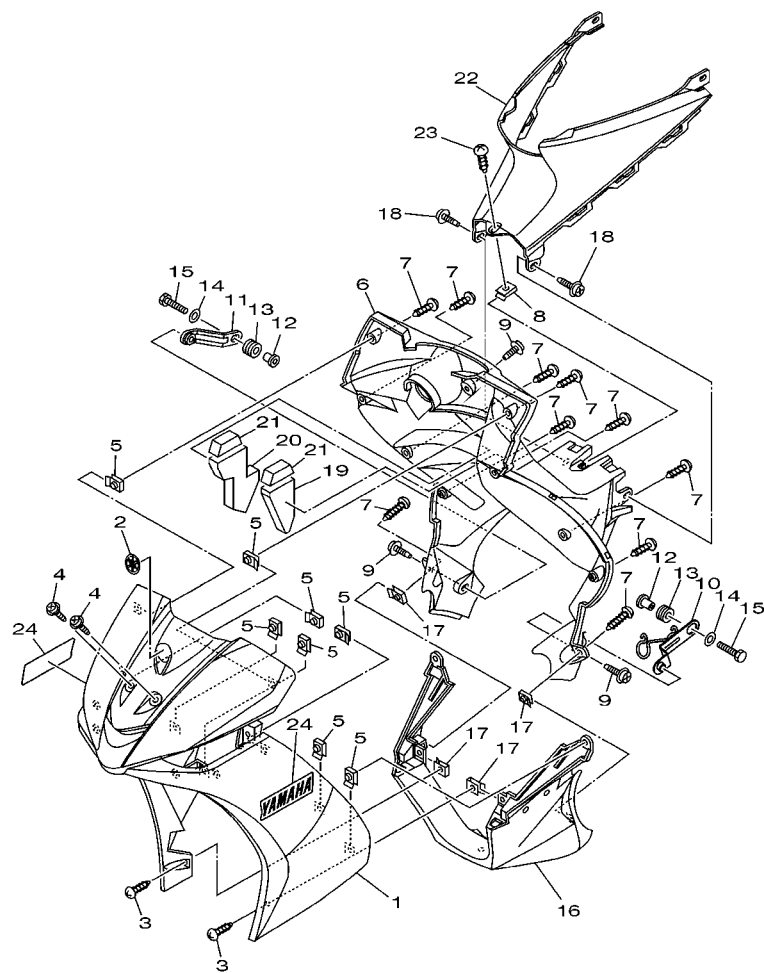


FIG. 27 CAVALETE. ESTRIBOS. PEDAL 1

REF. NO.	No. PEÇA	DESCRIÇÃO	49P9				OBSERVAÇÕES
28	16S-F7462-00	SUPORTE DO ESTRIBO TRAS. DIR.	1				
29	15S-F7441-00	ESTRIBO TRASEIRO DIREITO	1				
30	5HH-F7444-00	CAPA DO ESTRIBO TRASEIRO DIR.	1				
31	5HH-F7445-01	PLACA 1	1				
32	91701-08038	PINO	1				
33	91401-25015	CONTRAPINO	1				
34	95817-08020	PARAFUSO FLANGE	2				
35	5TP-E4747-00	AMORTIZADOR DO SILENCIADOR	1				
36	90387-08813	ESPACADOR	1				
37	49P-F194J-00	SUPORTE DO SILENCIADOR	1				
38	95827-08016	PARAFUSO FLANGE	1				
39	90201-08753	ARRUELA PLANA	1				



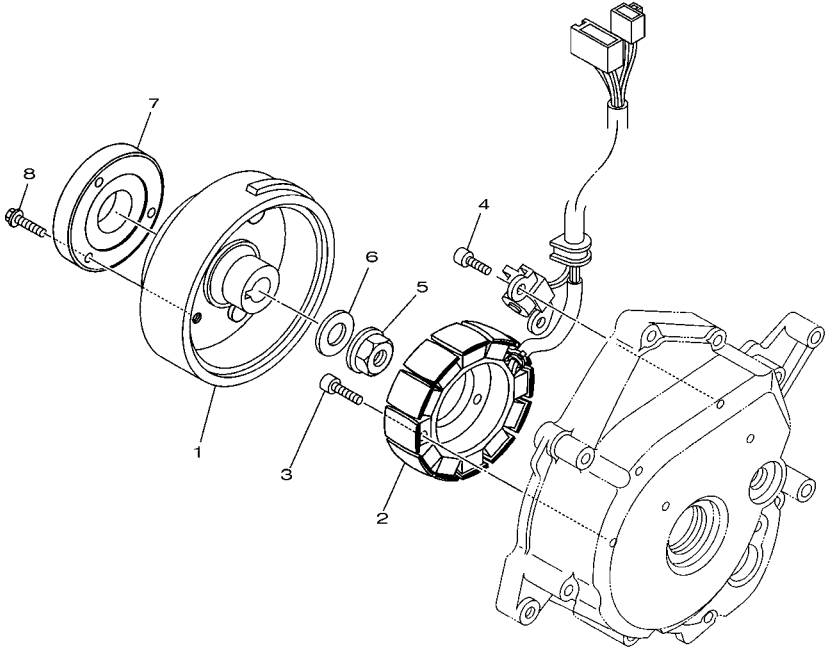


49P1280-J350

FIG. 28 PROTETOR DE PERNA

REF. NO.	No. PEÇA	DESCRIÇÃO	49Pg				OBSERVAÇÕES
1	49P-F8311-00-33	PROTETOR DE PERNA 1	1				YB
	49P-F8311-00-EY	PROTETOR DE PERNA 1	1				HTR
	49P-F8311-00-P0	PROTETOR DE PERNA 1	1				S1
2	22D-F175C-00	MARCA YAMAHA	1				
3	97707-50016	PARAFUSO	2				
4	90159-06817	PARAFUSO COM ARRUELA	2				
5	90183-05807	PORCA MOLA	8				
6	49P-F8312-00	PROTETOR DE PERNA 2	1				
7	97707-50016	PARAFUSO	10				
8	90183-05807	PORCA MOLA	1				
9	90159-06817	PARAFUSO COM ARRUELA	3				
10	49P-F8321-00	SUORTE 1	1				
11	49P-F8322-00	FIXADOR 2	1				
12	90387-06841	ESPAÇADOR	2				
13	90480-13815	ILHO DE BORRACHA	2				
14	90201-06557	ARRUELA PLANA	2				
15	97007-06020	PARAFUSO	2				
16	49P-F8385-00	TAMPA INFERIOR	1				
17	90183-05807	PORCA MOLA	4				
18	90159-06817	PARAFUSO COM ARRUELA	2				
19	16S-F8415-00	AMORTIZADOR 1	1				
20	16S-F8416-00	AMORTIZADOR 2	1				
21	16S-F8435-00	AMORTIZADOR 4	2				
22	49P-F842N-00	TAMPA 2	1				
23	97707-50016	PARAFUSO	1				
24	15S-F153E-00	EMBLEMA YAMAHA	2				

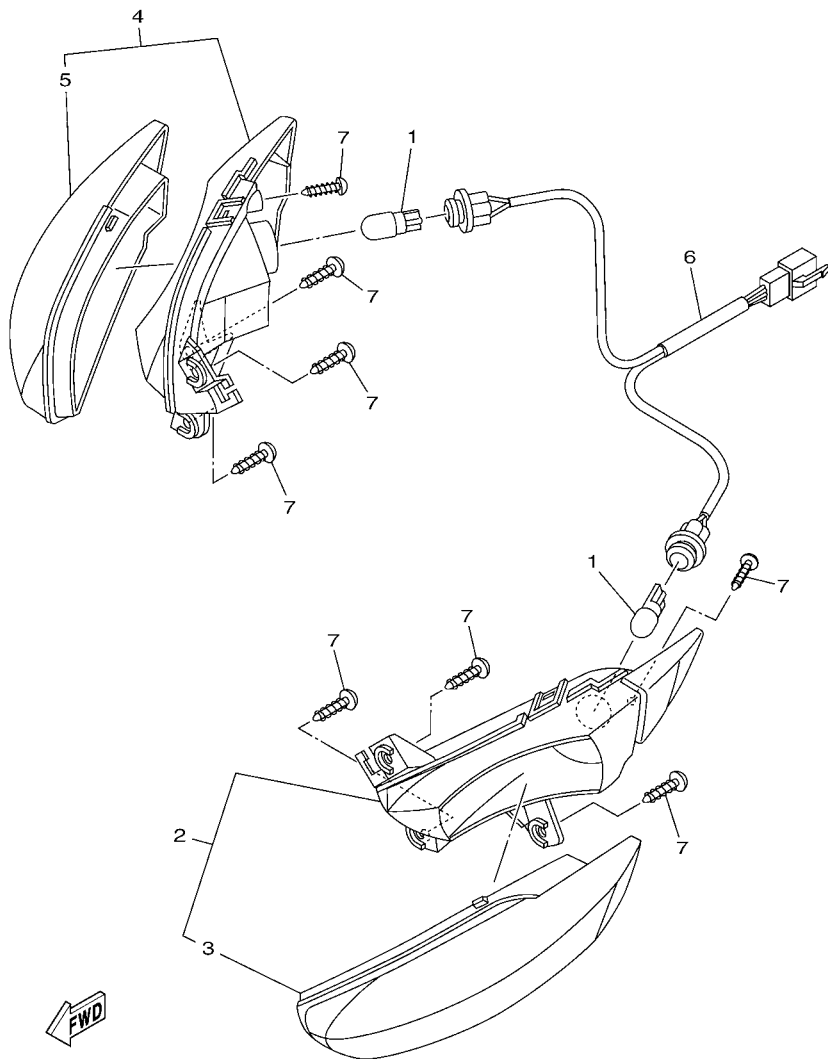
FIG. 29 GERADOR



REF. NO.	No. PEÇA	DESCRIÇÃO	49P9				OBSERVAÇÕES
1	49P-H1450-00	ROTOR DO MAGNETO CONJ.	1				
2	49P-H1410-00	ESTATOR CONJ.	1				
3	91317-06025	PARAFUSO	3				
4	91317-06016	PARAFUSO	2				
5	95707-12500	PORCA FLANGE	1				
6	90201-122H1	ARRUELA PLANA	1				
7	49P-H1358-00	ANEL DO BALANCEADOR	1				
8	95812-06020	PARAFUSO FLANGE	3				



49P1280-J360



5D91460-H340

**FIG. 30 PISCAS**

REF. NO.	No. PEÇA	DESCRIÇÃO	49P9				OBSERVAÇÕES
1	4RT-H3311-00	LAMPADA (12V-10W)	2				
2	5D9-H3310-00	PISCA DIANTEIRO CONJ. 1	1				
3	5D9-H3312-00	.LENTE DO PISCA	1				
4	5D9-H3320-00	PISCA DIANTEIRO CONJ. 2	1				
5	5D9-H3322-00	.LENTE DO PISCA DIREITO	1				
6	5D9-H4140-00	SÔQUETE DA LÂMPADA	1				
7	97707-50014	PARAFUSO	8				

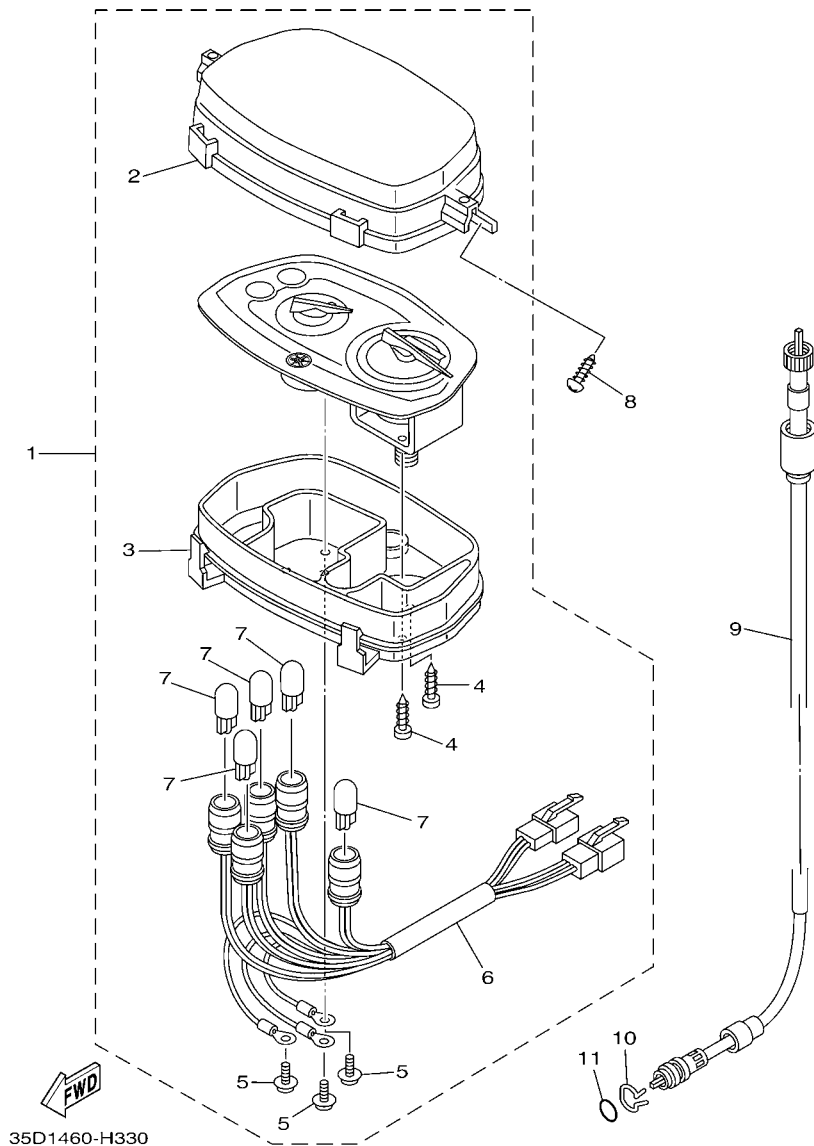
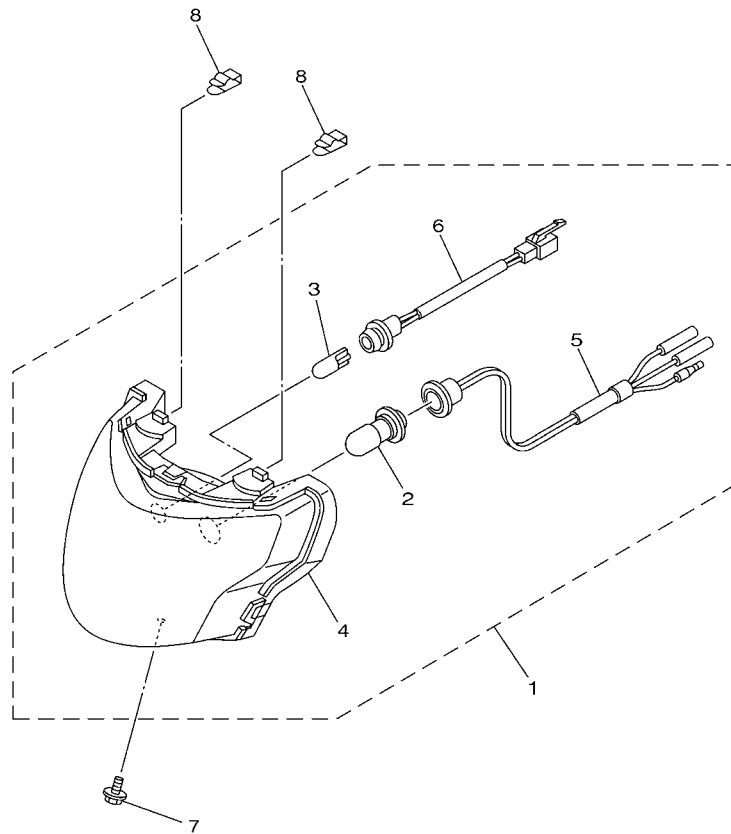


FIG. 31 MEDIDOR

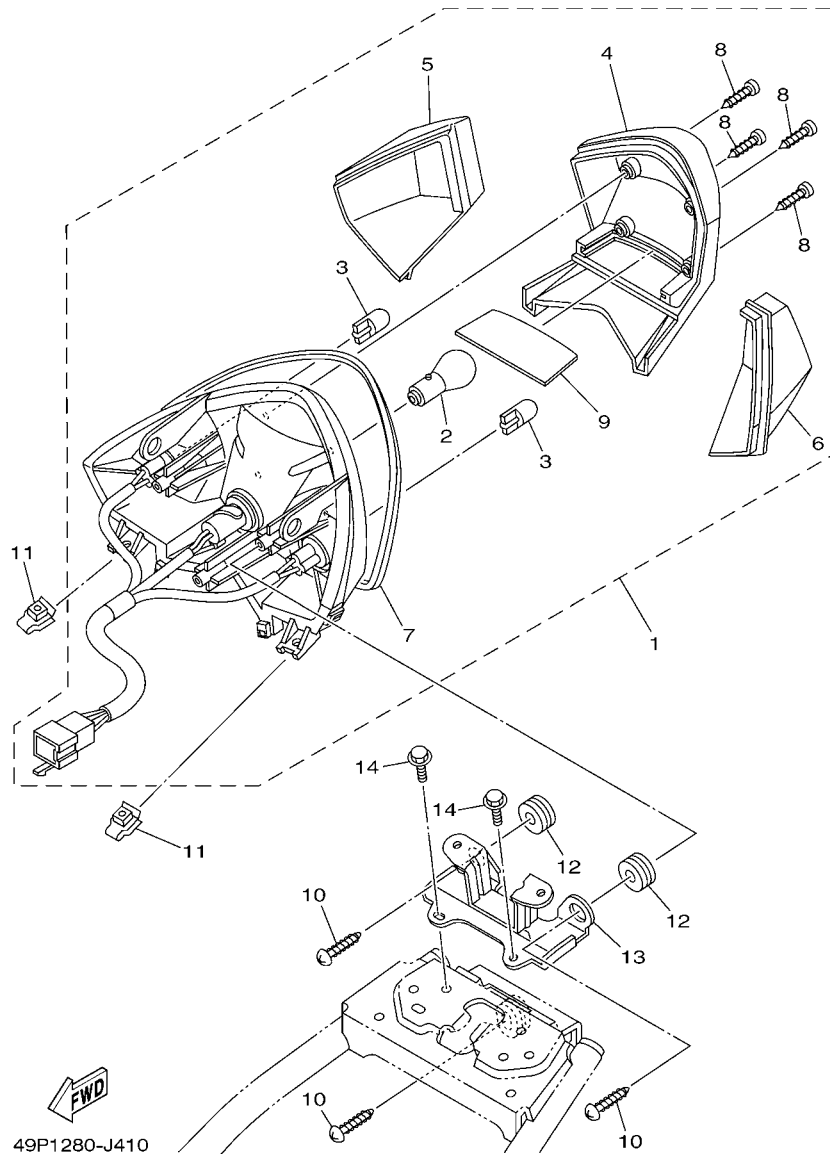
REF. NO.	No. PEÇA	DESCRIÇÃO	49P9				OBSERVAÇÕES
1	49P-H3510-00	VELOCIMETRO CONJUNTO	1				
2	5D9-H3511-00	.LENTE DO VELOCIMETRO	1				
3	49P-H353F-00	.CAIXA INFERIOR DO MEDIDOR	1				
4	90167-04021	.PARAFUSO	2				
5	90159-03102	.PARAFUSO COM ARRUELA	3				
6	49P-H3509-00	.CHICOTE DOS MEDIDORES CONJ.	1				
7	1YT-83517-00	.LAMPADA (12V-1.7W T10)	5				
8	97707-50016	PARAFUSO	3				
9	35D-H3550-00	CABO DO VELOCIMETRO CONJ.	1				
10	2E9-25137-01	ANEL TRAVA	1				
11	93210-108H4	ANEL DE BORRACHA	1				



49P1280-J400

FIG. 32 FAROL DIANTEIRO

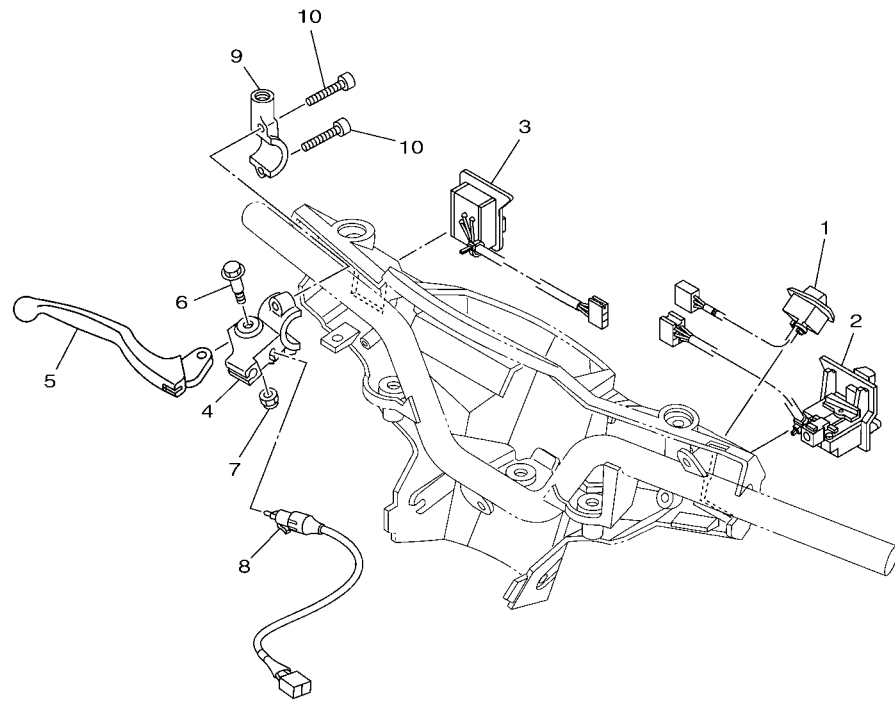
REF. NO.	No. PEÇA	DESCRIÇÃO	49P9				OBSERVAÇÕES
1	5D9-H4310-00	FAROL DIANTEIRO COMPLETO	1				
2	5HV-H4314-00	.LAMPADA (12V-32/32W)	1				
3	2S0-H3516-00	.LAMPADA PILOTO (12V-3.4W)	1				
4	5D9-H430A-00	.BLOCO OPTICO CONJUNTO	1				
5	5D9-H4312-00	.SOQUETE CONJ.	1				
6	5D9-H4546-00	.FIO CONJUNTO	1				
7	95807-06010	PARAFUSO FLANGE	1				
8	3S0-H4374-00	PRESILHA	2				



**FIG. 33 LANTERNA TRASEIRA**

REF. NO.	No. PEÇA	DESCRIÇÃO	49P9				OBSERVAÇÕES
1	5D9-H4710-00	LANTERNA TRASEIRA COMPLETA	1				
2	4AC-H4714-00	.LAMPADA (12V-21/5W)	1				
3	4RT-H3311-00	.LAMPADA (12V-10W)	2				
4	5D9-H4721-00	.LENTE DA LANTERNA TRASEIRA	1				
5	5D9-H3342-00	.LENTE DO PISCA DIREITO	1				
6	5D9-H3332-00	.LENTE DO PISCA ESQUERDO	1				
7	5D9-H4723-00	.GAXETA DA LENTE	1				
8	9770L-40620	.PARAFUSO	4				
9	5D9-H4737-00	.LENTE DA LUZ DA LICENCA	1				
10	97707-50014	PARAFUSO	3				
11	90183-05815	PORCA MOLA	2				
12	90480-18805	ILHO DE BORRACHA	2				
13	49P-H4702-00	SUORTE DA LANTERNA TRASEIRA	1				
14	90119-06044	PARAFUSO COM ARRUELA	2				

**FIG. 34 INTERRUPT. DO GUIDAO E MANETE 1**



REF. NO.	No. PEÇA	DESCRIÇÃO	49P9				OBSERVAÇÕES
1	5D9-H3976-00	INTERRUPTOR DO GUIDAO 1	1				
2	5D9-H3975-11	INTERRUPTOR DO GUIDAO 2	1				
3	49P-H3976-10	INTERRUPTOR DO GUIDAO 1	1				
4	35D-H2921-00	FIXADOR DA ALAVANCA 2	1				
5	3P9-H3922-00	ALAVANCA DIREITA	1				
6	90109-06827	PARAFUSO	1				
7	95607-06100	PORCA AUTOTRAVANTE (M6)	1				
8	35D-H3980-00	INTERRUPTOR DE FREIO DIANT.	1				
9	3P9-H2923-00	SUPORTE DA ALAVANCA INFERIOR	1				
10	91317-06025	PARAFUSO	2				

  
49P3280-J431

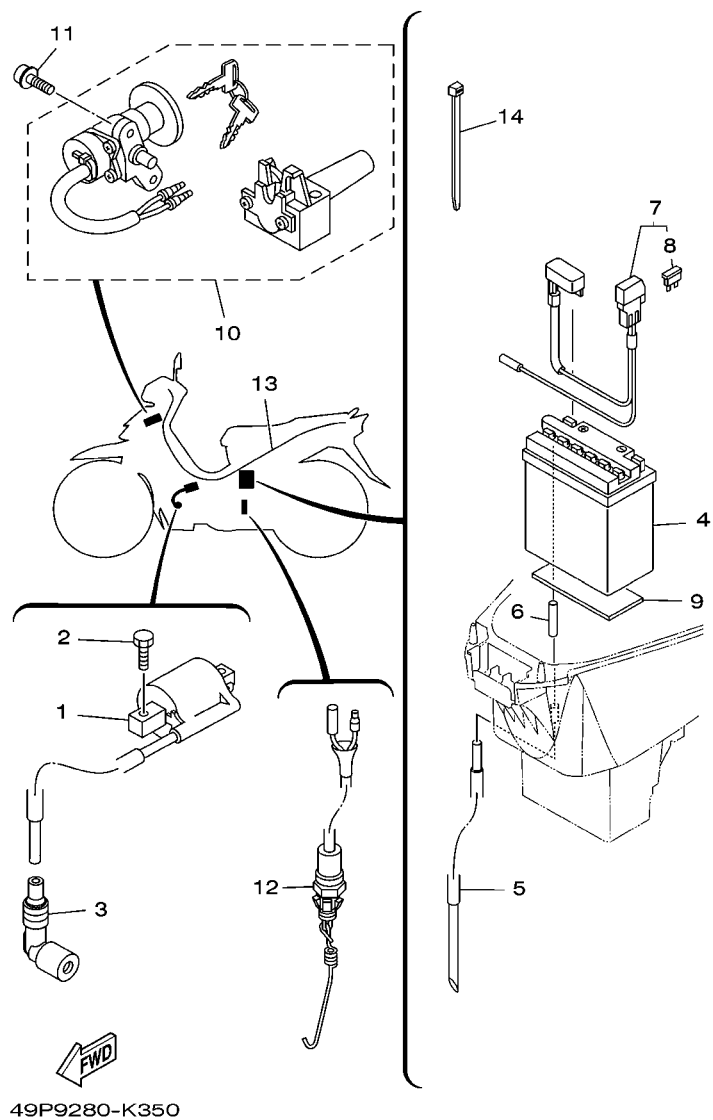


FIG. 35 SISTEMA ELETRICO 1

REF. NO.	No. PEÇA	DESCRIÇÃO	49P9				OBSERVAÇÕES
1	49P-H2310-00	BOBINA DE IGNICAO CONJ.	1				
2	97027-06016	PARAFUSO	2				
3	5TP-H2370-00	CACHIMBO DA VELA CONJ.	1				
4	3AY-H2110-00	BATERIA CONJ (YB5L-B 12V-5AH)	1				
5	90445-08816	TUBO (L350)	1				
6	90445-08819	TUBO (L40)	1				
7	49P-H2150-00	FIXADOR DO FUSIVEL CONJ.	1				
8	5D9-H2151-00	.FUSIBLE (7.5A)	1				
9	3S0-H2176-00	AMORTIZADOR	1				
10	5D9-XH250-01	CONJUNTO DE TRAVAS COMPLETO	1				
11	90110-06858	PARAFUSO HEXAGONAL INTERNO	2				
12	5D9-H2530-00	INTERRUPTOR DE PARADA CONJ.	1				
13	49P-H2590-12	CHICOTE PRINCIPAL COMPLETO	1				
14	90465-13152	BRACADEIRA	2				



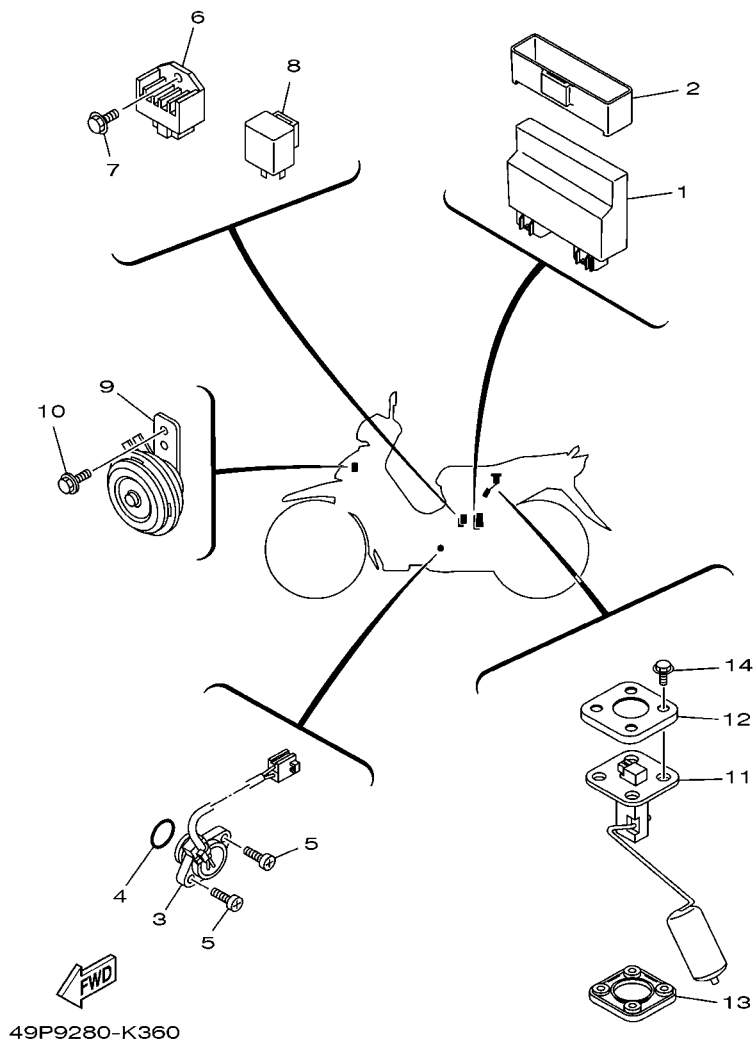


FIG. 36 SISTEMA ELETRICO 2

REF. NO.	No. PEÇA	DESCRIÇÃO	49P9				OBSERVAÇÕES
1	49P-H554A-00	UNIDADE DE C.D.I. CONJUNTO	1				
2	49P-H5546-00	CINTA DO C.D.I	1				
3	5D9-H2540-00	INTERRUPTOR NEUTRO CONJ.	1				
4	93210-21801	ANEL DE BORRACHA	1				
5	98507-05016	PARAFUSO CABECA PANELA	2				
6	2P2-H1960-00	RÉTIFICADÔR & RÉGULADÔR CONJ.	1				
7	95027-06014	PARAFUSO FLANGE	1				
8	5D9-H3350-00	RELE DO PISCA CONJ.	1				
9	5MX-H3371-00	BUZINA	1				
10	95807-06010	PARAFUSO FLANGE	1				
11	5D9-H5752-01	UNIDADE SENSOR DE COMB. CONJ.	1				
12	5ER-H5757-00	RETENTOR DO SENSOR	1				
13	4US-H5753-00	GAXETA DO SENSOR	1				
14	90119-05071	PARAFUSO COM ARRUELA	4				



ÍNDICE NUMÉRICO

No. PEÇA	REF. NO.	No. PEÇA	REF. NO.	No. PEÇA	REF. NO.	No. PEÇA	REF. NO.	No. PEÇA	REF. NO.	No. PEÇA	REF. NO.
4ST-11134-11	1 - 2	4YS-E1198-00	5 - 4	49P-E4611-00	8 - 1	5D9-E6611-00	12 - 2	49P-F1556-00	17 - 2	5P0-F3156-00	21 - 4
49P-12113-00	3 - 4	49P-E1310-00	1 - 18	5TP-E4613-00	8 - 13	5D9-E6620-01	12 - 3	49P-F1611-00	17 - 10		21 - 19
5TN-12117-00	3 - 6	5D9-E1351-00	1 - 19	49P-E4628-00	8 - 2	5D9-E6626-00	12 - 4	49P-F1668-00	23 - 23	2JG-F3157-00	21 - 7
3C1-12159-01	3 - 9	5D9-E1412-00	2 - 2	49P-E4711-00	8 - 5	5D9-E6628-01	12 - 23	5D9-F1717-00	18 - 11		21 - 22
5TN-14103-00	7 - 28	5D9-E1422-00	2 - 6	5D9-E1422-00	2 - 6	5D9-E6777-00	12 - 22	49P-F171E-00-33	18 - 12	509-F3158-L0	21 - 9
49P-14105-00	7 - 23	5D9-E1549-00	2 - 7	49P-E4715-00	8 - 9	5D9-E7121-00	13 - 6	49P-F171E-00-EY	18 - 12		21 - 24
16S-1410A-00	7 - 19	5D9-E1603-00	2 - 14	49P-E4718-01	8 - 10	5D9-E7131-00	13 - 2	49P-F171E-00-P0	18 - 12	5D9-F3170-00	21 - 6
5P0-1410H-00	7 - 33	5D9-E1605-00	2 - 14	49P-E4728-00	8 - 11	5D9-E7141-00	13 - 3	49P-F1731-00-33	18 - 1		21 - 21
5D9-14112-00	7 - 5	5D9-E1607-00	2 - 14	5TP-E4747-00	8 - 16	5D9-E7211-00	13 - 18	49P-F1731-00-EY	18 - 1	278-F3181-50	21 - 10
5D9-14131-00	7 - 4	5D9-E1631-00	2 - 11		27 - 35	5D9-E7231-00	13 - 17	49P-F1731-00-P0	18 - 1		21 - 25
49P-14141-18	7 - 15	5LM-E1633-00	2 - 12	49P-E4803-00	1 - 20	5D9-E7241-00	13 - 16	49P-F173E-00	18 - 14	35D-F331A-00	20 - 17
49P-14142-12	7 - 9	5D9-E1636-09	2 - 11	49P-E4881-00	8 - 22	5D9-E7402-00	13 - 13	49P-F173E-10	18 - 14	49P-F3340-00	21 - 31
5TN-14147-00	7 - 7	5D9-E1638-09	2 - 11	49P-E4882-00	6 - 25	5D9-E7411-00	13 - 1	49P-F173E-20	18 - 14	5YW-F3346-10	21 - 34
49P-14150-00	7 - 16	5D9-E1651-00	2 - 5	5D9-E5113-00	10 - 11	1S7-E7456-00	13 - 25	49P-F1741-00-33	18 - 6	49P-F3411-00	21 - 33
802-14161-00	7 - 2	5D9-E1681-00	2 - 3	49P-E5150-10	9 - 1	3C1-E7471-00	13 - 11	49P-F1741-00-EY	18 - 6	5LM-F3415-00	20 - 7
3RW-14174-00	7 - 20	5D9-E2111-10	3 - 1	5D9-E5155-00	9 - 5	5D9-E8101-01	15 - 1	49P-F1741-00-P0	18 - 6	3AY-F3416-00	20 - 6
353-14186-00	7 - 17	3S0-E2118-00	3 - 5	5D9-E5316-00	9 - 11	5D9-E8111-01	15 - 23	22D-F175C-00	28 - 2	35D-F3461-00	20 - 9
49P-14191-00	7 - 30	5ER-E2119-00	3 - 3	5D9-E5362-00	10 - 22	5D9-E8120-00	14 - 7	22D-F175C-10	18 - 15	49P-F3462-00	21 - 32
22F-14197-00	7 - 31	5D9-E2121-10	3 - 2	4ST-E5371-00	9 - 2	5D9-E8140-10	15 - 7	5HH-F178A-00	19 - 11	5D9-F3472-00	20 - 16
4NM-14198-00	7 - 3	5TN-E2126-00	3 - 7	5D9-E5377-01	10 - 16	5D9-E8172-00	15 - 3	49P-F194J-00	27 - 37	35D-F3525-00	20 - 13
5TN-14216-00	7 - 13	49P-E2151-00	3 - 8	49P-E5411-01	10 - 1	5LM-E8173-00	15 - 15	49P-F2100-00	19 - 1	49P-F4110-00	22 - 1
49P-14239-00	7 - 18	4ST-E2156-00	3 - 11	5D9-E5418-00	10 - 12	5D9-E8179-00	15 - 2	5D9-F2123-00	19 - 2	5D9-F414G-00	22 - 13
3G2-1423E-40	7 - 12	49P-E2170-00	4 - 1	5D9-E5421-00	10 - 17	5D9-E817A-00	15 - 16	49P-F2141-00	19 - 4	5D9-F4216-00	22 - 9
49P-14261-00	7 - 11	5LW-E2176-00	4 - 4	5D9-E5451-00	10 - 2	5D9-E8181-00	15 - 4	5D9-F2151-00	19 - 3	5D9-F4311-00	22 - 3
22U-14561-00	7 - 14	5D9-E2210-00	4 - 11	5D9-E5461-00	10 - 18	5D9-E8185-40	14 - 2	5D9-F2210-01	19 - 12	49P-F4312-00	22 - 4
583-14561-00	7 - 10	5D9-E2213-00	4 - 12	5D9-E5499-00	5 - 12	5D9-E8186-00	15 - 17	5D9-F2277-00	19 - 13	5D9-F4313-00	22 - 5
5D9-14577-00	7 - 21	5D9-E2228-00	4 - 10	49P-E5620-00	11 - 11	5D9-E8337-10	15 - 8	5D9-F2311-00	19 - 8	5D9-F4481-00	23 - 19
49P-1490J-00	7 - 6	5D9-E2231-00	4 - 8	5D9-E5641-00	11 - 2	5D9-E8511-00	14 - 10	49P-F3102-10	21 - 1	5TN-F4500-00	22 - 8
5D9-14933-00	7 - 26	5D9-E2241-00	4 - 9	4WH-E5644-00	11 - 5	5D9-E8512-00	14 - 11	49P-F3103-10	21 - 16	4YS-F4514-00	22 - 2
5TN-14940-00	7 - 27	5D9-E3300-00	5 - 1	5D9-E5645-10	11 - 8	5TP-E8531-00	14 - 8	5D9-F3110-00	21 - 5	4YY-F4610-00	22 - 11
256-14956-01	7 - 32	5D9-E3324-00	5 - 7	5D9-E5661-10	11 - 1	5D9-E8540-00	14 - 1		21 - 20	4YY-F4612-00	22 - 12
5DV-14985-00	7 - 8	4ST-E3411-00	5 - 5	5D9-E5664-10	11 - 9	5TP-E8542-00	14 - 5	5D9-F3111-00	21 - 13	5D9-F470F-00	23 - 2
49P-14991-00	7 - 22	1S7-E3440-00	5 - 6	5D9-E5671-00	11 - 4	5TP-E8699-00	15 - 22		21 - 28	49P-F4726-00	23 - 5
5LW-14994-00	7 - 34	5D9-E3447-00	5 - 8	5D9-E6135-00	12 - 24	49P-F1110-00	16 - 1	5D9-F3113-00	20 - 12	5TL-F4727-00	23 - 7
22F-23411-01	20 - 4	5D9-E3542-00	6 - 23	5D9-E6150-00	12 - 13	5D9-F111A-00	16 - 12	35D-F3126-10	21 - 2	5D9-F4730-01	23 - 1
156-23412-00	20 - 1	5D9-E3586-00	6 - 1	5D9-E6321-00	12 - 16	2B8-F111F-01	19 - 10	35D-F3136-10	21 - 17	49P-F473R-00	23 - 8
22F-23412-01	20 - 3	5D9-E3595-00	6 - 2	5D9-E6334-00	12 - 21	4VW-F111M-04	19 - 16	5D9-F3141-00	21 - 12	49P-F473T-00	23 - 10
5TL-2341E-00	20 - 2	49P-E4101-00	7 - 1	5HV-E6346-00	15 - 9	16S-F112C-00	16 - 14		21 - 27	5D9-F4741-00	23 - 3
5TL-2341E-10	20 - 5	49P-E417E-00	6 - 18	5D9-E6350-00	12 - 15	16S-F112D-00	16 - 15	4XC-F3144-00	21 - 11	5D9-F4741-10	23 - 4
2E9-25137-01	31 - 10	5D9-E4197-00	7 - 35	5D9-E6351-00	12 - 17	5D9-F117R-00	16 - 10		21 - 26	5D9-F4773-00	23 - 18
49P-81517-00	7 - 25	49P-E4411-00	6 - 7	5D9-E6352-00	12 - 19	22D-F118K-00	23 - 22	3AY-F3145-00	21 - 3	5D9-F4780-01	23 - 16
1YT-83517-00	31 - 7	49P-E4412-00	6 - 9	5D9-E6353-00	12 - 20	5TP-F139R-00	16 - 9		21 - 18	23T-F5104-00	24 - 22
49P-E1111-00	1 - 1	49P-E443E-00	6 - 14	5YP-E6356-00	12 - 27	3S0-F139U-00	16 - 13	2JG-F3147-00	21 - 14	3AY-F5111-01-33	24 - 1
5LW-E111F-00	4 - 2	49P-E443G-00	6 - 16	5D9-E6357-00	12 - 26	49P-F1511-00-33	17 - 1		21 - 29	4ST-F5116-01	24 - 2
49P-E1166-00	9 - 3	49P-E4450-00	6 - 8	5D9-E6371-00	12 - 14	49P-F1511-00-EY	17 - 1	5D9-F3152-00	21 - 8	3P9-F5121-00-33	24 - 6
5D9-E1181-00	1 - 15	49P-E4452-00	6 - 12	5D9-E6382-00	12 - 18	49P-F1511-00-P0	17 - 1		21 - 23	5ER-F5135-00	24 - 11
5D9-E1185-00	1 - 7	49P-E4453-00	6 - 10	5LM-E6512-00	12 - 6	15S-F153E-00	28 - 24	5P0-F3153-00	21 - 15	35D-F5137-00	24 - 14
4ST-E1186-00	1 - 10	49P-E4462-00	6 - 11	5D9-E6586-00	12 - 7	16S-F1541-00	17 - 9		21 - 30	5ER-F5138-00	24 - 13

ÍNDICE NUMÉRICO

No. PEÇA	REF. NO.	No. PEÇA	REF. NO.	No. PEÇA	REF. NO.	No. PEÇA	REF. NO.	No. PEÇA	REF. NO.	No. PEÇA	REF. NO.
35D-F5149-00	24 - 15	15S-F7431-00	27 - 22	5MX-H3371-00	36 - 9	90116-06804	1 - 4	90201-086P8	16 - 5	90465-13152	35 - 14
3P9-F5155-00	24 - 17	5HH-F7433-00	27 - 23	49P-H3509-00	31 - 6	90116-08815	9 - 10	90201-08753	27 - 39	90467-07029	7 - 36
2B8-F5181-00	24 - 28	15S-F7441-00	27 - 29	49P-H3510-00	31 - 1	90119-05071	36 - 14	90201-101J1	16 - 6	90467-08801	6 - 24
1S7-F5304-10	25 - 26	5HH-F7444-00	27 - 30	5D9-H3511-00	31 - 2	90119-06044	33 - 14		24 - 30	90467-09006	22 - 7
3P9-F530K-00	24 - 8	5HH-F7445-01	27 - 24	2S0-H3516-00	32 - 3	90119-06051	17 - 11	90201-106F2	19 - 15	90467-10008	22 - 6
5D9-F530K-00	25 - 9		27 - 31	49P-H353F-00	31 - 3	90119-06117	19 - 9	90201-12019	12 - 10	90467-11106	6 - 15
5D9-F5311-00	25 - 1	16S-F7452-00	27 - 21	35D-H3550-00	31 - 9	90119-06810	6 - 21	90201-12190	19 - 6	90467-12052	6 - 17
5D9-F5321-00	25 - 7	16S-F7462-00	27 - 28	3P9-H3922-00	34 - 5	90153-06803	1 - 5	90201-122F8	19 - 5	90467-13808	6 - 22
4ST-F533A-00	24 - 21	3S0-F8100-10	23 - 24	3AY-H3936-10	26 - 27	90159-03102	31 - 5	90201-122H1	29 - 6		9 - 4
5D9-F533A-00	25 - 13	49P-F8199-W0	23 - 25	5D9-H3975-11	34 - 2	90159-06817	18 - 13	90201-12688	25 - 33	90467-18172	6 - 27
3P9-F5351-00	24 - 20	49P-F8217-00	26 - 5	5D9-H3976-00	34 - 1		28 - 4	90201-127F4	15 - 10	90467-18806	6 - 26
5D9-F5351-00	25 - 15	49P-F8227-00	26 - 6	49P-H3976-10	34 - 3		28 - 9	90201-12824	15 - 14	90467-19065	8 - 24
5D9-F5355-00	25 - 12	49P-F8311-00-33	28 - 1	35D-H3980-00	34 - 8		28 - 18	90201-15700	13 - 7	90467-20085	8 - 23
5D9-F5364-00	25 - 6	49P-F8311-00-EY	28 - 1	5D9-H4140-00	30 - 6	90167-04021	31 - 4		13 - 19	90468-23194	11 - 3
5D9-F5366-00	25 - 18	49P-F8311-00-P0	28 - 1	5D9-H430A-00	32 - 4	90170-05302	3 - 10	90201-167P7	12 - 5	90480-01813	16 - 11
5D9-F5371-00	25 - 40	49P-F8312-00	28 - 6	5D9-H4310-00	32 - 1	90170-06184	25 - 38	90201-178D3	15 - 21	90480-12314	17 - 4
5D9-F5373-00	25 - 46	49P-F8321-00	28 - 10	5D9-H4312-00	32 - 5	90176-08805	1 - 13	90201-127F4	24 - 16	90480-12808	18 - 3
5D9-F5377-00	25 - 35	49P-F8322-00	28 - 11	5HV-H4314-00	32 - 2	90179-06411	26 - 25	90202-10800	25 - 42		18 - 8
49P-F5381-00	25 - 31	49P-F8385-00	28 - 16	3S0-H4374-00	32 - 8		27 - 11	90206-14093	25 - 14	90480-13568	10 - 14
5D9-F5383-00	25 - 34	16S-F8415-00	28 - 19	5D9-H4546-00	32 - 6	90179-08639	25 - 25	90206-19802	11 - 10	90480-13815	28 - 13
5LM-F5389-00	25 - 36	16S-F8416-00	28 - 20	49P-H4702-00	33 - 13	90179-08818	16 - 7	90209-17285	13 - 4	90480-14806	23 - 12
5D9-F5412-00	25 - 23	49P-F842N-00	28 - 22	5D9-H4710-00	33 - 1	90179-10658	20 - 11	90209-18208	13 - 14	90480-18805	33 - 12
49P-F5441-00	25 - 22	16S-F8435-00	28 - 21	4AC-H4714-00	33 - 2	90179-10803	11 - 12	90249-12008	26 - 26	90501-04805	12 - 9
	37 - 3	49P-H1358-00	29 - 7	5D9-H4721-00	33 - 4	90179-10811	16 - 8		27 - 10	90501-06022	14 - 6
49P-F6143-00-33	26 - 7	49P-H1410-00	29 - 2	5D9-H4723-00	33 - 7	90179-12802	12 - 11	90280-03045	2 - 10	90501-06800	14 - 9
49P-F6143-00-EY	26 - 7	49P-H1450-00	29 - 1	5D9-H4737-00	33 - 9	90179-14001	12 - 25	90340-12808	5 - 3	90501-10073	26 - 24
49P-F6143-00-P0	26 - 7	2P2-H1960-00	36 - 6	49P-H5546-00	36 - 2	90179-25033	20 - 8	90340-14806	10 - 7	90501-10245	27 - 9
49P-F6145-00	26 - 10	3AY-H2110-00	35 - 4	49P-H554A-00	36 - 1	90183-05807	17 - 7	90340-32805	10 - 9	90501-125E9	15 - 13
5D9-F6210-00	26 - 1	5D9-H2126-00	23 - 21	5D9-H5752-01	36 - 11		17 - 12	90387-06681	20 - 15	90506-12001	24 - 9
49P-F622F-00	26 - 2	49P-H2150-00	35 - 7	4US-H5753-00	36 - 13		23 - 9	90387-06803	6 - 20		25 - 10
49P-F622G-00	26 - 8	5D9-H2151-00	35 - 8	5ER-H5757-00	36 - 12		26 - 9		17 - 3	90506-15001	24 - 10
3S4-F6240-00	26 - 13	3S0-H2176-00	35 - 9	49P-W001A-09	37 - 1		28 - 5	90387-06841	28 - 12		25 - 11
3S4-F6241-00	26 - 14	49P-H2310-00	35 - 1	5D9-WE140-00	2 - 1		28 - 8	90387-06844	10 - 15	90506-23804	27 - 17
5D9-F6280-01	26 - 15	5TP-H2370-00	35 - 3	5D9-XH250-01	35 - 10		28 - 17	90387-068D3	18 - 4	90506-35806	27 - 5
5TL-F6281-00	26 - 19	5D9-H2530-00	35 - 12	90101-06278	24 - 18	90183-05815	33 - 11		18 - 9	90508-26808	11 - 7
49P-F6282-00	26 - 20	5D9-H2540-00	36 - 3	90101-08847	25 - 24	90185-08803	27 - 16	90387-068D7	23 - 13	90508-40810	27 - 7
5D9-F6290-01	26 - 16	49P-H2590-12	35 - 13	90105-06849	1 - 17	90185-10811	24 - 29	90387-08813	27 - 36	90560-10292	24 - 3
49P-F6311-00	26 - 17	35D-H2921-00	34 - 4	90105-06888	8 - 3	90185-12804	25 - 32	90387-08830	8 - 17	90560-12145	25 - 2
49P-F6341-00	26 - 22	3P9-H2923-00	34 - 9	90105-088D9	16 - 4	90201-06033	23 - 15	90387-10277	24 - 27	91317-06012	1 - 21
3P9-F6342-00	26 - 23	5D9-H3310-00	30 - 2	90105-088E0	16 - 2	90201-064L6	24 - 12	90387-127Y0	25 - 19		4 - 3
16S-F7111-00	27 - 1	4RT-H3311-00	30 - 1	90105-10036	20 - 10	90201-06557	28 - 14	90387-16814	12 - 1	91317-06016	29 - 4
3S0-F7112-00	27 - 3		33 - 3	90109-06827	34 - 6	90201-081J7	25 - 43	90387-20810	12 - 12	91317-06020	14 - 3
16S-F7114-10	27 - 2	5D9-H3312-00	30 - 3	90109-08828	25 - 41	90201-08310	8 - 15	90430-06014	1 - 6	91317-06025	6 - 6
5D9-F7211-00	27 - 6	5D9-H3320-00	30 - 4	90109-08835	27 - 15	90201-08326	4 - 5		4 - 13		29 - 3
5D9-F7231-00	27 - 8	5D9-H3322-00	30 - 5	90110-05801	5 - 2	90201-083A8	8 - 18	90445-08816	35 - 5		34 - 10
49P-F7311-00	27 - 14	5D9-H3332-00	33 - 6	90110-06858	35 - 11	90201-08609	1 - 12	90445-08819	35 - 6	91317-08020	15 - 24
5D9-F7411-00	27 - 18	5D9-H3342-00	33 - 5	90110-06861	6 - 4	90201-08612	26 - 4	90460-43053	6 - 19	91317-08030	8 - 7
5LM-F7413-00	27 - 20	5D9-H3350-00	36 - 8	90111-06807	8 - 21	90201-086P8	8 - 8	90462-08810	9 - 12	91317-08045	8 - 20

ÍNDICE NUMÉRICO

No. PEÇA	REF. NO.	No. PEÇA	REF. NO.	No. PEÇA	REF. NO.	No. PEÇA	REF. NO.	No. PEÇA	REF. NO.	No. PEÇA	REF. NO.
91401-20012	25 - 45	93410-22039	13 - 15	95807-06010	36 - 10						
	27 - 12	93440-10153	1 - 3	95807-06012	20 - 18						
91401-25015	27 - 26	93450-14088	2 - 13	95807-06020	22 - 10						
	27 - 33	93503-16807	12 - 28	95807-06025	10 - 13						
91401-30030	27 - 4	93604-10801	15 - 12	95807-06035	23 - 17						
91701-08038	27 - 25	93604-12831	14 - 4	95807-08040	8 - 14						
	27 - 32	93606-10800	12 - 8	95812-06020	29 - 8						
91810-14809	1 - 16	93608-50149	15 - 6	95817-08016	4 - 6						
	9 - 6	93812-15816	13 - 24	95817-08020	27 - 27						
	9 - 9		37 - 2		27 - 34						
	10 - 3	94107-17841	24 - 23	95817-10120	16 - 3						
	10 - 19	94108-17840	25 - 27	95827-06020	23 - 20						
92017-06010	5 - 13	94222-17W02	24 - 24	95827-06030	23 - 14						
92907-06600	17 - 6		25 - 28	95827-08016	27 - 19						
	27 - 13	94325-17004	24 - 25		27 - 38						
92990-06200	8 - 4		25 - 29	97007-06020	28 - 15						
93101-10843	10 - 24	94414-17808	24 - 26	97007-08016	26 - 3						
93102-12891	15 - 5	94414-17809	25 - 30	97027-06016	35 - 2						
93102-16801	11 - 13	94568-C7090	4 - 7	97027-06020	17 - 5						
93102-20892	13 - 23	94700-00868	1 - 14	97027-06035	25 - 16						
93105-47807	24 - 7	95027-06010	13 - 26	97607-04112	7 - 24						
93106-20816	24 - 4	95027-06014	36 - 7	97607-04114	7 - 29						
93106-26815	25 - 20	95027-06016	20 - 14	97707-50012	17 - 8						
93210-068F7	15 - 18	95027-06020	1 - 9		26 - 11						
93210-108H4	31 - 11		4 - 14	97707-50014	30 - 7						
93210-14104	25 - 8	95027-06030	6 - 5		33 - 10						
93210-148F8	10 - 8	9502L-06020	5 - 9	97707-50016	18 - 5						
93210-198F9	10 - 23	9502L-06030	10 - 6		18 - 10						
93210-21801	36 - 4	9502L-06040	9 - 8		23 - 11						
93210-258G2	6 - 3		10 - 4		26 - 12						
93210-328G3	10 - 10		10 - 20		28 - 3						
93210-418G7	25 - 5	9502L-06050	10 - 5		28 - 7						
93210-448G4	1 - 11		10 - 21		28 - 23						
93210-60800	5 - 11	9502L-06055	9 - 7		31 - 8						
93210-71462	1 - 8	9502L-06100	5 - 10	9770L-40620	33 - 8						
93306-002YD	13 - 21	95304-08700	25 - 44	9770M-50030	6 - 13						
93306-004XC	25 - 21	95307-06600	24 - 19	98507-05016	26 - 18						
93306-054Y2	13 - 9		25 - 17		36 - 5						
93306-204YS	13 - 22		25 - 37	98507-05025	26 - 21						
93306-252YL	13 - 10	95307-10800	19 - 14	98517-06012	13 - 12						
93306-300X9	24 - 5	95604-12200	19 - 7	98907-05020	18 - 2						
93306-301YP	25 - 4	95607-06100	34 - 7		18 - 7						
93306-301YR	25 - 3	95707-06500	8 - 12	99009-15400	13 - 8						
93306-305YD	2 - 8		15 - 19		13 - 20						
	2 - 9		23 - 6	99009-17400	15 - 20						
93310-528YA	2 - 4	95707-08500	8 - 19	99009-19400	11 - 6						
93340-212Y8	15 - 11	95707-12500	29 - 5	9X568-C4107	25 - 39						
93410-20038	13 - 5	95807-06010	32 - 7		37 - 4						