

# CATÁLOGO DE PEÇAS

## T115ED (49PG) BRASIL

---



1N49P-280P1

( )

28/10/2013

NEWS NO.	DATA	COMENTÁRIO
PE7-MC-130004	Jun. 04 , 2013	MOD: T115ED (49PG) - PROTETOR DE PERNA - CORREÇÃO NA REFERÊNCIA DAS PEÇAS (FIG. 31)
PE7-MC-130012	Out. 28 , 2013	MOD: T115ED (49PG) - VIRABREQUIM E PISTÃO - REVISÃO DE PEÇAS (FIG. 2)

T115ED  
CATÁLOGO DE PEÇAS  
©2013, Yamaha Motor do Brasil Ltda.  
1ª edição, Abril 2013  
Todos os direitos reservados.  
É proibida expressamente toda e qualquer  
reimpressão ou utilização sem a autorização  
por escrita da  
Yamaha Motor do Brasil Ltda.  
Impresso no Brasil.

T115ED (MM2)



# PREFÁCIO

Este Catálogo de Peças se refere as Peças dos modelos relacionados na capa. Quando for solicitar peças de reposição para estes Modelos, recorra a este Catálogo de Peças e especifique corretamente os códigos e Nomes das Peças.

1. As Modificações ou adições que tenham sido efetuadas após a publicação deste Catálogo de Peças, serão comunicadas a Rede de Concessionárias através das informações de Modificação de Peças (Parts News).

2. Abreviaturas

Seguem abaixo as abreviaturas utilizadas neste Catálogo de Peças:

“UR” Uso Restrito para o Código da Peça

“UN” Uso Necessário

“AP” Peça Alternativa

“LM” Fabricação Local (A peça pode ser pedida localmente)

“F#” No. de Série do Chassi (Aplicação do Número de Série)

“O/S” Tamanho Maior

3. Peças componentes de conjuntos

- As peças que são fornecidas dentro de conjuntos estão listadas com um ponto de identificação (.) como segue abaixo.
- O número que aparece a direita da descrição da Peça indica o número de Peças usado em cada Conjunto Individual.

No. PEÇA	DESCRIÇÃO	QTDE	OBSERVAÇÕES
2F5-83310-60	PISCA DIANTEIRO CONJ.	2	
115-83311-60	.LÂMPADA (6V-18W)	1	

4. Os gráficos que são Aplicados em Peças Coloridas estão representados na coluna “OBSERVAÇÕES”, como segue abaixo.

No. PEÇA	DESCRIÇÃO	QTDE	OBSERVAÇÕES
2N4-24110-00-X5	TANQUE DE COMBUSTÍVEL COMPL.	2	MXR
3J1-24240-10	.GRÁFICO, TANQUE DE COMB.	1	PARA MXR

5. Observe que as ilustrações são referentes apenas a indicação dos códigos das peças, e não para montagem. Para montagem, por favor utilize o Manual de Montagem apropriado.

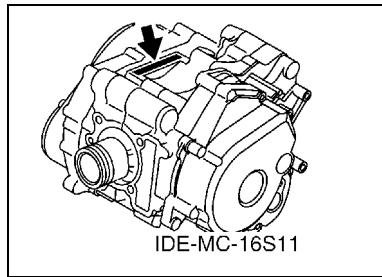
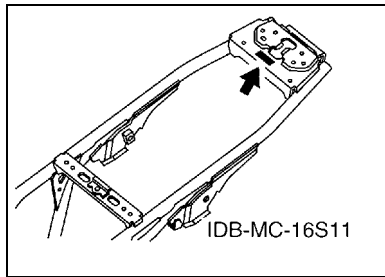
6. O asterisco (\*) antes do Número de referência da peça indica a modificação ocorrida após a primeira edição.

# PREFÁCIO

## 7. Aplicação do Número de Série

No. de Série do Chassi

No. de Série do Motor



## 8. Aplicação do Código de Cor (A marca (\*) mostra a cor do Modelo.)

Abreviação	Nome da Cor	Código da Cor
MM2(*)	MAGENTA METALLIC 2	1356
YB	YAMAHA BLACK	0033

## 9. Aplicação do No. de Série Inicial

No. de Série do Chassi

No. Série	Nome do Modelo	Código do Modelo
9C6KE1550E0018796	T115ED	49PG

No. de Série do Motor

No. Série	Nome do Modelo	Código do Modelo
E3F6E-040796	T115ED	49PG

# ÍNDICE GERAL

## MOTOR

CABECOTE DO CILINDRO .....	1
VIRABREQUIM E PISTAO .....	2
VALVULA .....	3
CORRENTE DO EIXO DE COMANDO .....	4
BOMBA DE OLEO .....	5
ADMISSAO .....	6
CARBURADOR .....	7
ESCAPAMENTO .....	9
CARCACA DO MOTOR .....	10
TAMPA DA CARCACA 1 .....	11
PARTIDA .....	12
EMBREAGEM DA PARTIDA .....	13
EMBREAGEM .....	14
TRANSMISSAO .....	16
EIXO TRAMBULADOR .....	17
EIXO DE MUDANCA .....	18

## CHASSI

CHASSI .....	19
PARA-LAMA .....	20
TAMPA LATERAL .....	21
GARFO TRASEIRO. SUSPENSAO 1 .....	22
MESA DO GUIDAO .....	23
GARFO DIANTEIRO 1 .....	24
TANQUE DE COMBUSTIVEL .....	26
ASSENTO .....	27
RODA DIANTEIRA 1 .....	28
PINCA DE FREIO DIANTEIRA .....	29
RODA TRASEIRA 1 .....	30
GUIDAO E CABOS 1 .....	32
CILINDRO MESTRE DIANTEIRO .....	33
CAVALETE. ESTRIBOS. PEDAL .....	34
PROTETOR DE PERNA .....	36
GERADOR .....	38
MOTOR DE PARTIDA .....	39
PISCAS .....	40
MEDIDOR .....	41
FAROL DIANTEIRO .....	42
LANTERNA TRASEIRA .....	43
INTERRUP. DO GUIDAO E MANETE 1 .....	44
SISTEMA ELETRICO 1 .....	45

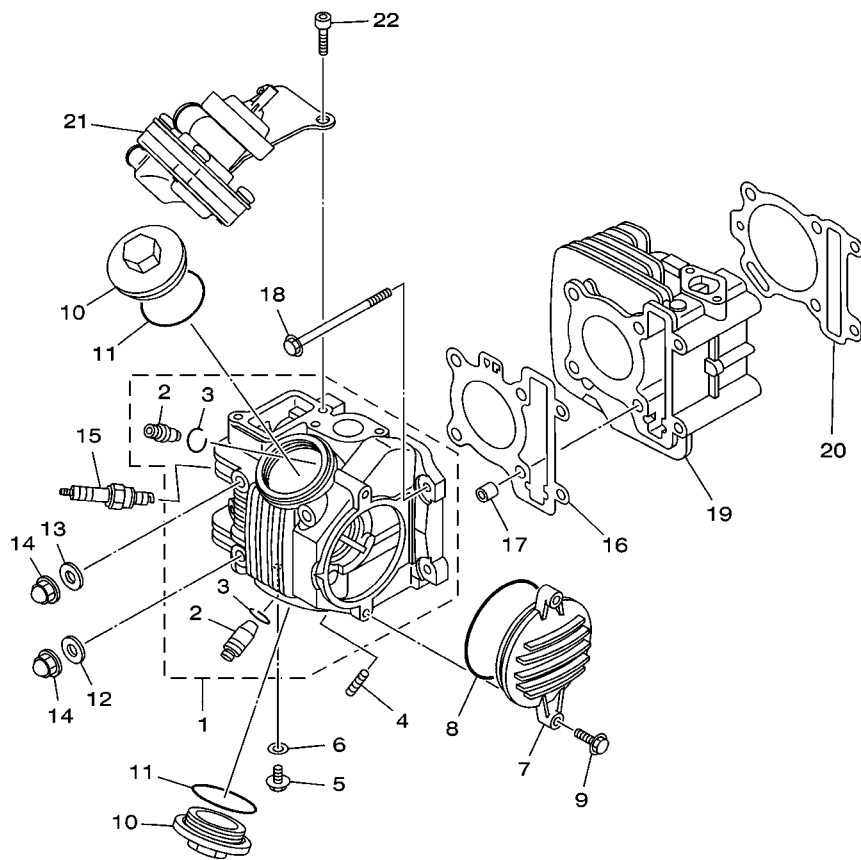
SISTEMA ELETRICO 2 .....	46
PECAS OPCIONAIS .....	47

## ÍNDICE GERAL

ÍNDICE NUMÉRICO .....	48
-----------------------	----

FIG. 1 CABECOTE DO CILINDRO

REF. NO.	No. PEÇA	DESCRIÇÃO	49PG				OBSERVAÇÕES
1	49P-E1111-10	CABECOTE DO CILINDRO 1	1				
2	4ST-11134-11	.GUIA DA VALVULA 2	2				
3	93440-10153	.ANEL TRAVA	2				
4	90116-06804	PRISIONEIRO	2				
5	90153-06803	PARAFUSO HEXAGONAL	1				
6	90430-06014	GAXETA	1				
7	5D9-E1185-00	TAMPA LATERAL DO CABECOTE 3	1				
8	93210-71462	ANEL DE BORRACHA	1				
9	95027-06020	PARAFUSO FLANGE	2				
10	4ST-E1186-00	TAMPA LATERAL DO CABECOTE 2	2				
11	93210-448G4	ANEL DE BORRACHA	2				
12	90201-08609	ARRUELA PLANA	2				
13	92907-08200	ARRUELA	2				
14	90176-08805	PORCA COROA	4				
15	94700-00256	VELA DE IGNICAO	1				
16	5D9-E1181-00	GAXETA CABECOTE DO CILINDRO 1	1				
17	91810-14809	PINO GUIA	2				
18	90105-06849	PARAFUSO FLANGE	2				
19	49P-E1310-00	CILINDRO (STD)	1				
20	5D9-E1351-10	GAXETA DO CILINDRO	1				
21	49P-E4803-00	SISTEMA DE INDUCAO DE AR	1				
22	91317-06012	PARAFUSO	2				



49P6280-L010

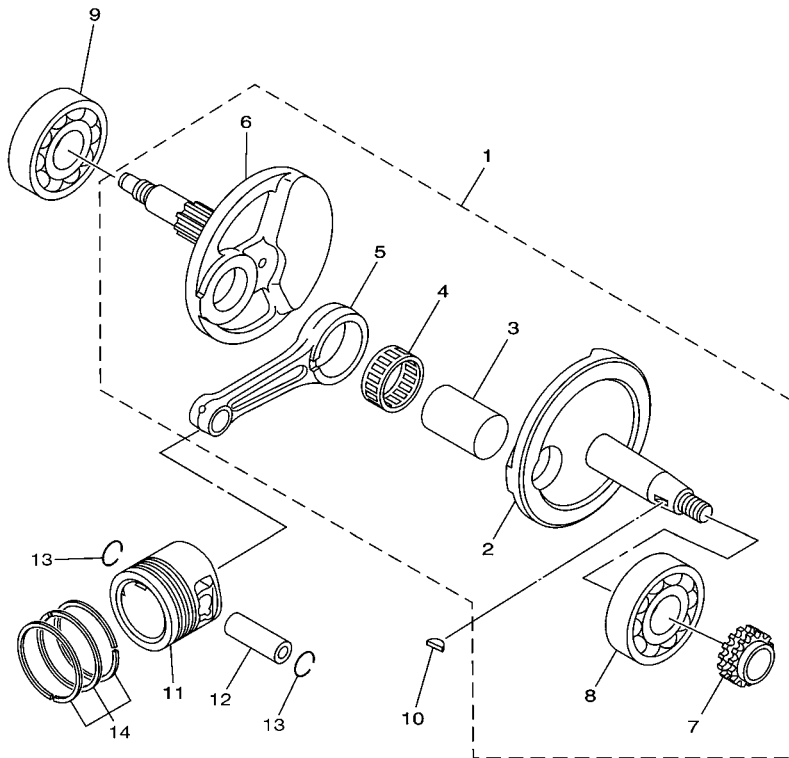


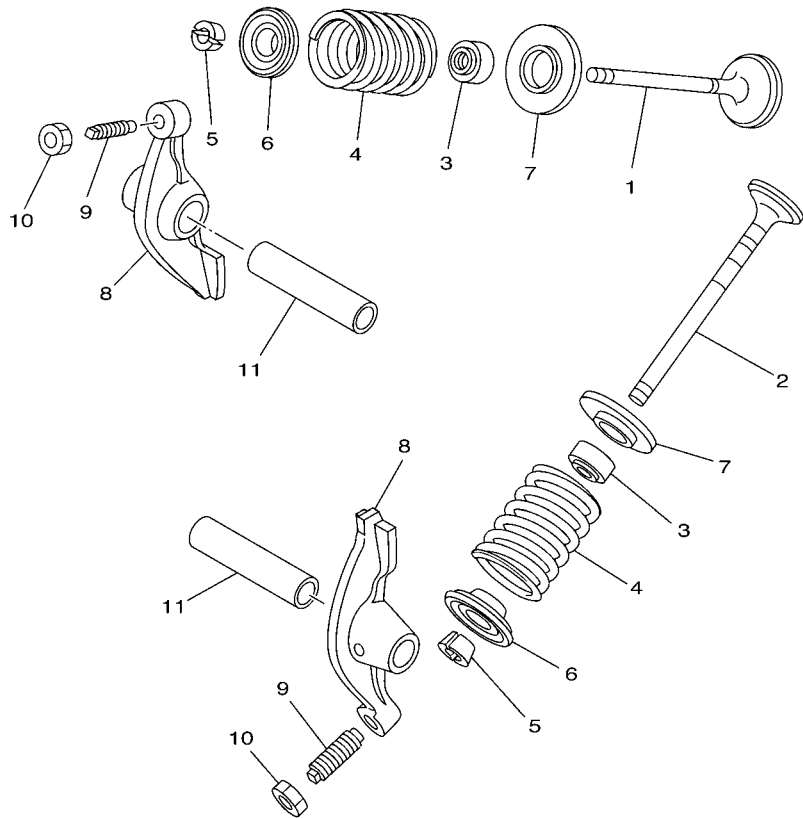
FIG. 2 VIRABREQUIM E PISTAO

REF. NO.	No. PEÇA	DESCRIÇÃO	49PG				OBSERVAÇÕES
1	5D9-WE140-00	VIRABREQUIM CONJ.	1				
2	5D9-E1412-00	.VIRABREQUIM 1	1				
3	5D9-E1681-00	.PINO DO VIRABREQUIM 1	1				
4	93310-528YA	.ROLAMENTO	1				
5	5D9-E1651-00	.BIELA	1				
6	5D9-E1422-00	.VIRABREQUIM 2	1				
7	5D9-E1549-00	.ENGRENAGEM CORRENTE DO CAME	1				
8	93306-305YD	.ROLAMENTO	1				
9	93306-305YD	ROLAMENTO	1				
10	90280-03045	CHAVETA MEIA LUA	1				
11	5D9-E1631-20	PISTAO (STD)	1				UR (PE7-MC-130012)
	5D9-E1636-29	PISTAO (0.50MM O/S)	1				AP (PE7-MC-130012)
	5D9-E1638-29	PISTAO (1.00MM O/S)	1				AP (PE7-MC-130012)
12	5LM-E1633-00	PINO DO PISTAO	1				
13	93450-14088	ANEL TRAVA	2				
14	5D9-E1603-10	JOGO DE ANEIS (STD)	1				UR (PE7-MC-130012)
	5D9-E1605-10	JOGO DE ANEIS (0.50MM O/S)	1				AP (PE7-MC-130012)
	5D9-E1607-10	JOGO DE ANEIS (1.00MM O/S)	1				AP (PE7-MC-130012)



49P1280-J020

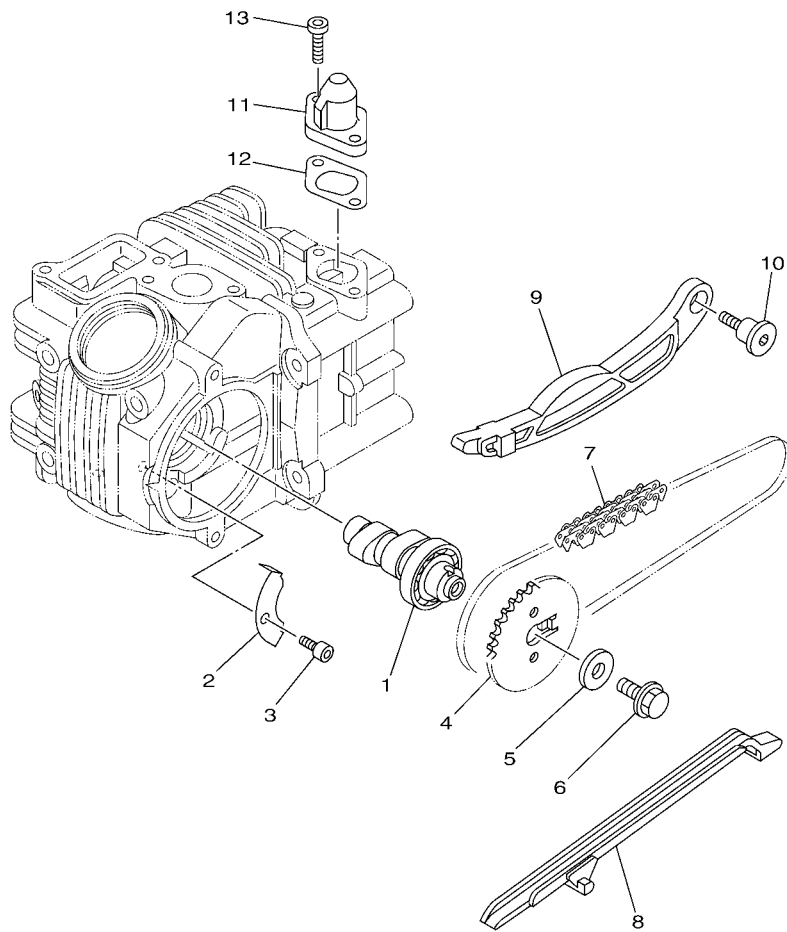




4ST1460-6030

FIG. 3 VALVULA

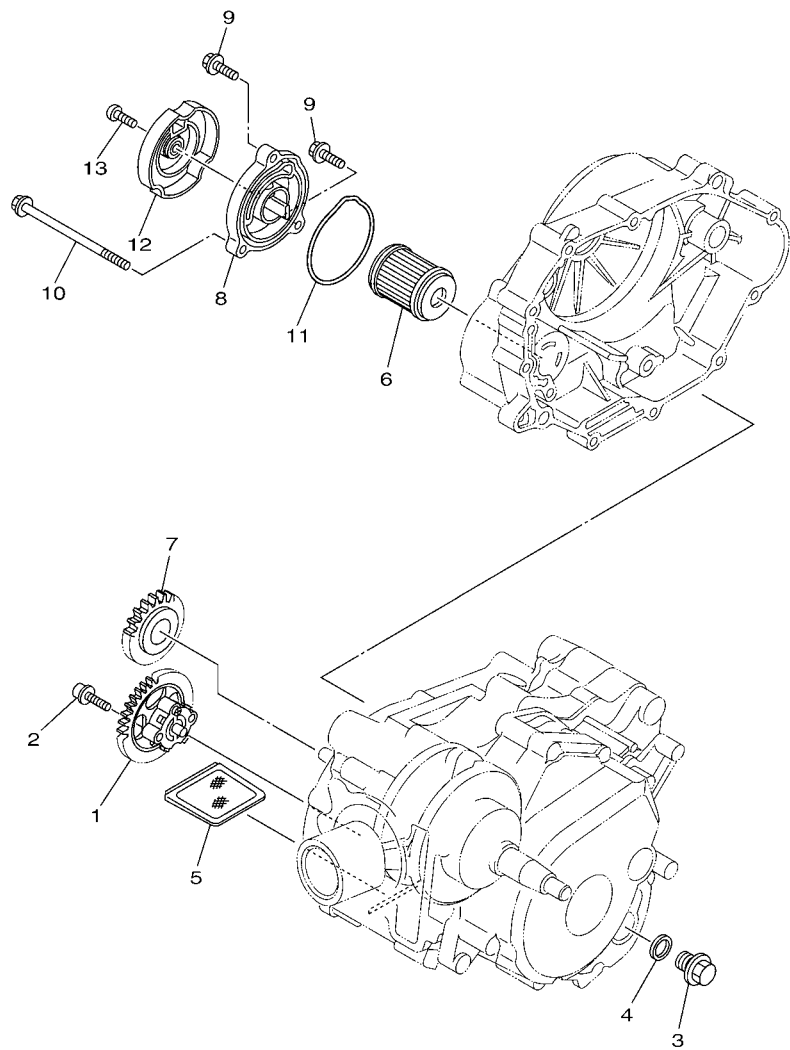
REF. NO.	No. PEÇA	DESCRIÇÃO	49PG				OBSERVAÇÕES
1	5D9-E2111-10	VALVULA DE ADMISSAO	1				
2	5D9-E2121-10	VALVULA DE ESCAPE	1				
3	2S6-E2119-00	RETENTOR DA HASTE DA VALVULA	2				
4	49P-12113-00	MOLA DA VALVULA INTERNA	2				
5	3S0-E2118-00	TRAVA DA VALVULA	4				
6	5TN-12117-00	ASSENTO SUPERIOR DA MOLA	2				
7	5TN-E2126-00	ASSETO DA MOLA DA VALVULA 2	2				
8	49P-E2151-00	BRACO DO BALANCIM DA VALVULA	2				
9	3C1-12159-01	PARAFUSO DE AJUSTE DA VALVULA	2				
10	90170-05302	PORCA	2				
11	4ST-E2156-00	EIXO DO BALANCIM 2	2				



  
 35D3460-K040

**FIG. 4 CORRENTE DO EIXO DE COMANDO**

REF. NO.	No. PEÇA	DESCRIÇÃO	49PG				OBSERVAÇÕES
1	49P-E2170-00	EIXO DE COMANDO COMPLETO 1	1				
2	5LW-E111F-00	PLACA	1				
3	91317-06012	PARAFUSO	1				
4	5LW-E2176-00	COROA DA CORRENTE	1				
5	90201-08326	ARRUELA PLANA	1				
6	95817-08016	PARAFUSO FLANGE	1				
7	94568-C7090	CORRENTE	1				
8	5D9-E2231-00	GUIA LIMITADORA 1	1				
9	5D9-E2241-00	GUIA LIMITADORA 2	1				
10	5D9-E2228-00	PARAFUSO	1				
11	5D9-E2210-00	TENSIONADOR DA CORRENTE	1				
12	5D9-E2213-10	GAXETA DA CAIXA DO TENSIONADOR	1				
13	91317-06018	PARAFUSO	2				
-----							
-----							
-----							
-----							



  
 16S1422-H050

**FIG. 5 BOMBA DE OLEO**

REF. NO.	No. PEÇA	DESCRIÇÃO	49PG				OBSERVAÇÕES
1	5D9-E3300-00	BOMBA DE OLEO COMPLETA	1				
2	90110-05801	PARAFUSO HEXAGONAL INTERNO	2				
3	90340-12808	TAMPAO DO DRENO	1				
4	4YS-E1198-00	GAXETA	1				
5	4ST-E3411-00	FILTRADOR DE OLEO	1				
6	1S7-E3440-00	ELEMENTO DO FILTRO DE OLEO CJ	1				
7	5D9-E3324-00	ENGRENAGEM DE TRACAO DA BOMBA	1				
8	5D9-E3447-00	TAMPA DO ELEMENTO DE OLEO	1				
9	9502L-06020	PARAFUSO FLANGE	2				
10	9502L-06100	PARAFUSO FLANGE	1				
11	93210-60800	ANEL DE BORRACHA	1				
12	5D9-E5499-10	PROTETOR DA TAMPA	1				
13	92017-06010	PARAFUSO	1				

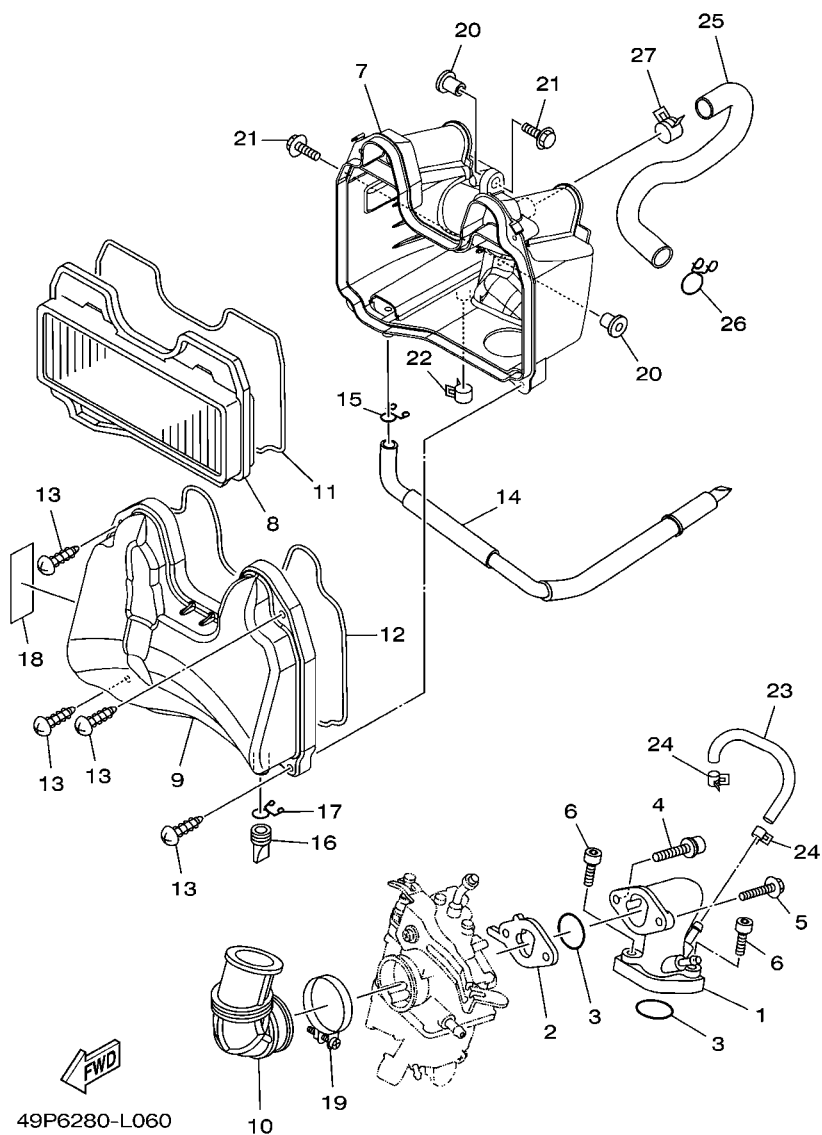
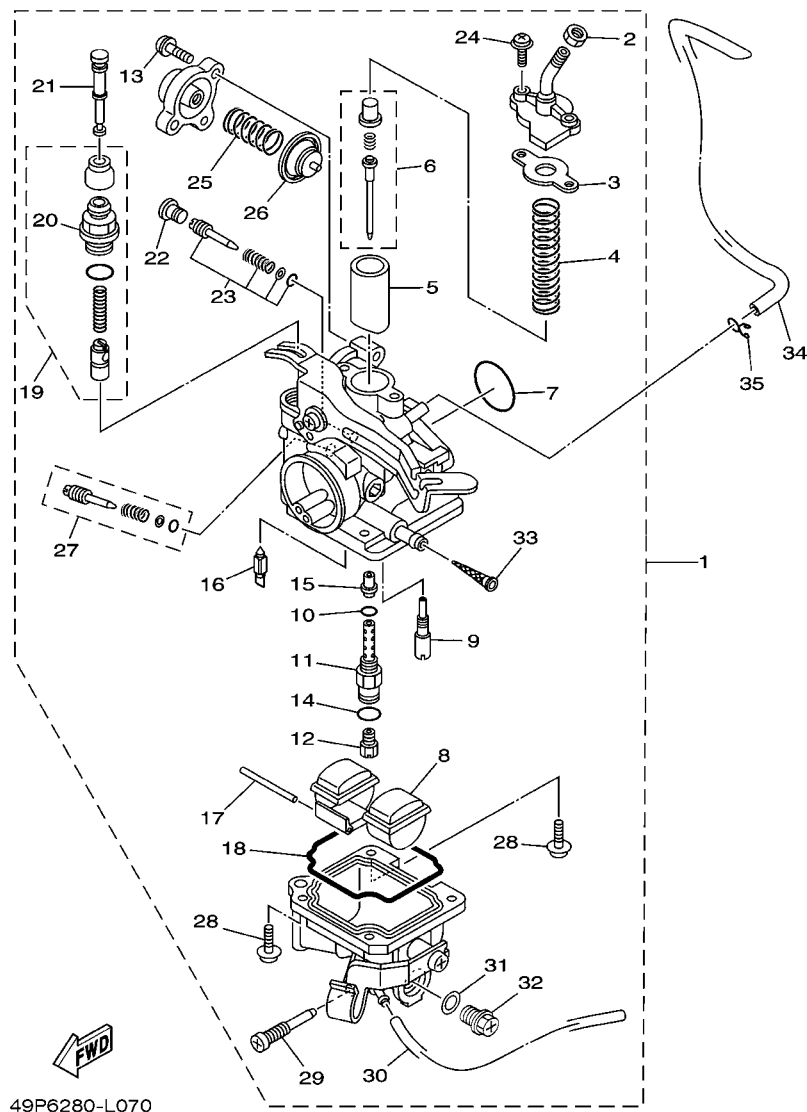


FIG. 6 ADMISSAO

REF. NO.	No. PEÇA	DESCRIÇÃO	49PG				OBSERVAÇÕES
1	5D9-E3586-00	JUNCAO DE CARBURACAO 1	1				
2	5D9-E3595-00	JUNCAO	1				
3	93210-258G2	ANEL DE BORRACHA	2				
4	90110-06861	PARAFUSO HEXAGONAL INTERNO	1				
5	95027-06030	PARAFUSO FLANGE	1				
6	91317-06025	PARAFUSO	2				
7	49P-E4411-00	CAIXA DO FILTRO DE AR 1	1				
8	49P-E4450-00	ELEMENTO DO FILTRO DE AR COMP.	1				
9	49P-E4412-00	TAMPA DA CAIXA DO FILTRO 1	1				
10	49P-E4453-00	JUNCAO DA CAIXA DO FILTRO 1	1				
11	49P-E4462-00	VEDACAO	1				
12	49P-E4452-00	VEDACAO	1				
13	9770M-50030	PARAFUSO	4				
14	49P-E443E-00	TUBO DE DRENO	1				
15	90467-11106	PRESILHA	1				
16	49P-E443G-00	TUBO DE DRENO 2	1				
17	90467-12052	PRESILHA	1				
18	49P-E417E-00	ETIQUETA DE ADVERTENCIA	1				
19	90460-43053	BRACADEIRA	1				
20	90387-06803	ESPADADOR	2				
21	90119-06810	PARAFUSO COM ARRUELA	2				
22	90467-13808	PRESILHA	1				
23	5D9-E3542-00	TUBO DE VACUO 1	1				
24	90467-08801	PRESILHA	2				
25	49P-E4882-00	MANGUEIRA CURVADA 2	1				
26	90467-18806	PRESILHA	1				
27	90467-18172	PRESILHA	1				

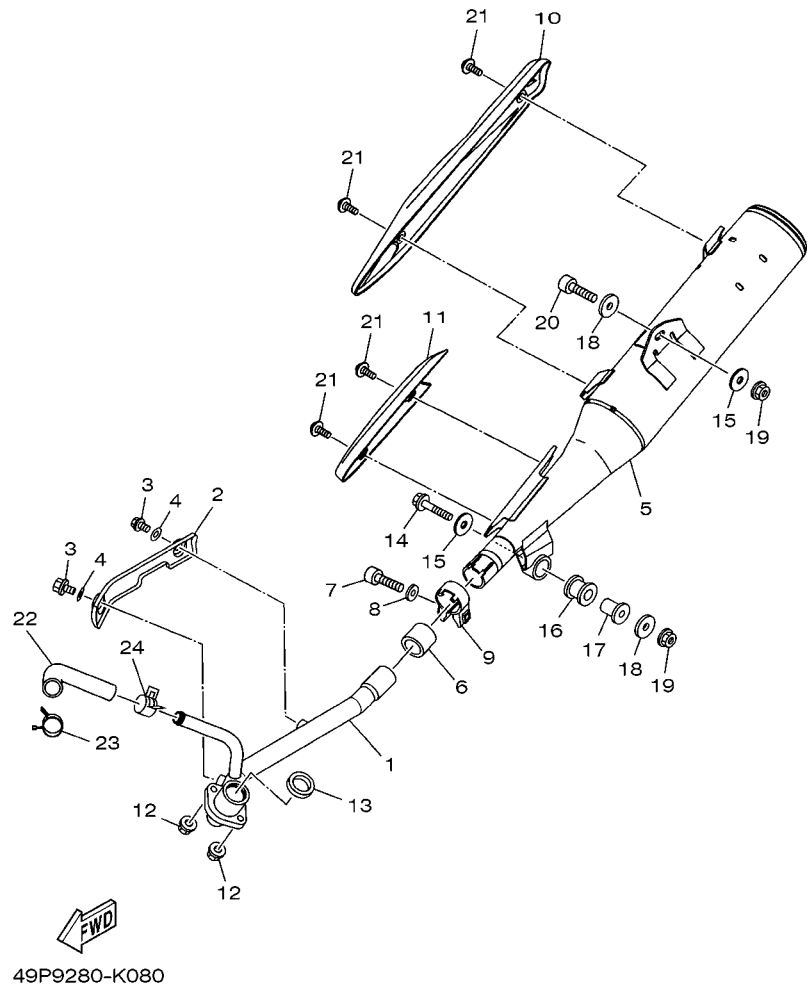


49P6280-L070

FIG. 7 CARBURADOR

REF. NO.	No. PEÇA	DESCRIÇÃO	49PG				OBSERVAÇÕES
1	49P-E4101-11	CARBURADOR COMPLETO 1	1				
2	802-14161-00	.PORCA DE AJUSTE DO CABO	1				
3	4NM-14198-00	.GAXETA	1				
4	5D9-14131-00	.MOLA DA VALVULA DE ACELERAÇÃO	1				
5	5D9-14112-00	.VALVULA DE ACELERAÇÃO 1	1				
6	49P-1490J-00	.KIT DE AGULHA	1				
7	5TN-14147-00	.ANEL DE BORRACHA	1				
8	5DV-14985-00	.BOIA	1				
9	49P-14142-12	.GICLEUR PILOTO (# 12.5)	1				
10	583-14561-00	.ANEL DE BORRACHA	1				
11	49P-14261-00	.FIXADOR	1				
12	3G2-1423E-40	.GICLEUR PRINCIPAL (#101.3)	1				
13	5TN-14216-00	.PARAFUSO	2				
14	22U-14561-00	.ANEL DE BORRACHA	1				
15	49P-14141-18	.PULVERIZADOR PRINCIPAL	1				
16	49P-14150-00	.AGULHA	1				
17	353-14186-00	.PINO DA BOIA	1				
18	49P-14239-00	.VEDAÇÃO	1				
19	16S-1410A-00	.KIT DE PARTIDA	1				
20	3RW-14174-00	..TAMPA DO AFOGADOR	1				
21	5D9-14577-00	.HASTE	1				
22	49P-14991-00	.PARAFUSO	1				
23	49P-14105-01	.KIT PARAFUSO PILOTO	1				
24	97607-04112	.PARAFUSO	2				
25	5D9-14933-00	.MOLA DO DIAFRAGMA	1				
26	5TN-14940-00	.DIAFRAGMA COMPLETO	1				
27	5TN-14103-00	.JOGO, PARAFUSO DE REGULAGEM	1				

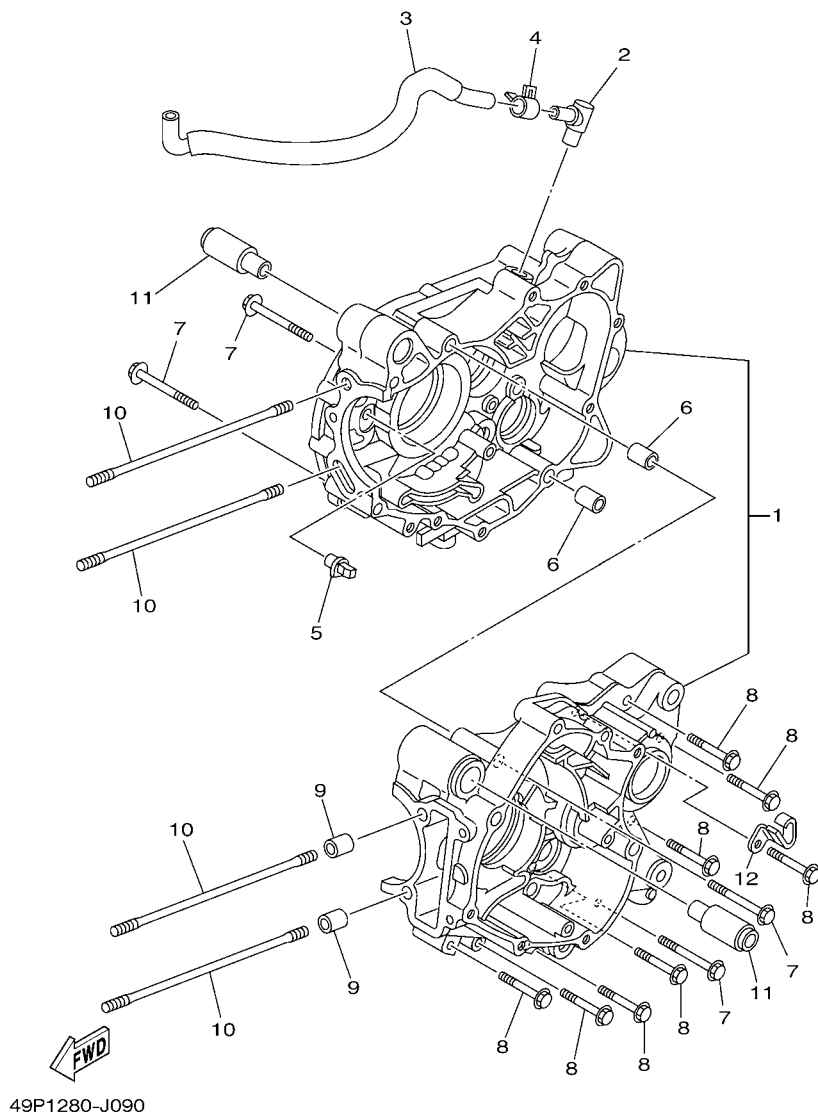




**FIG. 8 ESCAPAMENTO**

REF. NO.	No. PEÇA	DESCRIÇÃO	49PG				OBSERVAÇÕES
1	49P-E4611-00	TUBO DE ESCAPE 1	1				
2	49P-E4628-10	PROTETOR DO TUBO DE ESCAPE	1				
3	90105-06888	PARAFUSO FLANGE	2				
4	92990-06200	ARRUELA PLANA	2				
5	49P-E4711-10	SILENCIADOR 1	1				
6	49P-E4714-00	GAXETA DO SILENCIADOR	1				
7	91317-08030	PARAFUSO	1				
8	90201-086P8	ARRUELA PLANA	1				
9	49P-E4715-00	CINTA DO SILENCIADOR	1				
10	49P-E4718-01	PROTETOR DO SILENCIADOR 1	1				
11	49P-E4728-00	PROTETOR DO SILENCIADOR 2	1				
12	95707-06500	PORCA FLANGE	2				
13	5TP-E4613-00	GAXETA DO TUBO DE ESCAPE	1				
14	95807-08040	PARAFUSO FLANGE	1				
15	90201-08310	ARRUELA PLANA	2				
16	5TP-E4747-00	AMORTIZADOR DO SILENCIADOR	1				
17	90387-08830	ESPACADOR	1				
18	90201-083A8	ARRUELA PLANA	2				
19	95707-08500	PORCA FLANGE	2				
20	91317-08045	PARAFUSO	1				
21	90111-06807	PARAFUSO	4				
22	49P-E4881-00	MANGUEIRA CURVADA 1	1				
23	90467-20085	PRESILHA	1				
24	90467-19065	PRESILHA	1				

**FIG. 9 CARCACA DO MOTOR**



REF. NO.	No. PEÇA	DESCRIÇÃO	49PG				OBSERVAÇÕES
1	49P-E5150-00	CARCACA DO MOTOR COMPLETA	1				
2	4ST-E5371-00	RESPIRO	1				
3	49P-E1166-00	TUBO DE RESPIRO 1	1				
4	90467-13808	PRESILHA	1				
5	5D9-E5155-00	PULVERIZADOR 3	1				
6	91810-14809	PINO GUIA	2				
7	9502L-06055	PARAFUSO FLANGE	4				
8	9502L-06040	PARAFUSO FLANGE	8				
9	91810-14809	PINO GUIA	2				
10	90116-08815	PRISIONEIRO	4				
11	5D9-E5316-00	AMORTIZADOR 1	2				
12	90462-08810	BRACADEIRA	1				



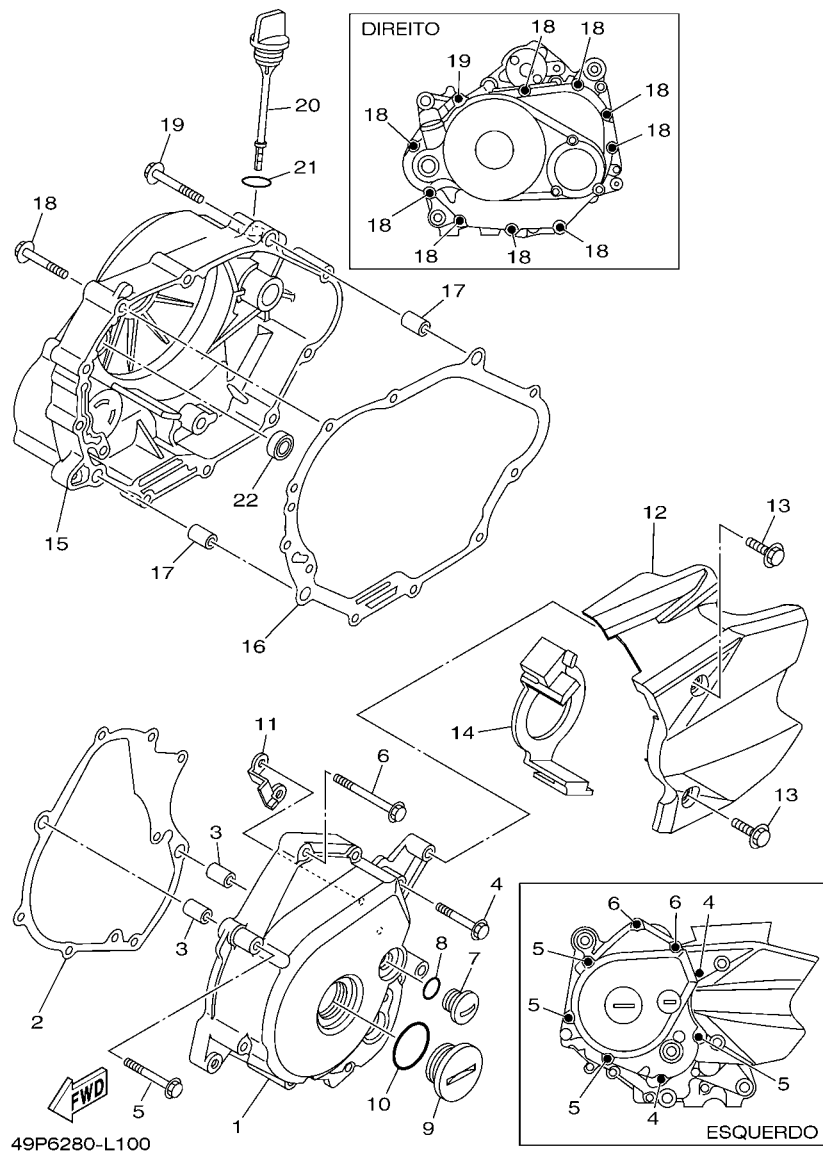
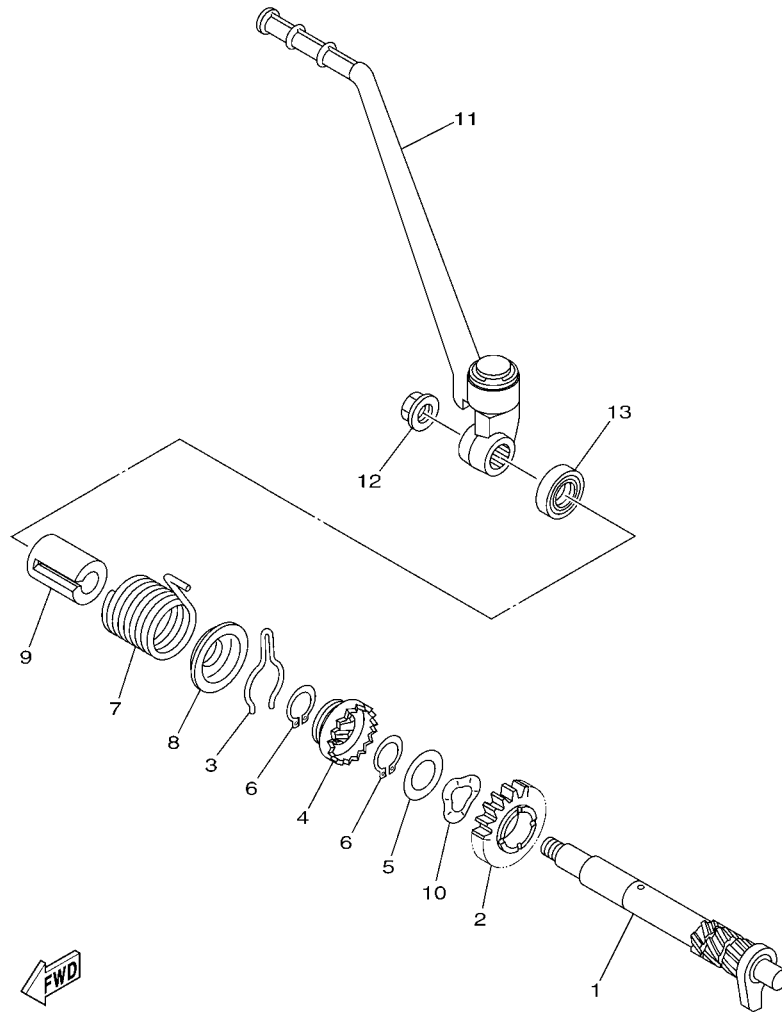


FIG. 10 TAMPA DA CARCACA 1

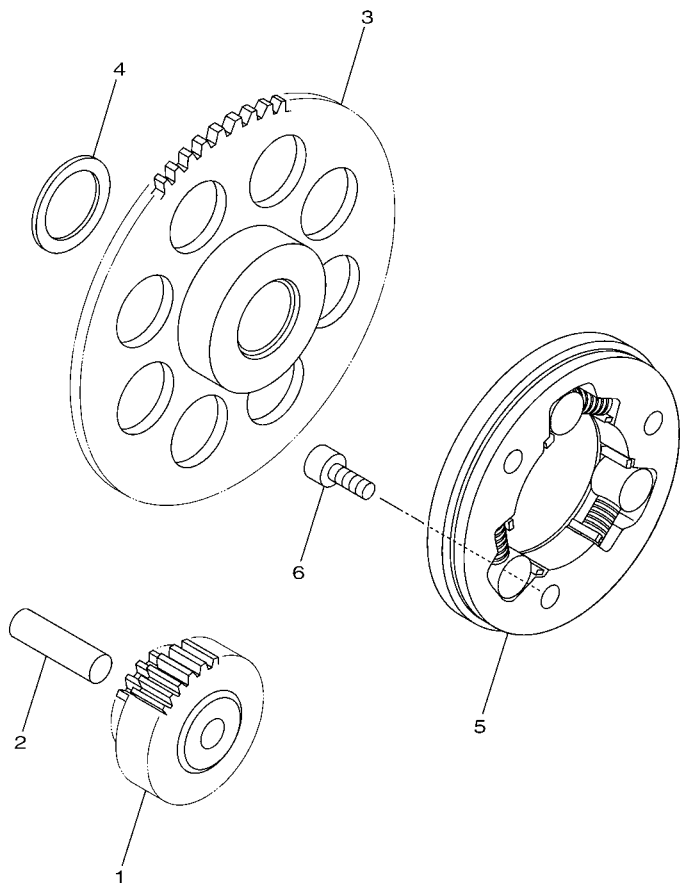
REF. NO.	No. PEÇA	DESCRIÇÃO	49PG				OBSERVAÇÕES
1	5D9-E5411-10	TAMPA DA CARCACA 1	1				
2	5D9-E5451-10	GAXETA DA TAMPA DA CARCACA 1	1				
3	91810-14809	PINO GUIA	2				
4	9502L-06040	PARAFUSO FLANGE	2				
5	9502L-06050	PARAFUSO FLANGE	4				
6	90105-06863	PARAFUSO FLANGE	2				
7	90340-14806	TAMPAO DO DRENO	1				
8	93210-148F8	ANEL DE BORRACHA	1				
9	90340-32805	TAMPAO DO DRENO	1				
10	93210-32816	ANEL DE BORRACHA	1				
11	5D9-E5113-00	PLACA	1				
12	5D9-E5418-10	TAMPA DA CAIXA DA CORRENTE	1				
13	95807-06016	PARAFUSO FLANGE	2				
14	5D9-E5377-01	GUIA DA ENTRADA	1				
15	5D9-E5421-00	TAMPA DA CARCACA 2	1				
16	5D9-E5461-10	GAXETA DA TAMPA DA CARCACA 2	1				
17	91810-14809	PINO GUIA	2				
18	9502L-06040	PARAFUSO FLANGE	9				
19	9502L-06050	PARAFUSO FLANGE	1				
20	5D9-E5362-10	TAMPAO DO NIVEL DE OLEO	1				
21	93210-198F9	ANEL DE BORRACHA	1				
22	93101-10843	RETENTOR DE OLEO	1				



35D3460-K110

FIG. 11 PARTIDA

REF. NO.	No. PEÇA	DESCRIÇÃO	49PG				OBSERVAÇÕES
1	5D9-E5661-20	EIXO DE PARTIDA	1				
2	5D9-E5641-00	ENGRENAGEM DA PARTIDA	1				
3	90468-23194	PRESILHA	1				
4	5D9-E5671-10	RODA DA CATRACA	1				
5	4WH-E5644-00	CALCO	1				
6	99009-19400	ANEL TRAVA	2				
7	90508-26808	MOLA DE TORCAO	1				
8	5D9-E5645-10	PLACA	1				
9	5D9-E5664-20	GUIA DA MOLA	1				
10	90206-19802	ARRUELA ONDULADA	1				
11	49P-E5620-00	PEDAL DE PARTIDA COMPLETO	1				
12	90179-10803	PORCA	1				
13	93102-16801	RETENTOR DE OLEO	1				



  
 49P6280-L120

**FIG. 12 EMBREAGEM DA PARTIDA**

REF. NO.	No. PEÇA	DESCRIÇÃO	49PG				OBSERVAÇÕES
1	2P2-E5512-00	ENGRENAGEM LOUCA 1	1				
2	93608-34800	PINO	1				
3	1DY-E5524-00	POLIA DA PARTIDA	1				
4	4WH-E5644-00	CALCO	1				
5	5D9-E5580-00	EMBREAGEM DE PARTIDA EXTERNA	1				
6	91317-06012	PARAFUSO	3				
<hr/>							
<hr/>							
<hr/>							
<hr/>							
<hr/>							
<hr/>							
<hr/>							
<hr/>							
<hr/>							
<hr/>							

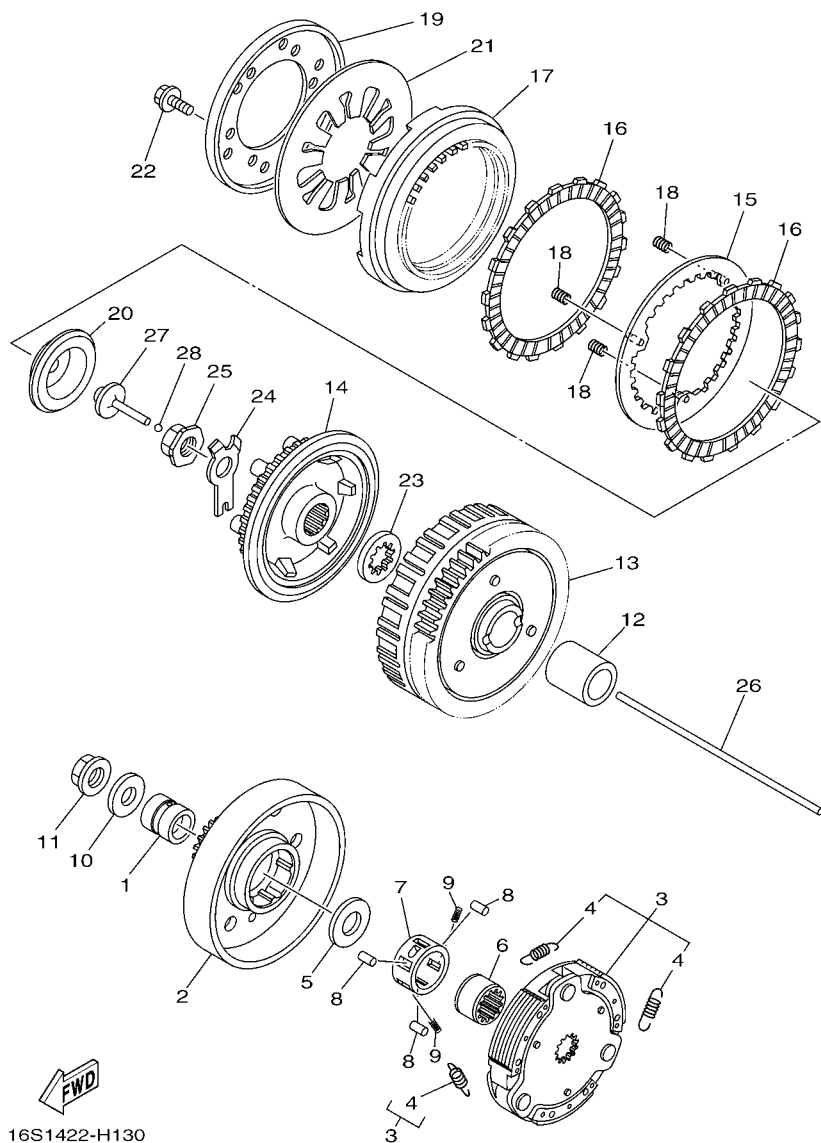
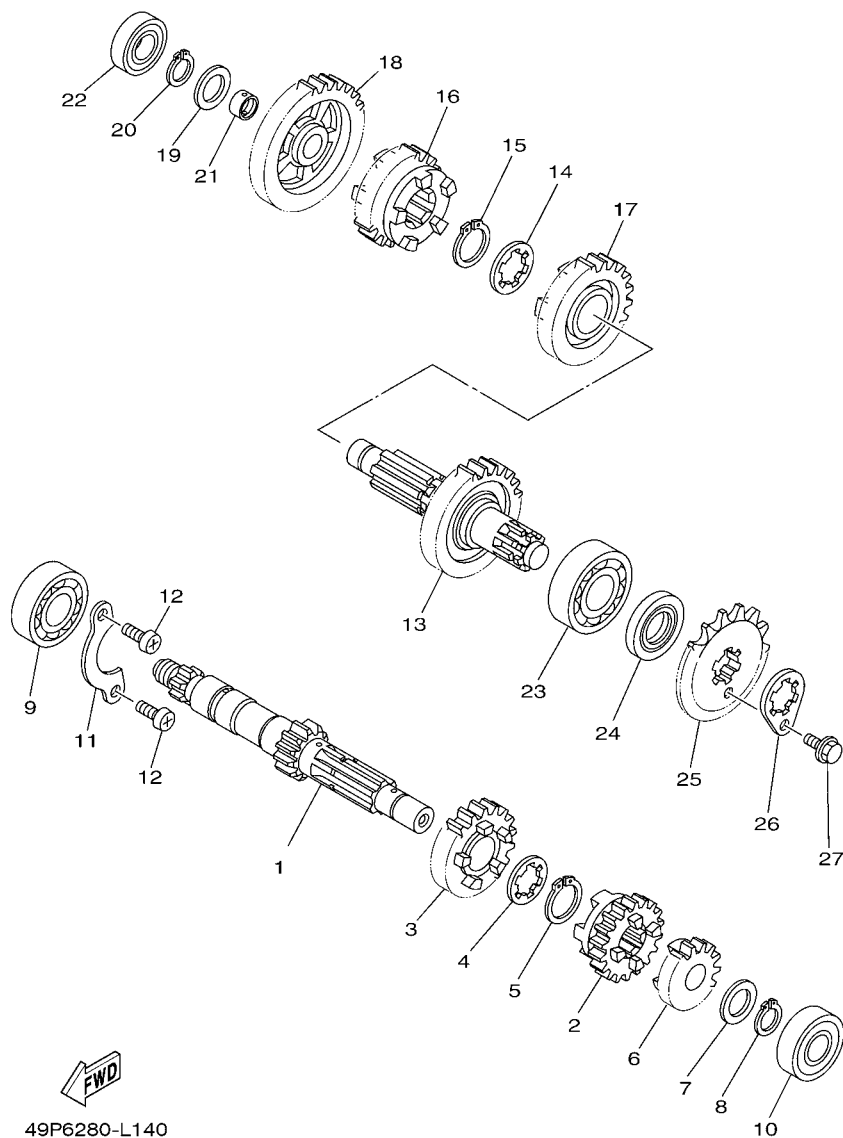


FIG. 13 EMBREAGEM

REF. NO.	No. PEÇA	DESCRIÇÃO	49PG				OBSERVAÇÕES
1	90387-16814	ESPACADOR	1				
2	5D9-E6611-10	CAIXA DA EMBREAGEM COMP.	1				
3	5D9-E6620-10	SUORTE DA EMBREAGEM CONJ.	1				
4	5D9-E6626-00	.MOLA DO PESO DA EMBREAGEM 1	3				
5	90201-167P7	ARRUELA PLANA	1				
6	5LM-E6512-00	CUBO DA CAIXA DE EMBREAGEM	1				
7	5D9-E6586-00	GAIOLA	1				
8	93606-10800	PINO GUIA	3				
9	90501-04805	MOLA DE COMPRESSAO	2				
10	90201-12019	ARRUELA PLANA	1				
11	90179-12802	PORCA	1				
12	90387-20810	ESPACADOR	1				
13	5D9-E6150-20	ENGRENAGEM MOVIDA COMPLETA	1				
14	5D9-E6371-20	CUBO DE EMBREAGEM	1				
15	5D9-E6350-20	PLACA DE PRESSAO CONJUNTO	1				
16	5D9-E6321-20	PLACA DE FRICCAO	2				
17	5D9-E6351-20	PLACA DE PRESSAO 1	1				
18	5D9-E6383-00	MOLA DO CUBO DE EMBREAGEM	3				
19	5D9-E6352-20	PLACA DE PRESSAO 2	1				
20	5D9-E6353-20	PLACA DE PRESSAO 3	1				
21	5D9-E6334-00	MOLA DA EMBREAGEM 2	1				
22	5D9-E6777-00	PARAFUSO	6				
23	5D9-E6628-01	ARRUELA	1				
24	5D9-E6135-00	ARRUELA TRAVA	1				
25	90179-14001	PORCA	1				
26	5D9-E6357-00	HASTE IMPULSORA 2	1				
27	5YP-E6356-00	HASTE IMPULSORA 1	1				

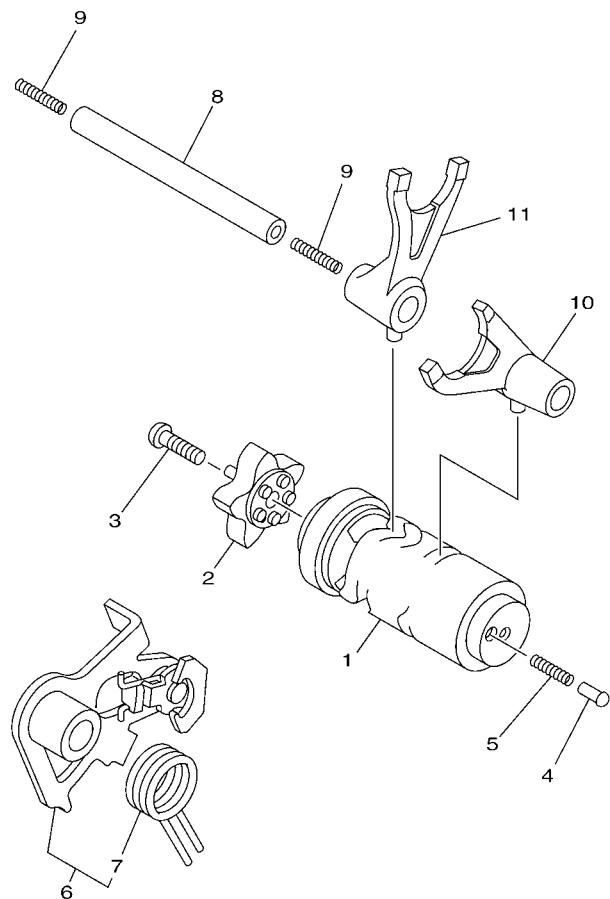




49P6280-L140

FIG. 14 TRANSMISSAO

REF. NO.	No. PEÇA	DESCRIÇÃO	49PG				OBSERVAÇÕES
1	5D9-E7411-00	EIXO PRINCIPAL (12D)	1				
2	5D9-E7131-20	ENGRENAGEM MOTORA DA 3A (17D)	1				
3	5D9-E7141-01	ENGRENAGEM MOTORA DA 4A (22D)	1				
4	90209-17285	ARRUELA	1				
5	93410-20038	ANEL TRAVA	1				
6	5D9-E7121-00	ENGRENAGEM MOTORA DA 2A (16D)	1				
7	90201-15700	ARRUELA PLANA	1				
8	99009-15400	ANEL TRAVA	1				
9	93306-054Y2	ROLAMENTO	1				
10	93306-252YL	ROLAMENTO	1				
11	3C1-E7471-00	PLACA DA TAMPA	1				
12	98517-06012	PARAFUSO	2				
13	5D9-E7402-10	EIXO SECUNDARIO (30D)	1				
14	90209-18208	ARRUELA	1				
15	93410-22039	ANEL TRAVA	1				
16	5D9-E7241-01	ENGRENAGEM MOVIDA DA 4A (23D)	1				
17	5D9-E7231-00	ENGRENAGEM MOVIDA DA 3A (23D)	1				
18	5D9-E7211-20	ENGRENAGEM MOVIDA DA 1A (34D)	1				
19	90201-15700	ARRUELA PLANA	1				
20	99009-15400	ANEL TRAVA	1				
21	90387-15817	ESPACADOR	1				
22	93306-002YD	ROLAMENTO	1				
23	93306-204YS	ROLAMENTO	1				
24	93102-20892	RETENTOR DE OLEO	1				
25	93812-15816	PINHAO (15D)	1				
26	1S7-E7456-00	FIXADOR DO PINHAO	1				
27	95027-06010	PARAFUSO FLANGE	1				

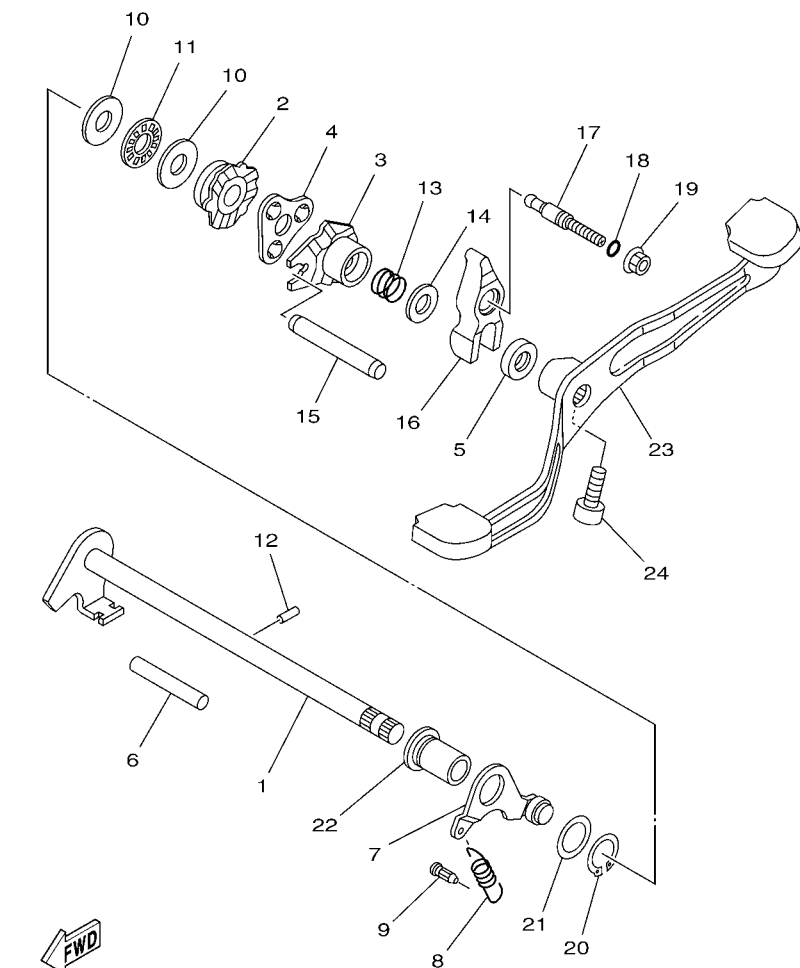


1FP1431-M140

**FIG. 15 EIXO TRAMBULADOR**

REF. NO.	No. PEÇA	DESCRIÇÃO	49PG				OBSERVAÇÕES
1	5D9-E8540-10	CAME DE MUDANCA COMPLETO	1				
2	5D9-E8185-50	SEGMENTO DE MUDANCA	1				
3	90149-06159	PARAFUSO	1				
4	5TP-E8542-00	PONTO NEUTRO	1				
5	90501-06022	MOLA DE COMPRESSAO	1				
6	1DY-E8120-01	ALAVANCA DE MUDANCA CONJ.	1				
7	90508-26815	.MOLA DE TORCAO	1				
8	5D9-E8531-00	BARRA GUIA DO GARFO 1	1				
9	90501-06800	MOLA DE COMPRESSAO	2				
10	5D9-E8511-00	GARFO DE MUDANCA 1	1				
11	5D9-E8512-00	GARFO DE MUDANCA 2	1				

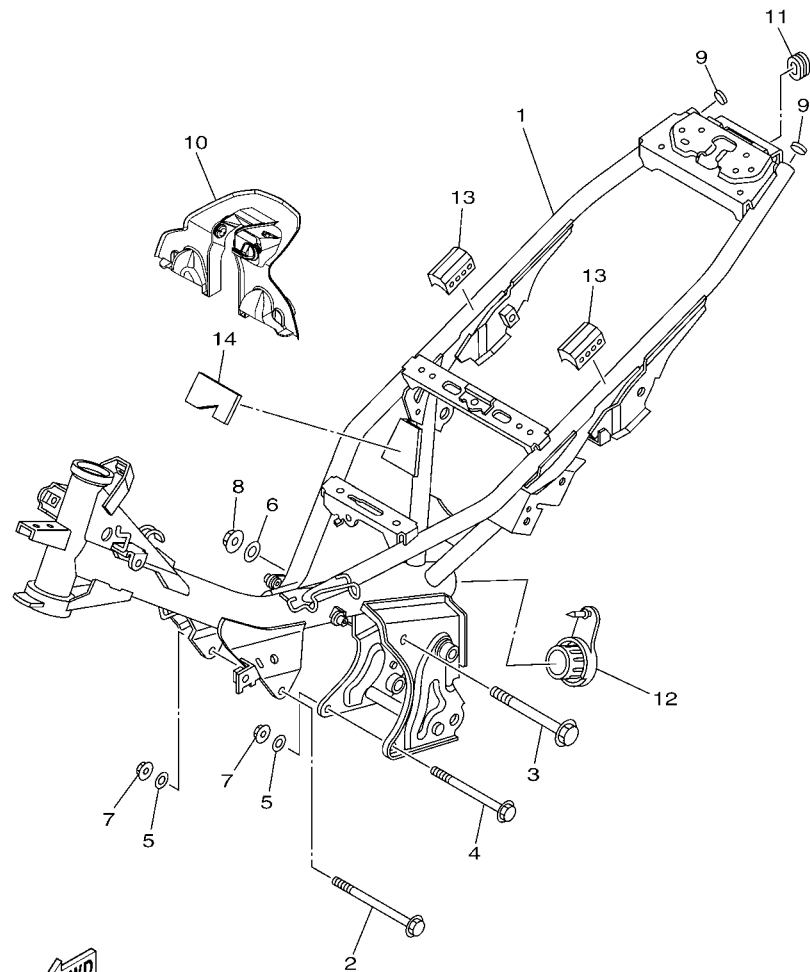
FIG. 16 EIXO DE MUDANCA



16S1422-H160

REF. NO.	No. PEÇA	DESCRIÇÃO	49PG				OBSERVAÇÕES
1	1DY-E8101-00	EIXO DE MUDANCA CONJ.	1				
2	1DY-E8179-00	GUIA	1				
3	1DY-E8172-00	GUIA DE MUDANCA	1				
4	5D9-E8181-00	REVESTIMENTO DA GUIA	1				
5	93102-12891	RETENTOR DE OLEO	1				
6	93608-50149	PINO	1				
7	1DY-E8140-00	ALAVANCA LIMITADORA CONJ.	1				
8	5D9-E8337-10	MOLA	1				
9	5HV-E6346-00	GANCHO DE FIXACAO DA MOLA	1				
10	90201-127F4	ARRUELA PLANA	2				
11	93340-212Y8	ROLAMENTO	1				
12	93604-10801	PINO GUIA	1				
13	90501-125E9	MOLA DE COMPRESSAO	1				
14	90201-12824	ARRUELA PLANA	1				
15	5LM-E8173-00	PINO DE MUDANCA	1				
16	5D9-E817A-00	BRACO DO CAMBIO 3	1				
17	5D9-E8186-00	PARAFUSO DE AJUSTE	1				
18	93210-068F7	ANEL DE BORRACHA	1				
19	95707-06500	PORCA FLANGE	1				
20	99009-17400	ANEL TRAVA	1				
21	90201-178D3	ARRUELA PLANA	1				
22	1DY-E8699-00	CUBO 1	1				
23	5D9-E8111-01	PEDAL DE CAMBIO	1				
24	91317-08020	PARAFUSO	1				

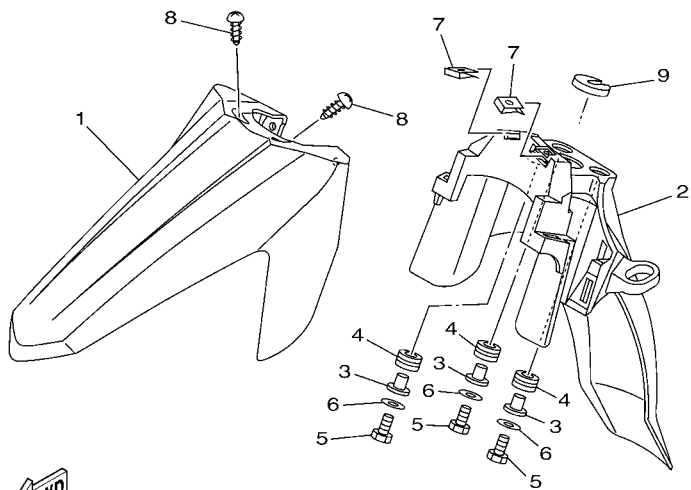
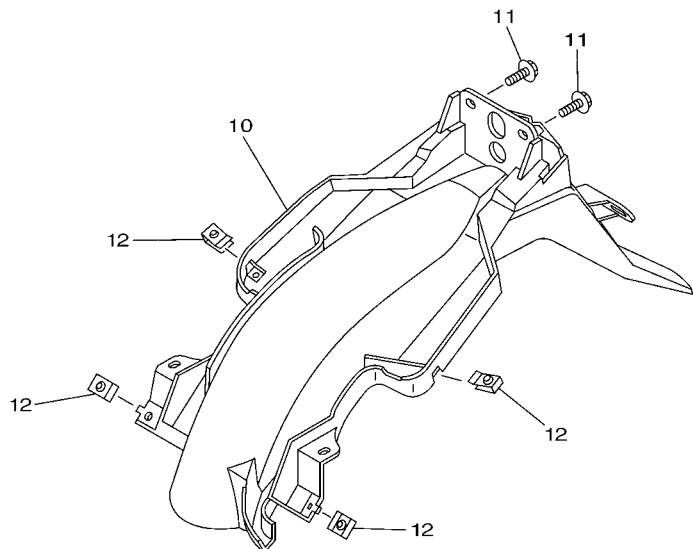




49PC280-M170

FIG. 17 CHASSI

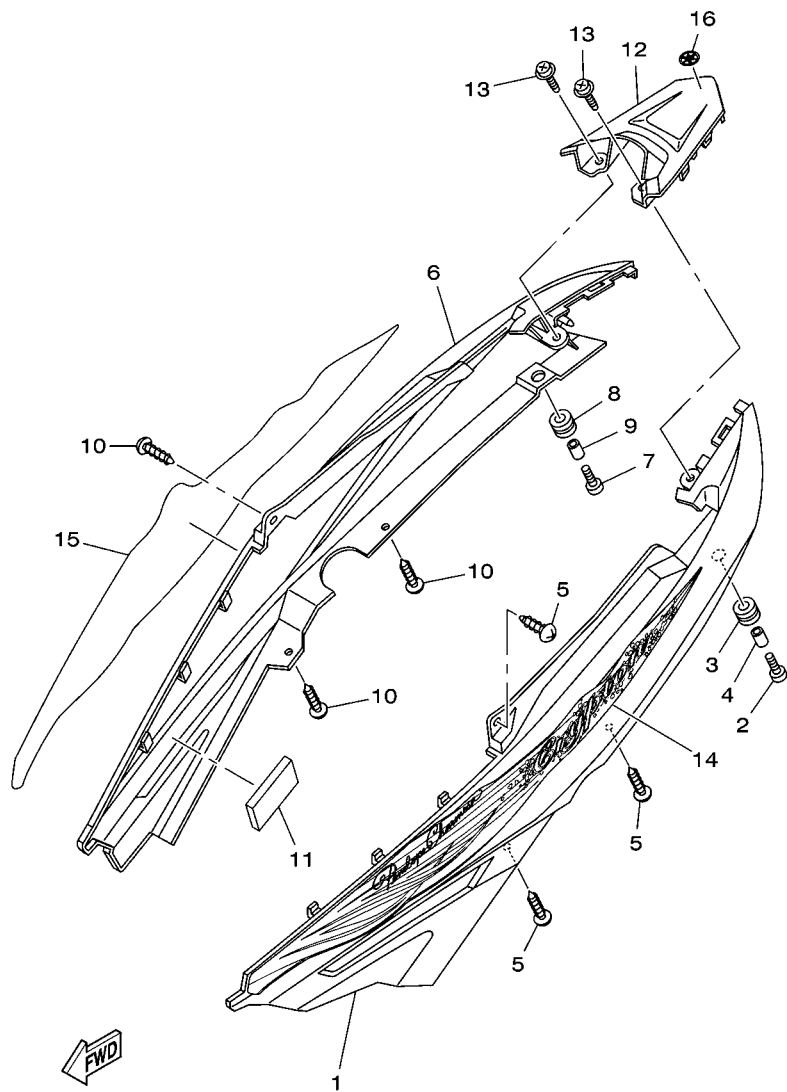
REF. NO.	No. PEÇA	DESCRIÇÃO	49PC				OBSERVAÇÕES
1	49P-F1110-10	QUADRO COMPLETO	1				
2	90105-088E0	PARAFUSO FLANGE	1				
3	95817-10120	PARAFUSO FLANGE	1				
4	90105-088D9	PARAFUSO FLANGE	1				
5	90201-086P8	ARRUELA PLANA	2				
6	90201-101J1	ARRUELA PLANA	1				
7	90179-08818	PORCA	2				
8	90179-10811	PORCA	1				
9	5TP-F139R-00	TAMPA 2	2				
10	5D9-F117R-00	TAMPA 4	1				
11	90480-01813	ILHO DE BORRACHA	1				
12	5D9-F111A-00	CAPA DO TUBO DO CHASSI	1				
13	3S0-F139U-00	AMORTIZADOR 2	2				
14	16S-F112D-00	AMORTIZADOR 3	1				



49P1280-J180

FIG. 18 PARA-LAMA

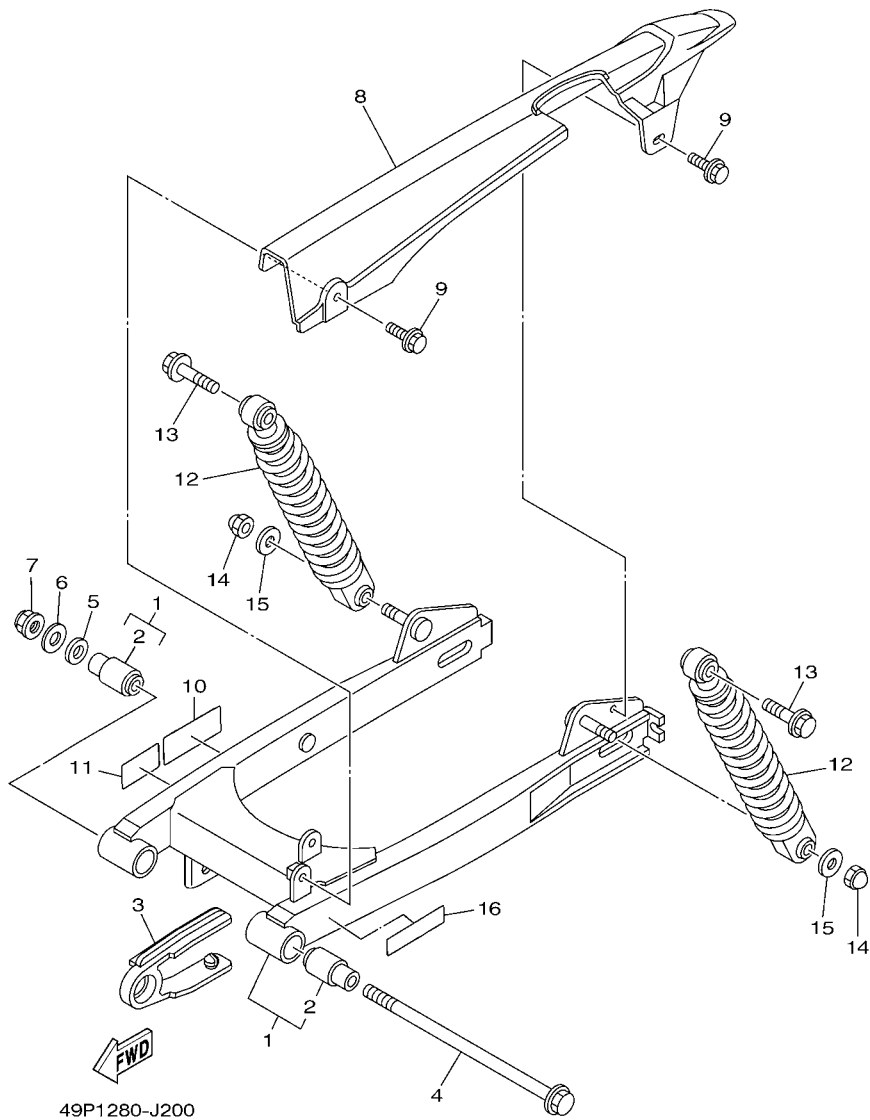
REF. NO.	No. PEÇA	DESCRIÇÃO	49PG			OBSERVAÇÕES
1	49P-F1511-00-PA	PARA-LAMA DIANTEIRO	1			MM2
2	49P-F1556-00	PARA-LAMA DIANTEIRO 2	1			
3	90387-06803	ESPACADOR	3			
4	90480-12314	ILHO DE BORRACHA	3			
5	97027-06020	PARAFUSO	3			
6	92907-06600	ARRUELA PLANA	3			
7	90183-05807	PORCA MOLA	2			
8	97707-50012	PARAFUSO	2			
9	16S-F1541-00	AMORTIZADOR 1	1			
10	49P-F1611-00	PARA-LAMA TRASEIRO	1			
11	90119-06051	PARAFUSO COM ARRUELA	4			
12	90183-05807	PORCA MOLA	4			



49PG280-N180

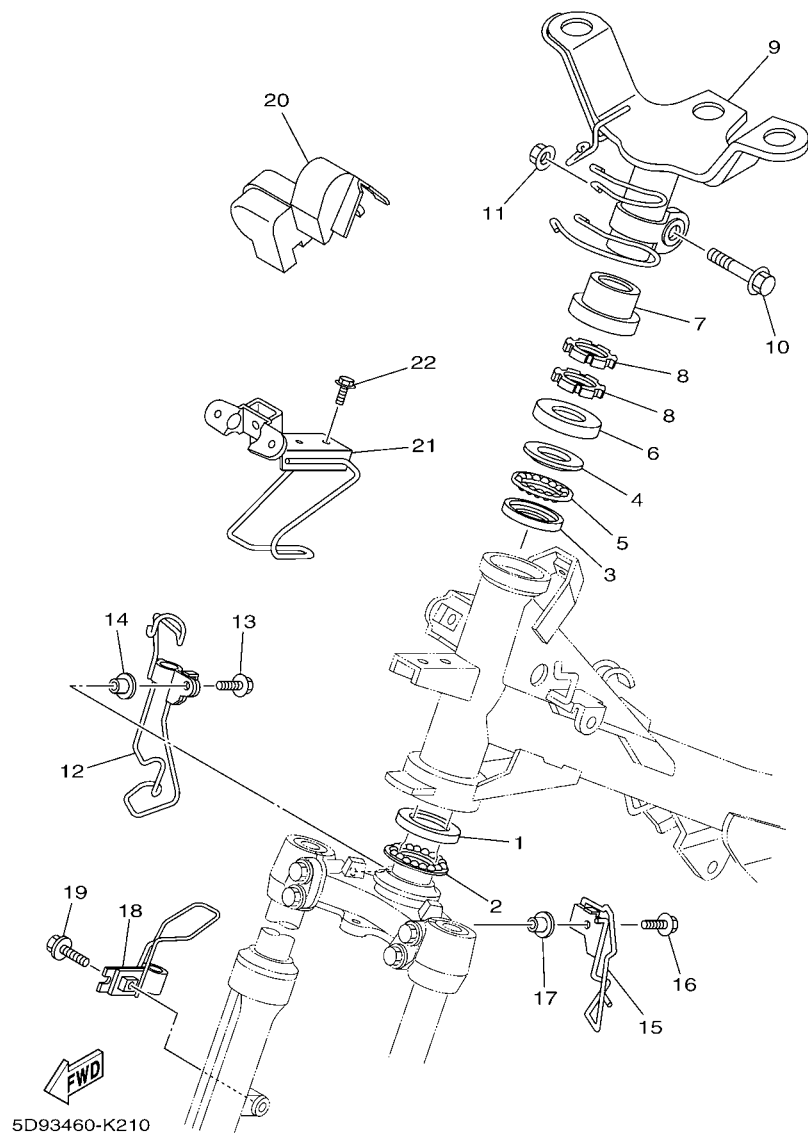
FIG. 19 TAMPA LATERAL

REF. NO.	No. PEÇA	DESCRIÇÃO	49PG			OBSERVAÇÕES
1	49P-F1731-00-33	TAMPA LATERAL 3	1			YB
2	98907-05020	PARAFUSO	1			
3	90480-12808	ILHO DE BORRACHA	1			
4	90387-068D3	ESPACADOR	1			
5	97707-50016	PARAFUSO	3			
6	49P-F1741-00-33	TAMPA LATERAL 4	1			YB
7	98907-05020	PARAFUSO	1			
8	90480-12808	ILHO DE BORRACHA	1			
9	90387-068D3	ESPACADOR	1			
10	97707-50016	PARAFUSO	3			
11	90520-10807	MOLDURA LATERAL	1			
12	49P-F171E-00-33	TAMPA TRASEIRA 5	1			YB
13	90159-06817	PARAFUSO COM ARRUELA	2			
14	49P-F173E-J0	GRAFICO 1	1			
15	49P-F173F-J0	GRAFICO 2	1			
16	22D-F175C-10	MARCA YAMAHA	1			



**FIG. 20 GARFO TRASEIRO. SUSPENSÃO 1**

REF. NO.	No. PEÇA	DESCRIÇÃO	49PG				OBSERVAÇÕES
1	49P-F2100-10	GARFO TRASEIRO CONJ.	1				
2	5D9-F2123-00	.BUCHA 1	2				
3	5D9-F2151-00	VEDADOR DO PROTETOR	1				
4	49P-F2141-00	EIXO DO PIVO	1				
5	90201-122F8	ARRUELA PLANA	1				
6	90201-12190	ARRUELA PLANA	1				
7	95604-12200	PORCA AUTO-TRAVANTE	1				
8	5D9-F2311-10	CAPA DA CORRENTE	1				
9	90119-06117	PARAFUSO COM ARRUELA	2				
10	49P-F111F-00	ETIQUETA DE EMISSAO	1				
11	5HH-F178A-00	ETIQUETA YAMALUBE	1				
12	49P-F2210-10	AMORTECEDOR TRASEIRO CONJ.	2				
13	5D9-F2277-00	PARAFUSO	2				
14	95307-10800	PORCA	2				
15	90201-106F2	ARRUELA PLANA	2				
16	4VW-F111M-04	ETIQUETA DE FABRICAÇÃO LOCAL	1				



**FIG. 21 MESA DO GUIDAO**

REF. NO.	No. PEÇA	DESCRIÇÃO	49PG				OBSERVAÇÕES
1	5D9-F3412-10	PISTA DE ESFERAS 2	1				
2	5TL-2341E-00	JOGO DE ESFERAS (16)	1				
3	5D9-F3412-20	PISTA DE ESFERAS 2	1				
4	5D9-F3411-20	PISTA DE ESFERAS 1	1				
5	5TL-2341E-10	JOGO DE ESFERAS (19)	1				
6	3AY-F3416-00	CAPA DA PISTA DE ESFERA 2	1				
7	5LM-F3415-00	CAPA DA PISTA DE ESFERA 1	1				
8	90179-25033	PORCA	2				
9	5D9-F3461-20	SUORTE DO GUIDAO	1				
10	90105-10036	PARAFUSO FLANGE	1				
11	90185-10808	PORCA AUTOTRAVANTE	1				
12	5D9-F5887-00	SUORTE DA MANGUEIRA DE FREIO	1				
13	95027-06016	PARAFUSO FLANGE	1				
14	90387-06681	ESPACADOR	1				
15	5D9-F3525-00	GUIA	1				
16	95027-06016	PARAFUSO FLANGE	1				
17	90387-06681	ESPACADOR	1				
18	5D9-F331E-00	GUIA DO CABO	1				
19	95027-06025	PARAFUSO FLANGE	1				
20	5D9-F3472-10	PROTETOR	1				
21	5D9-F331A-10	FIXADOR	1				
22	95807-06012	PARAFUSO FLANGE	2				

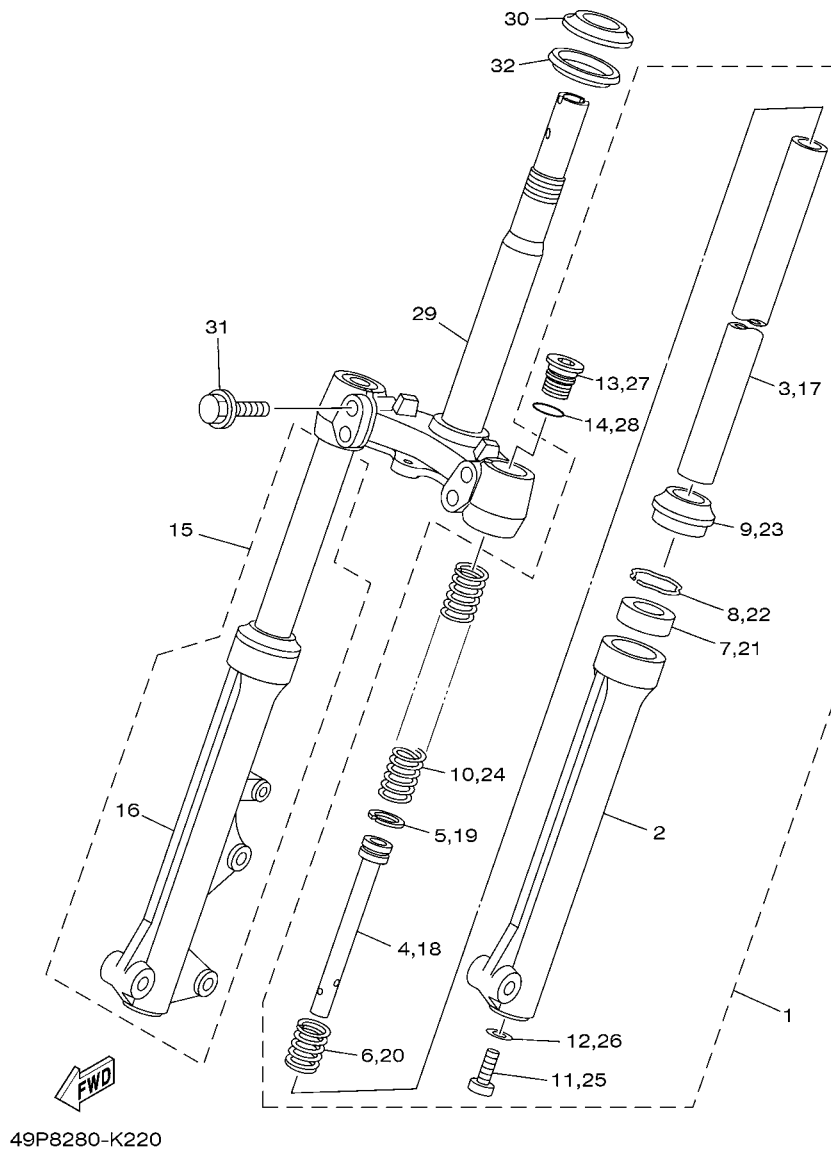
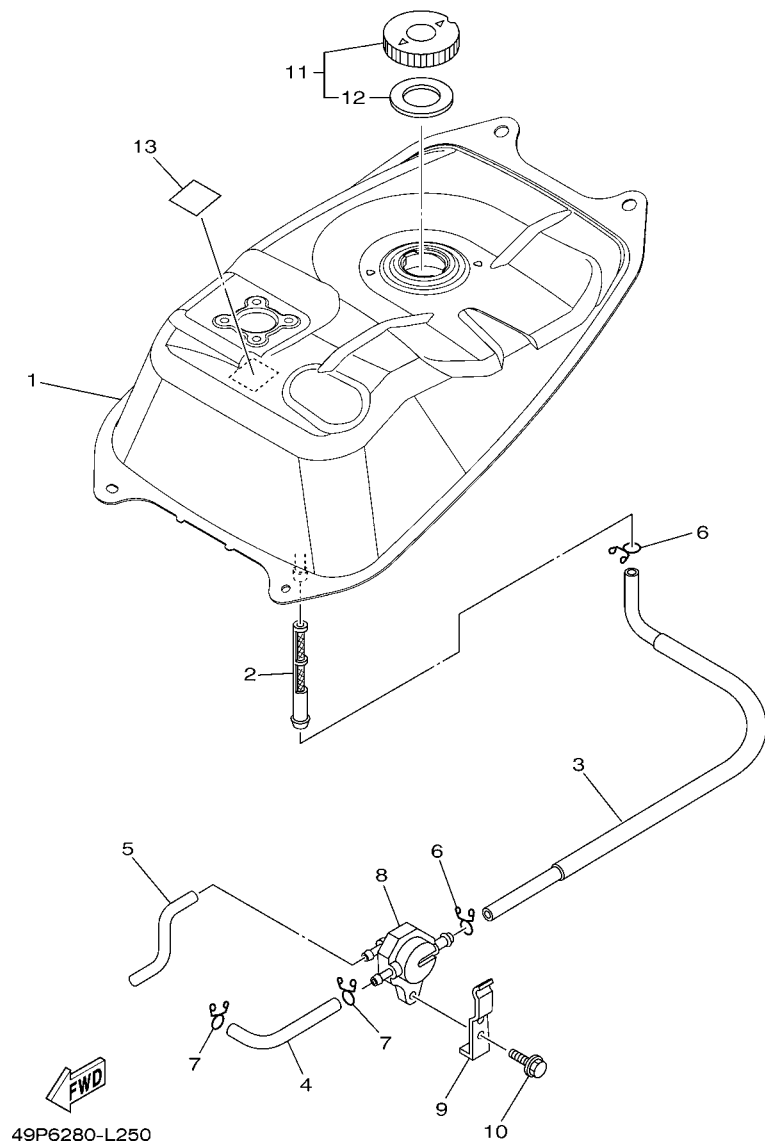


FIG. 22 GARFO DIANTEIRO 1

REF. NO.	No. PEÇA	DESCRIÇÃO	49PG				OBSERVAÇÕES
1	49P-F3102-20	GARFO DIANTEIRO CONJ. (ESQ.)	1				
2	49P-F3126-00	.TUBO EXTERNO 1	1				
3	49P-F3110-00	.TUBO INTERNO COMPLETO 1	1				
4	49P-F3171-00	.PISTAO DO GARFO DIANTEIRO	1				
5	4S9-F3157-00	.ANEL TRAVA DO PISTAO	1				
6	49P-F3151-00	.MOLA DE TRANSBORBO	1				
7	4RT-F3145-01	.RETENTOR DE OLEO DO GARFO	1				
8	4RT-F3153-00	.ANEL TRAVA	1				
9	4RT-F3144-00	.PROTETOR DE POEIRA	1				
10	49P-F3141-00	.MOLA DO GARFO DIANTEIRO	1				
11	5LK-F3356-00	.PARAFUSO 2	1				
12	4TU-F3479-00	.GUARNICAO	1				
13	4S9-F3111-00	.PARAFUSO, CAPA	1				
14	4S9-F3147-00	.ANEL DE BORRACHA	1				
15	49P-F3103-20	GARFO DIANTEIRO CONJ. (DIR.)	1				
16	49P-F3136-00	.TUBO EXTERNO 2	1				
17	49P-F3110-00	.TUBO INTERNO COMPLETO 1	1				
18	49P-F3171-00	.PISTAO DO GARFO DIANTEIRO	1				
19	4S9-F3157-00	.ANEL TRAVA DO PISTAO	1				
20	49P-F3151-00	.MOLA DE TRANSBORBO	1				
21	4RT-F3145-01	.RETENTOR DE OLEO DO GARFO	1				
22	4RT-F3153-00	.ANEL TRAVA	1				
23	4RT-F3144-00	.PROTETOR DE POEIRA	1				
24	49P-F3141-00	.MOLA DO GARFO DIANTEIRO	1				
25	5LK-F3356-00	.PARAFUSO 2	1				
26	4TU-F3479-00	.GUARNICAO	1				
27	4S9-F3111-00	.PARAFUSO, CAPA	1				





**FIG. 23 TANQUE DE COMBUSTIVEL**

REF. NO.	No. PEÇA	DESCRIÇÃO	49PG				OBSERVAÇÕES
1	49P-F4110-00	TANQUE DE COMBUSTIVEL COMP.	1				
2	4YS-F4514-00	REDE DO FILTRO 1	1				
3	5D9-F4311-00	TUBO DE COMBUSTIVEL 1	1				
4	49P-F4312-00	TUBO 2	1				
5	5D9-F4313-00	TUBO 3	1				
6	90467-10008	PRÉSILHA	2				
7	90467-09006	PRESILHA	2				
8	5TN-F4500-00	TORNEIRA COMBUSTIVEL CONJ. 1	1				
9	5D9-F4216-00	FIXADOR	1				
10	95807-06020	PARAFUSO FLANGE	1				
11	4YY-F4610-00	TAMPA DO TANQUE C.J.	1				
12	4YY-F4612-00	.GAXETA DA TAMPA	1				
13	5D9-F414G-10	VEDACAO DO TANQUE	1				



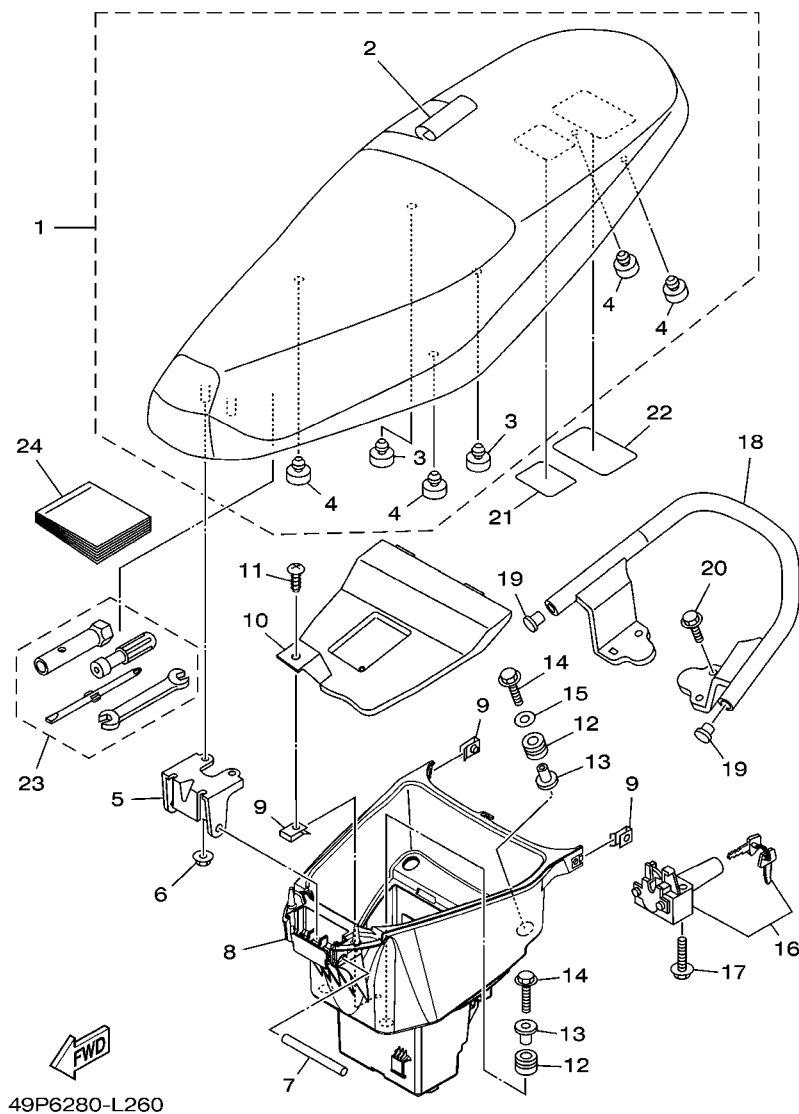
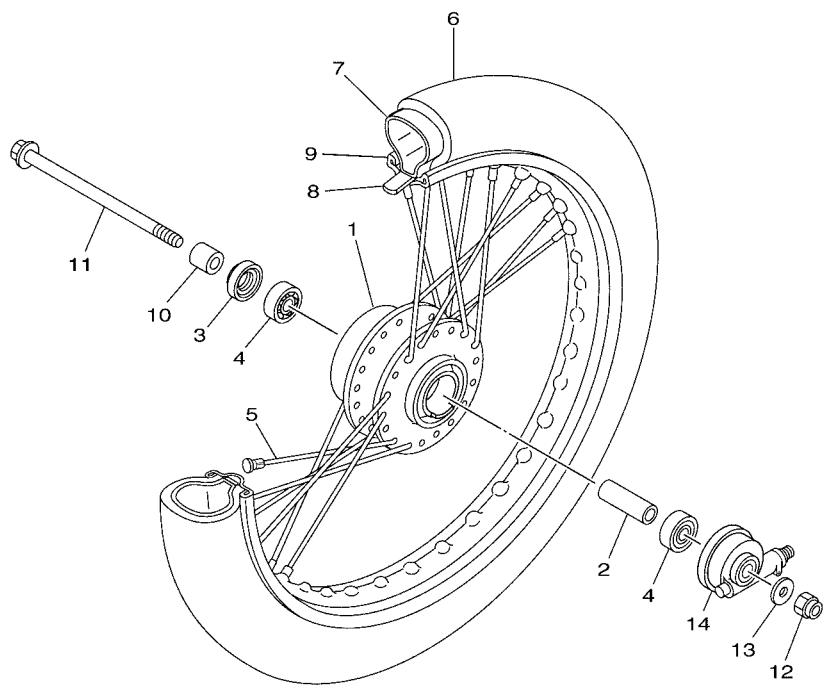


FIG. 24 ASSENTO

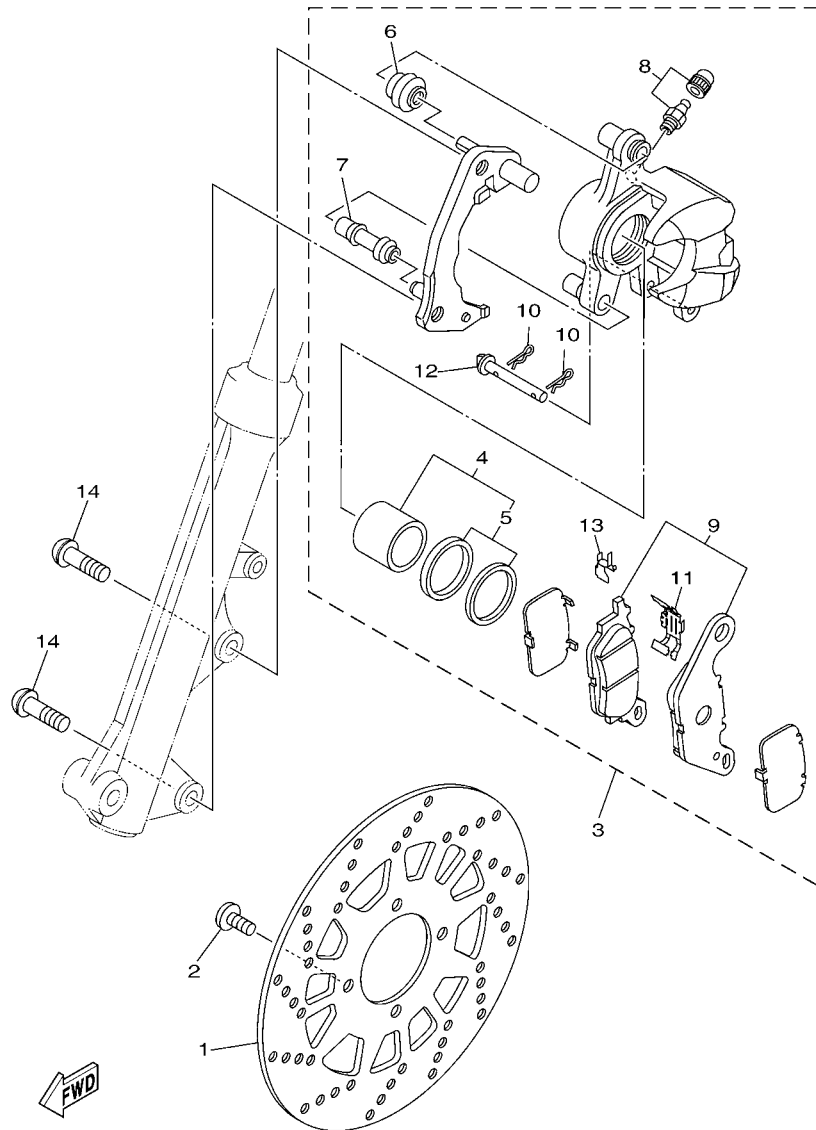
REF. NO.	No. PEÇA	DESCRIÇÃO	49PG				OBSERVAÇÕES
1	5D9-F4730-01	SELIM DUPLO COMPLETO	1				
2	5D9-F470F-00	.CAPA DO SELIM	1				
3	5D9-F4741-00	.AMORTIZADOR	2				
4	5D9-F4741-10	.AMORTIZADOR	4				
5	49P-F4726-00	DOBRADICA DO SELIM	1				
6	95707-06500	PORCÁ FLANGE	2				
7	49P-F4727-00	PINO DE FIXACAO DO SELIM	1				
8	49P-F473R-00	CAIXA DO ASSENTO 1	1				
9	90183-05807	PORCA MOLA	3				
10	49P-F473T-00	DIVISORIA 1	1				
11	97707-50016	PARAFUSO	1				
12	90480-14806	ILHO DE BORRACHA	4				
13	90387-068D7	ESPAÇADOR	4				
14	95827-06030	PARAFUSO FLANGE	4				
15	90201-06033	ARRUELA PLANA	2				
16	5D9-F4780-01	TRAVA DO SELIM CONJ.	1				
17	95807-06035	PARAFUSO FLANGE	2				
18	5D9-F4773-00	APOIO PASSAGEIRO	1				
19	5D9-F4481-00	TAMPAO	2				
20	95827-06020	PARAFUSO FLANGE	4				
21	22D-F118K-00	ETIQUETA DE ATENCAO	1				
22	49P-F1668-00	ETIQUETA DE PRESSAO DO PNEU	1				
23	3S0-F8100-10	JOGO DE FERRAMENTAS	1				
24	49P-F8199-W3	MANUAL DO PROPRIETARIO	1				



5YP1431-D270

FIG. 25 RODA DIANTEIRA 1

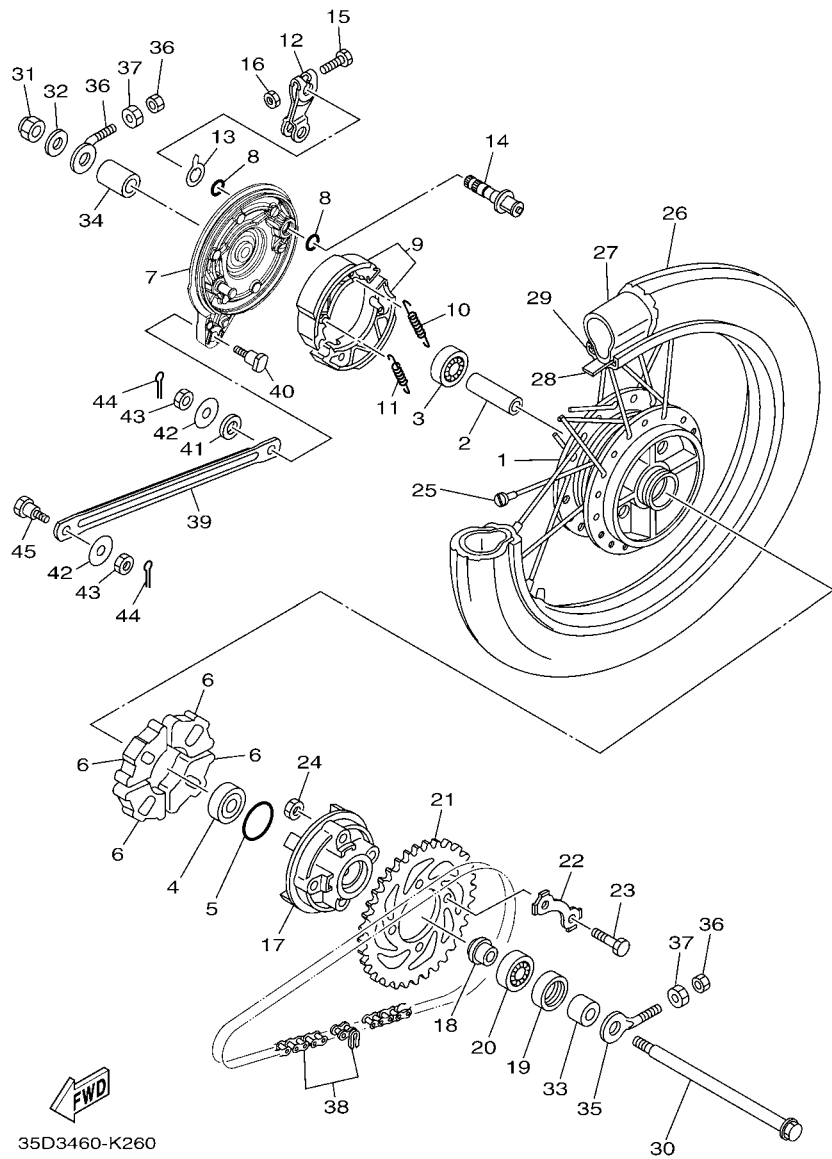
REF. NO.	No. PEÇA	DESCRIÇÃO	49PG			OBSERVAÇÕES
1	5D9-F5111-00	CUBO DA RODA DIANTEIRA	1			
2	90560-10292	ESPACADOR	1			
3	93106-20816	RETENTOR DE OLEO	1			
4	93306-300X9	ROLAMENTO	2			
5	4NS-F5104-00	JOGO DE RAIOS DIANTEIRO	1			
6	94107-17841	PNEU (2.25 - 17M/C REINF 38P)	1			PIRELLI
7	94222-17W48	CAMARA DE AR (2.25-17)	1			PIRELLI
8	94325-17004	CINTO DO ARO (2.50-17)	1			INOUE
9	94414-17815	ARO DA RODA (1.40-17)	1			
10	90387-10277	ESPACADOR	1			
11	2B8-F5181-00	EIXO DA RODA	1			
12	90185-10811	PORCA AUTOTRAVANTE	1			
13	90201-101J1	ARRUELA PLANA	1			
14	5TP-F5190-01	ENGRENAGEM VELOCIMETRO CONJ.	1			



5D93460-K260

FIG. 26 PINÇA DE FREIO DIANTEIRA

REF. NO.	No. PEÇA	DESCRIÇÃO	49PG				OBSERVAÇÕES
1	5D9-F582U-01	DISCO DE FREIO (DIR.)	1				
2	90111-08815	PARAFUSO	4				
3	5D9-F580U-01	PINÇA DO FREIO CONJ. (DIR.)	1				
4	5P0-W0057-00	.JOGO DE PISTOES DA PINÇA	1				
5	5YP-W0047-50	..JOGO DE RETENTORES DA PINÇA	1				
6	5YP-F5917-00	.PROTETOR DA PINÇA	1				
7	5YP-F5937-00	.CAPA DA PINÇA DE FREIO	1				
8	4C9-W0048-00	.KIT DO PARAFUSO SANGRADOR	1				
9	5D9-F5805-01	.KIT DE PASTILHAS DE FREIO	1				
10	5YP-F5925-01	.PRESILHA	2				
11	5P0-F5919-00	.SUPORTE DA PASTILHA DE FREIO	1				
12	5YP-F5924-00	.PINO DA PASTILHA DE FREIO	1				
13	5YP-F5939-00	.PRESILHA DA PASTILHA	1				
14	90149-10805	PARAFUSO	2				



35D3460-K260

FIG. 27 RODA TRASEIRA 1

REF. NO.	No. PEÇA	DESCRIÇÃO	49PG				OBSERVAÇÕES
1	5D9-F5311-00	CUBO DA RODA TRASEIRA	1				
2	90560-12145	ESPACADOR	1				
3	93306-301YR	ROLAMENTO	1				
4	93306-301YP	ROLAMENTO	1				
5	93210-418G7	ANEL DE BORRACHA	1				
6	5D9-F5364-00	AMORTIZADOR	4				
7	5D9-F5321-11	PRATO DA SAPATA DE FREIO	1				
8	93210-14104	ANEL DE BORRACHA	2				
9	5D9-F530K-00	KIT DE SAPATA DE FREIO	1				
10	90506-12001	MOLA DE TENSAO	1				
11	90506-15001	MOLA DE TENSAO	1				
12	5D9-F5355-00	ALAVANCA DO EIXO CAMES	1				
13	5D9-F533A-00	PLACA INDICADORA	1				
14	5D9-F5351-10	EIXO CAMES	1				
15	97027-06035	PARAFUSO	1				
16	95307-06600	PORCA	1				
17	5D9-F5366-00	EMBREGEM DO CUBO	1				
18	90387-127Y0	ESPACADOR	1				
19	93106-26815	RETENTOR DE OLEO	1				
20	93306-004XC	ROLAMENTO	1				
21	49P-F5442-00	COROA DA RÔDA TRASEIRA (42D)	1				
22	5D9-F5412-00	ARRUELA TRAVA	2				
23	90101-08847	PARAFUSO	4				
24	90179-08639	PORCA	4				
25	1S7-F5304-10	JOGO DE RAIOS TRASEIRO 2	1				
26	94108-17840	PNEU (2.50 - 17M/C REINF 43P)	1				PIRELLI
27	94222-17W02	CAMARA (2.25/2.50-17 TR4)	1				PIRELLI

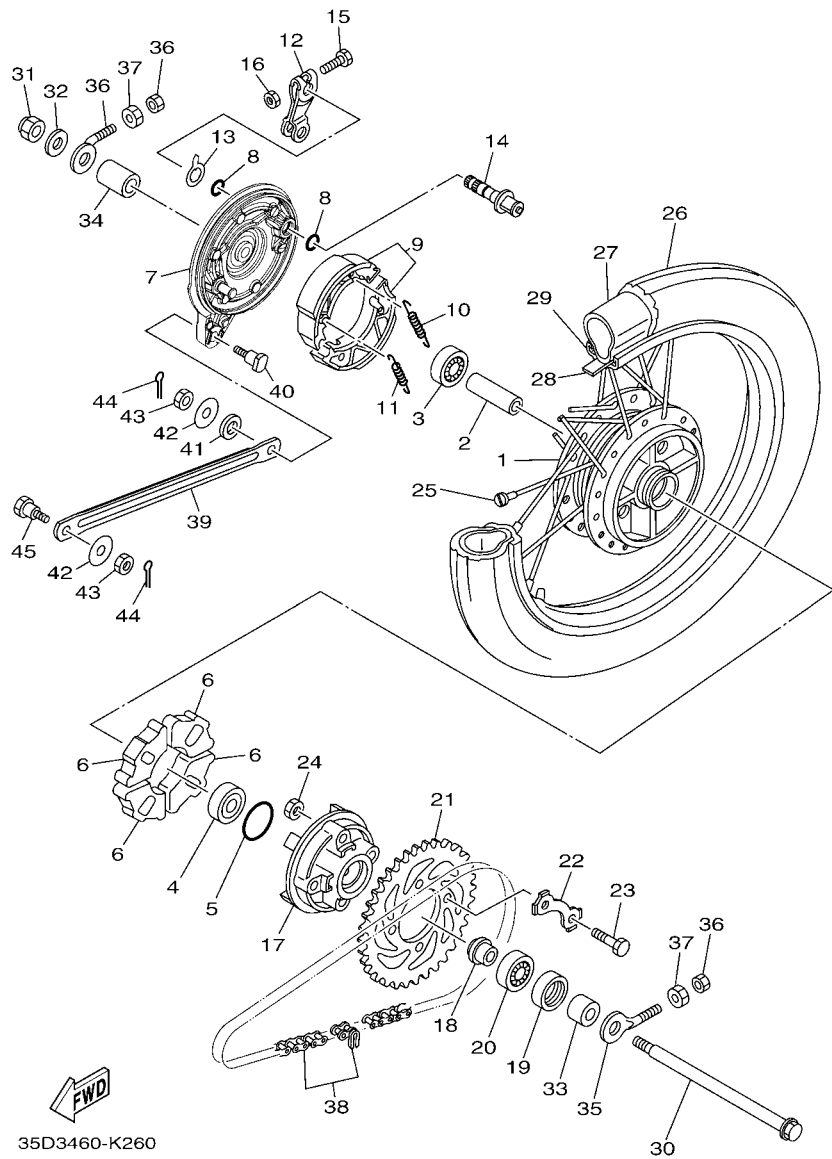


FIG. 27 RODA TRASEIRA 1

REF. NO.	No. PEÇA	DESCRIÇÃO	49PG				OBSERVAÇÕES
28	94325-17004	CINTO DO ARO (2.50-17)	1				INOUE
29	94414-17809	ARO DA RODA (1.40-17)	1				
30	49P-F5381-00	EIXO DA RODA	1				
31	90185-12804	PORCA AUTOTRAVANTE	1				
32	90201-12688	ARRUELA PLANA	1				
33	5D9-F5383-00	ESPACADOR DA RODA	1				
34	5D9-F5377-00	ESPAÇADOR DA RODA	1				
35	5LM-F5389-00	ESTICADOR DA CORRENTE 2	2				
36	95307-06600	PORCA	2				
37	90170-06184	PORCA	2				
38	9X568-C4107	CORRENTE (RK 420SBZ1 - 107L)	1				
39	5D9-F5371-00	BARRA DE TENSÃO	1				
40	90109-08828	PARAFUSO	1				
41	90202-10800	ARRUELA PLANA	1				
42	90201-081J7	ARRUELA PLANA	2				
43	95304-08700	PORCA	2				
44	91401-20012	CONTRAPINO	2				
45	5D9-F5373-00	PARAFUSO	1				

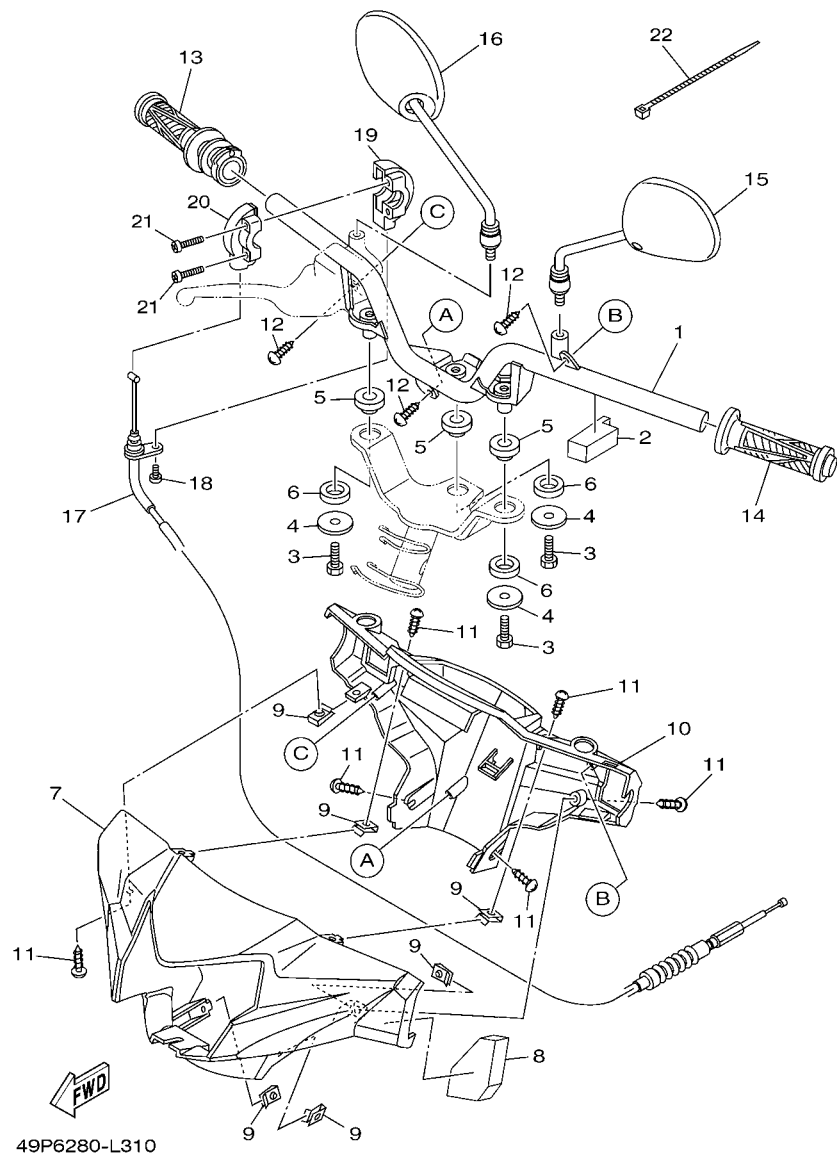
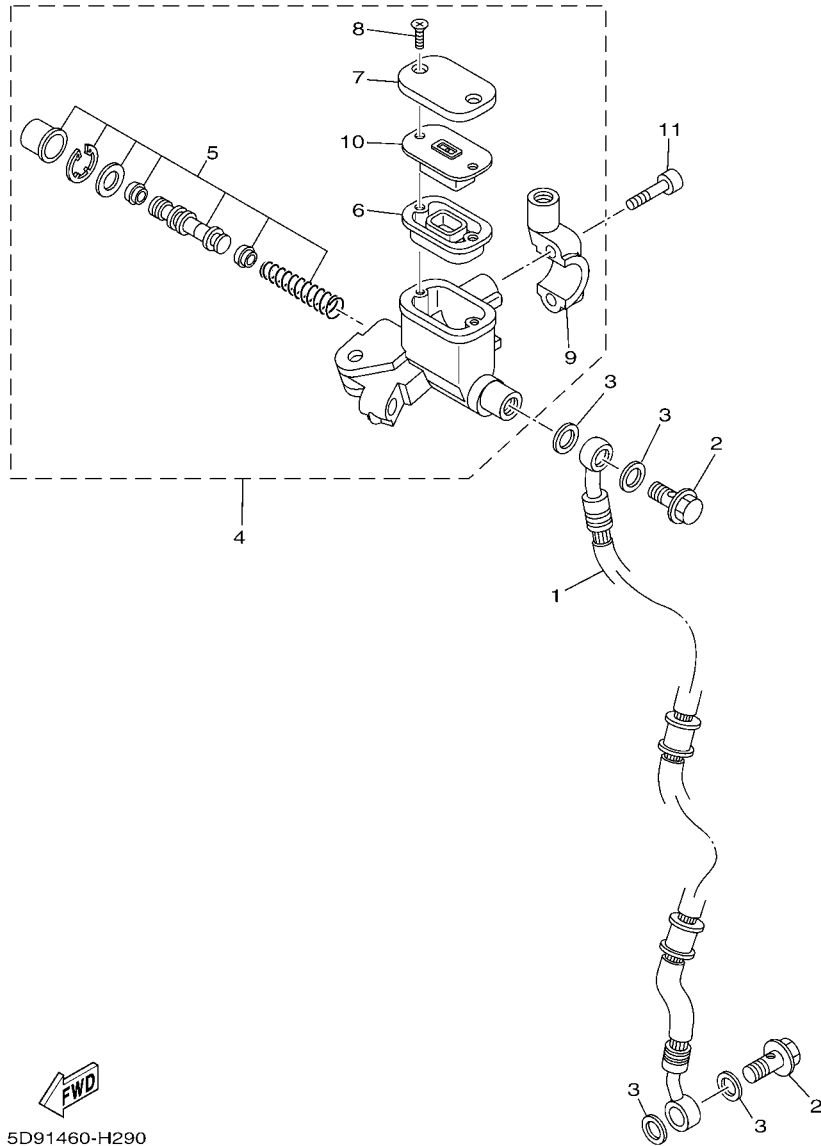


FIG. 28 GUIDAO E CABOS 1

REF. NO.	No. PEÇA	DESCRIÇÃO	49PG				OBSERVAÇÕES
1	5D9-F6210-10	GUIDAO	1				
2	49P-F622F-00	AMORTIZADOR DE LOCALIZACAO 1	1				
3	97007-08016	PARAFUSO	3				
4	90201-08612	ARRUELA PLANA	3				
5	49P-F8217-00	AMORTIZADOR 1	3				
6	49P-F8227-00	AMORTIZADOR 2	3				
7	49P-F6143-00-PA	TAMPA SUPERIOR DO GUIDAO 1	1				MM2
8	49P-F622G-00	AMORTIZADOR DE MONTAGEM	1				
9	90183-05807	PORCA MOLA	6				
10	49P-F6145-00	TAMPA SUPERIOR DO GUIDAO 2	1				
11	97707-50012	PARAFUSO	6				
12	97707-50016	PARAFUSO	3				
13	3S4-F6240-00	MANOPLA DIREITA CONJ.	1				
14	3S4-F6241-00	MANOPLA ESQUERDA	1				
15	5D9-F6280-01	ESPELHO RETROVISOR CONJ. (ESQ)	1				
16	5D9-F6290-01	ESPELHO RETROVISOR CONJ. (DIR)	1				
17	49P-F6311-00	CABO DO ACELERADOR 1	1				
18	98507-05016	PARAFUSO CABECA PANELA	1				
19	5TL-F6281-00	CAPA SUPERIOR DA MANOPLA	1				
20	49P-F6282-00	CAPA INFERIOR DA MANOPLA	1				
21	98507-05025	PARAFUSO	2				
22	90464-36800	BRACADEIRA	2				



5D91460-H290

FIG. 29 CILINDRO MESTRE DIANTEIRO

REF. NO.	No. PEÇA	DESCRIÇÃO	49PG				OBSERVAÇÕES
1	5D9-F5872-01	MANGUEIRA DE FREIO 1	1				
2	90401-10812	PARAFUSO DE UNIAO	2				
3	90201-10118	ARRUELA PLANA	4				
4	5P0-F583T-03	CILINDRO MESTRE DIANTEIRO C.J.	1				
5	5P0-W0041-00	.KIT DE REPARO DO CILINDRO	1				
6	5P0-F5854-00	.DIAFRAGMA DO RESERVATORIO	1				
7	5P0-F5852-00	.TAMPA DO RESERVATORIO	1				
8	36Y-2589H-00	.PARAFUSO	2				
9	5TL-F5867-01	.SUPORTE DO CILINDRO MESTRE	1				
10	5P0-F5855-00	.BUCHA DO DIAFRAGMA	1				
11	91317-06025	PARAFUSO	2				

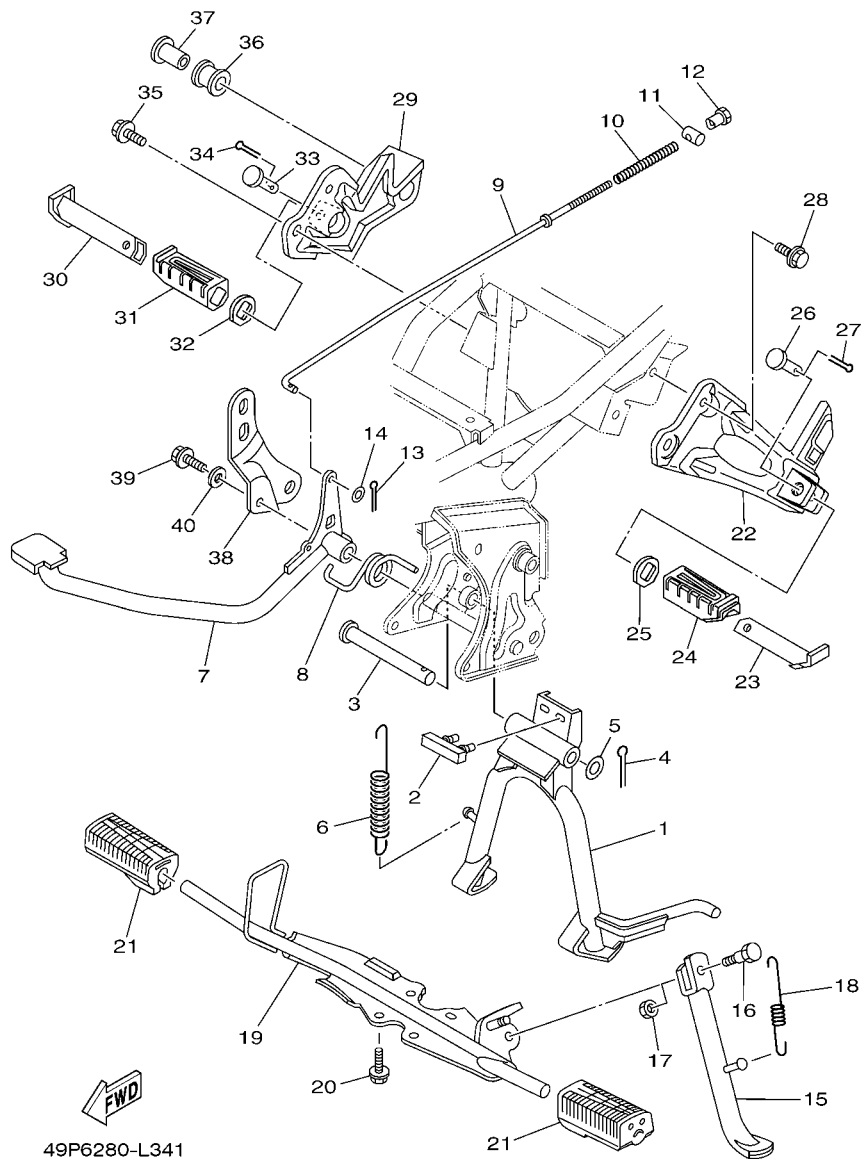
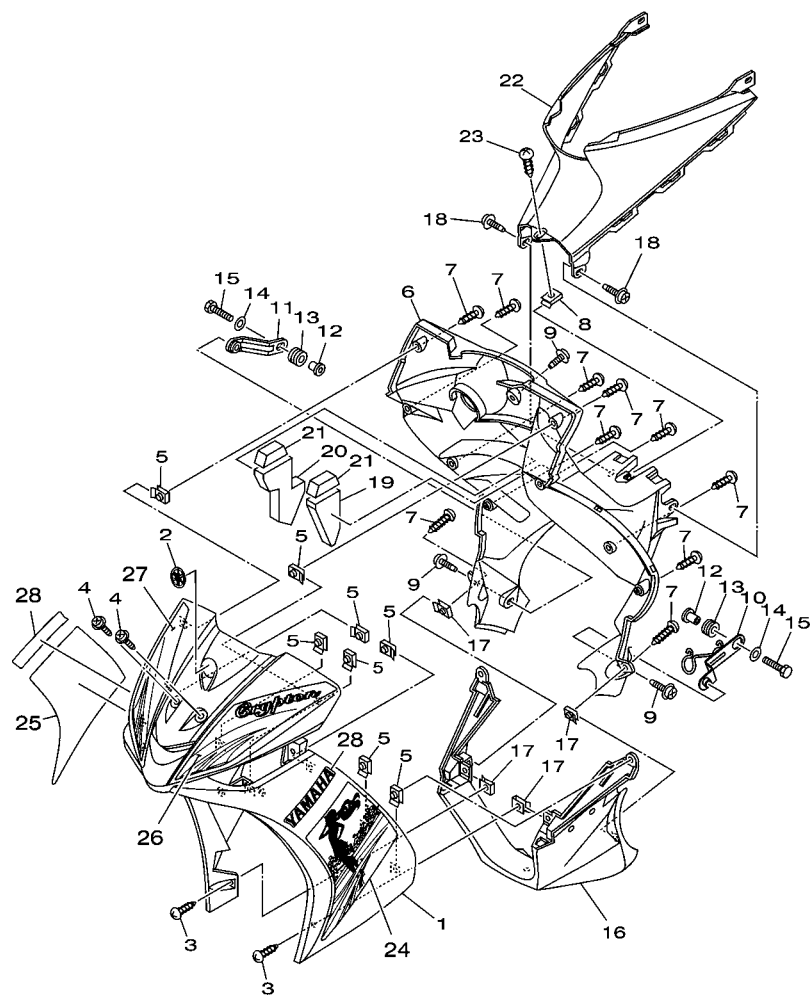


FIG. 30 CAVALETE. ESTRIBOS. PEDAL

REF. NO.	No. PEÇA	DESCRIÇÃO	49PG				OBSERVAÇÕES
1	16S-F7111-00	CAVALETE CENTRAL	1				
2	16S-F7114-10	LIMITADOR	1				
3	3S0-F7112-00	EIXO DO CAVALETE CENTRAL	1				
4	91401-30030	CONTRAPINO	1				
5	90201-15842	ARRUELA PLANA	1				
6	90506-35806	MOLA DE TENSÃO	1				
7	5D9-F7211-20	PEDAL DE FREIO	1				
8	90508-40810	MOLA DE TORCAO	1				
9	5D9-F7231-00	VARETA DE FREIO	1				
10	90501-10245	MOLA DE COMPRESSAO	1				
11	90249-12008	PINO	1				
12	90179-06411	PORCA	1				
13	91401-20012	CONTRAPINO	1				
14	92907-06600	ARRUELA PLANA	1				
15	49P-F7311-00	CAVALETE LATERAL	1				
16	90109-08835	PARAFUSO	1				
17	90185-08803	PORCA AUTOTRAVANTE	1				
18	90506-23804	MOLA DE TENSÃO	1				
19	5D9-F7411-10	ESTRIBO DIANTEIRO 1	1				
20	95827-08016	PARAFUSO FLANGE	4				
21	5LM-F7413-00	CAPÂ DO ESTRIBO	2				
22	16S-F7452-00	SUPORTE DO ESTRIBO TRAS. ESQ.	1				
23	15S-F7431-00	ESTRIBO TRASEIRO ESQ.	1				
24	5HH-F7433-00	CAPA DO ESTRIBO TRASEIRO ESQ.	1				
25	5HH-F7445-01	PLACA 1	1				
26	91701-08038	PINO	1				
27	91401-25015	CONTRAPINO	1				







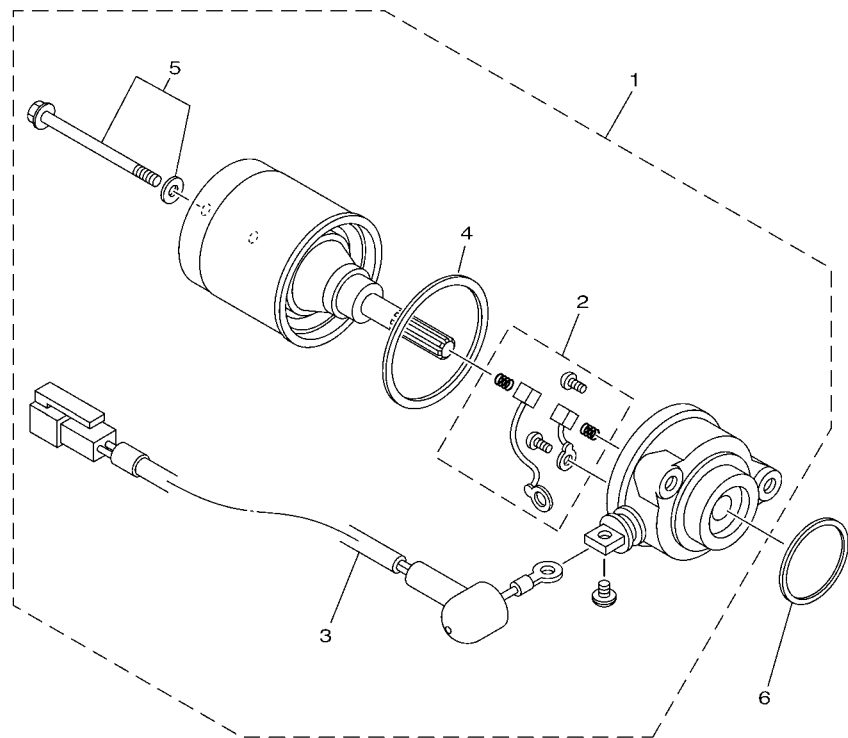
49PG280-N310

FIG. 31 PROTETOR DE PERNA

REF. NO.	No. PEÇA	DESCRIÇÃO	49PG			OBSERVAÇÕES
1	49P-F8311-00-PA	PROTETOR DE PERNA 1	1			MM2
2	22D-F175C-00	MARCA YAMAHA	1			
3	97707-50016	PARAFUSO	2			
4	90159-06817	PARAFUSO COM ARRUELA	2			
5	90183-05807	PORCA MOLA	8			
6	49P-F8312-00	PROTETOR DE PERNA 2	1			
7	97707-50016	PARAFUSO	10			
8	90183-05807	PORCA MOLA	1			
9	90159-06817	PARAFUSO COM ARRUELA	3			
10	49P-F8321-00	SUORTE 1	1			
11	49P-F8322-00	FIXADOR 2	1			
12	90387-06841	ESPACADOR	2			
13	90480-13815	ILHO DE BORRACHA	2			
14	90201-06557	ARRUELA PLANA	2			
15	97007-06020	PARAFUSO	2			
16	49P-F8385-00	TAMPA INFERIOR	1			
17	90183-05807	PORCA MOLA	4			
18	90159-06817	PARAFUSO COM ARRUELA	2			
19	16S-F8415-00	AMORTIZADOR 1	1			
20	16S-F8416-00	AMORTIZADOR 2	1			
21	16S-F8435-00	AMORTIZADOR 4	2			
22	49P-F842N-00	TAMPA 2	1			
23	97707-50016	PARAFUSO	1			
24	49P-F8391-80	GRAFICO 1	1			(PE7-MC-130004)
25	49P-F8392-80	GRAFICO 2	1			(PE7-MC-130004)
26	49P-F8393-10	GRAFICO 3	1			(PE7-MC-130004)
27	49P-F8394-10	GRAFICO 4	1			(PE7-MC-130004)



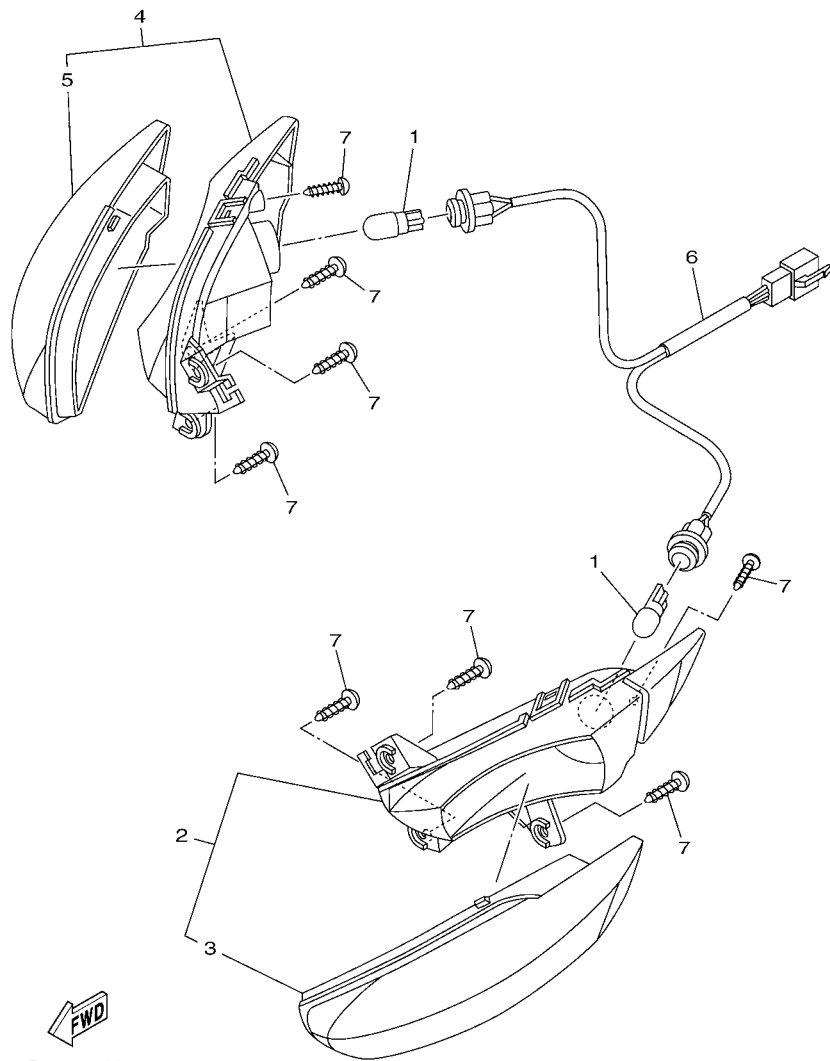




  
16S1422-H370

**FIG. 33 MOTOR DE PARTIDA**

REF. NO.	No. PEÇA	DESCRIÇÃO	49PG				OBSERVAÇÕES
1	49P-H1800-04	MOTOR DE PARTIDA COMPLETO	1				
2	5TP-H1801-00	.JOGO DE ESCOVAS	1				
3	49P-H183G-00	.CHICOTE DO MOTOR COMPL.	1				
4	5D9-H1861-00	.GAXETA	1				
5	5D9-H1828-00	.PARAFUSO 2	1				
6	93210-29803	ANEL DE BORRACHA	1				



5D91460-H340

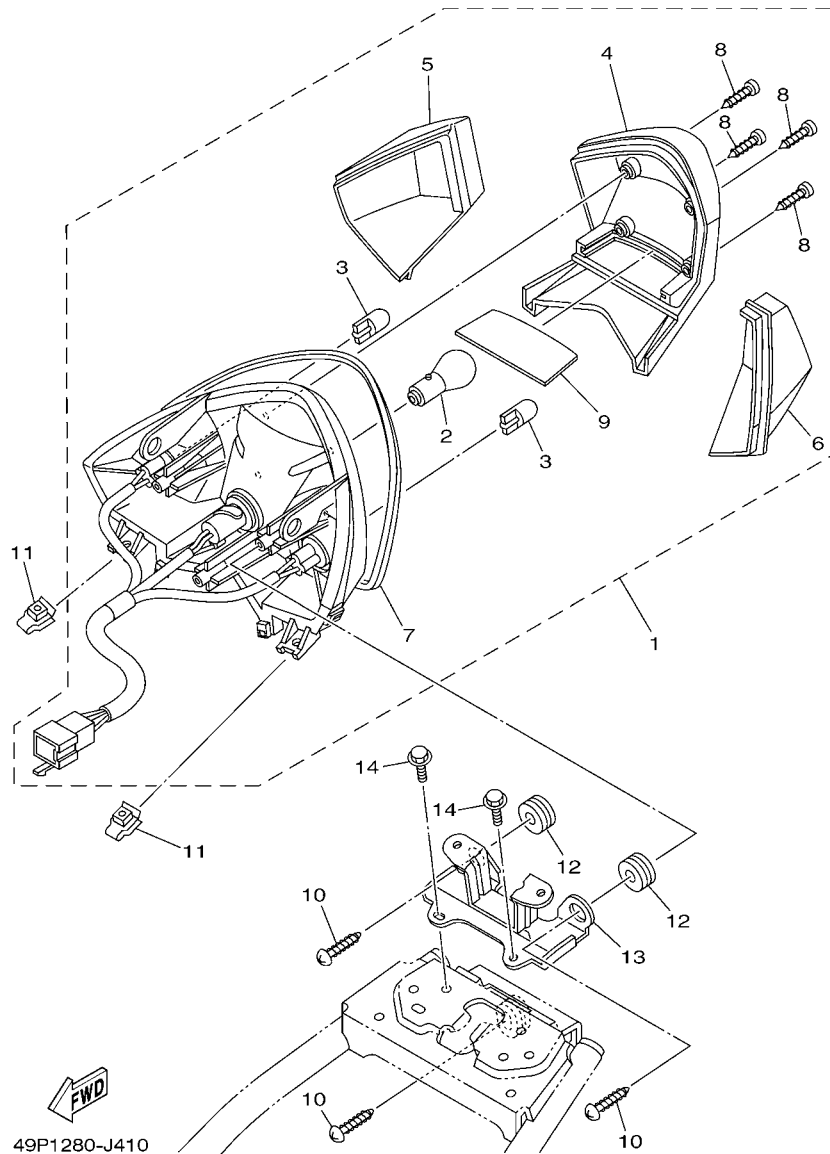
FIG. 34 PISCAS

REF. NO.	No. PEÇA	DESCRIÇÃO	49PG					OBSERVAÇÕES
1	5HV-H3311-00	LAMPADA (12V-10W) AMBAR	2					
2	5D9-H3310-10	PISCA DIANTEIRO CONJ. 1	1					
3	5D9-H3312-10	.LENTE DO PISCA	1					
4	5D9-H3320-10	PISCA DIANTEIRO CONJ. 2	1					
5	5D9-H3322-10	.LENTE DO PISCA DIREITO	1					
6	5D9-H4140-00	SÔQUETE DA LÂMPADA	1					
7	97707-50014	PARAFUSO	8					





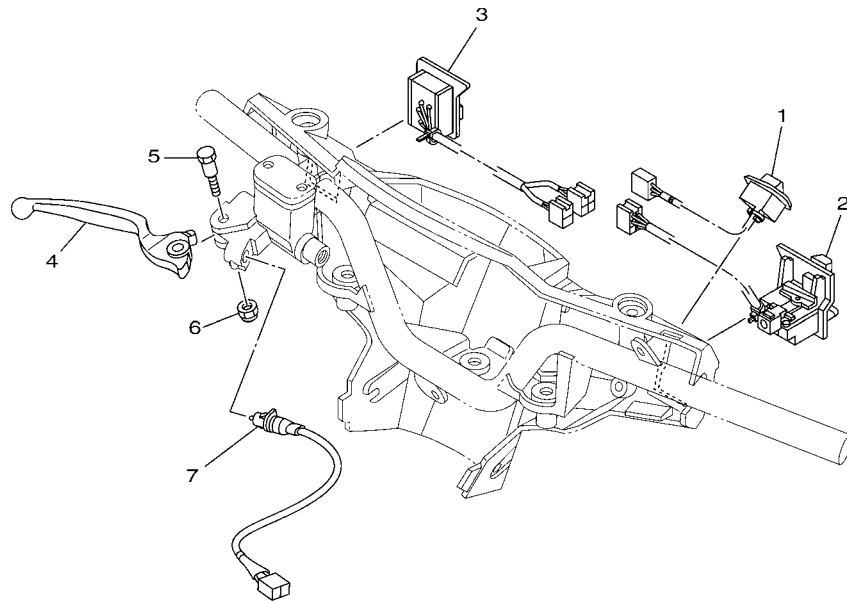




**FIG. 37 LANTERNA TRASEIRA**

REF. NO.	No. PEÇA	DESCRIÇÃO	49PG				OBSERVAÇÕES
1	5D9-H4710-10	LANTERNA TRASEIRA COMPLETA	1				
2	4AC-H4714-00	.LAMPADA (12V-21/5W)	1				
3	5LL-H3311-00	.LAMPADA DO PISCA (12V-10W)	2				
4	5D9-H4721-00	.LENTE DA LANTERNA TRASEIRA	1				
5	5D9-H3342-10	.LENTE DO PISCA DIREITO	1				
6	5D9-H3332-10	.LENTE DO PISCA ESQUERDO	1				
7	5D9-H4723-00	.GAXETA DA LENTE	1				
8	9770L-40620	.PARAFUSO	4				
9	5D9-H4737-00	.LENTE DA LUZ DA LICENCA	1				
10	97707-50014	PARAFUSO	3				
11	90183-05815	PORCA MOLA	2				
12	90480-18805	ILHO DE BORRACHA	2				
13	49P-H4702-00	SUPORTE DA LANTERNA TRASEIRA	1				
14	90119-06044	PARAFUSO COM ARRUELA	2				

FIG. 38 INTERRUPT. DO GUIDAO E MANETE 1



REF. NO.	No. PEÇA	DESCRIÇÃO	49PG				OBSERVAÇÕES
1	5D9-H3976-00	INTERRUPTOR DO GUIDAO 1	1				
2	5D9-H3975-12	INTERRUPTOR DO GUIDAO 2	1				
3	5D9-H3975-21	INTERRUPTOR DO GUIDAO 2	1				
4	5TL-H3922-00	ALAVANCA DIREITA	1				
5	90109-06577	PARAFUSO	1				
6	95602-06100	PORCÁ AUTOTRAVANTE (M6)	1				
7	5D9-H3980-00	INTERRUPTOR DE FREIO DIANT.	1				

  
 5D91460-H380

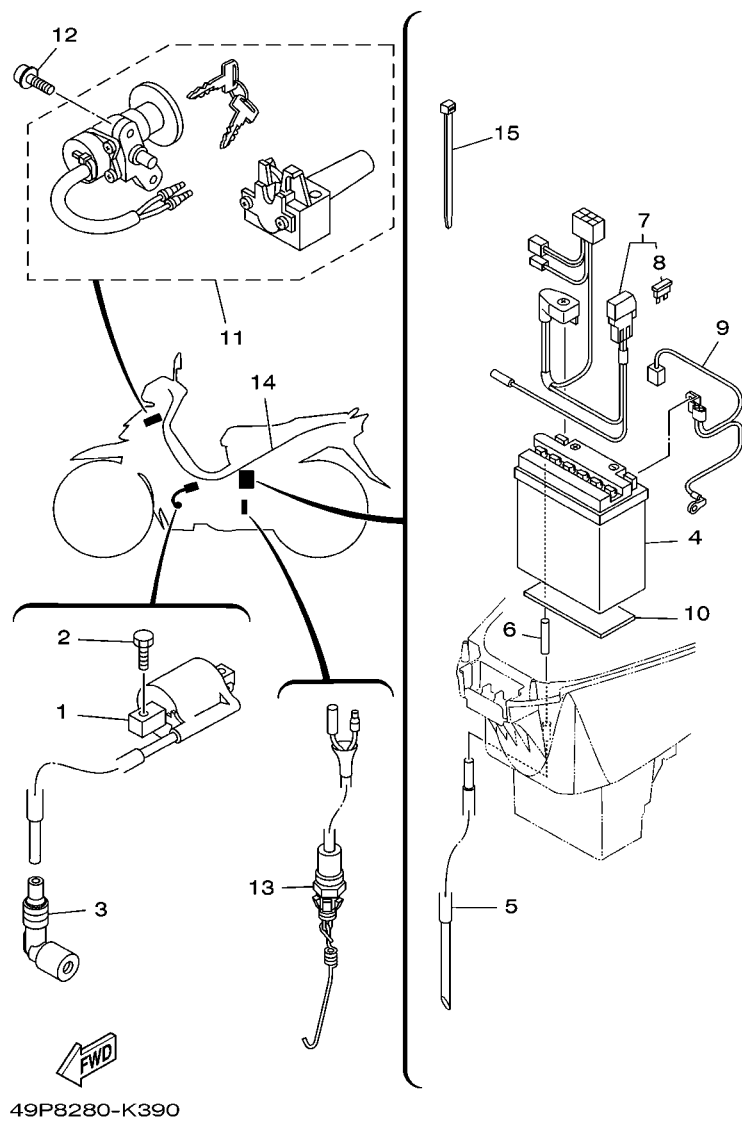


FIG. 39 SISTEMA ELETRICO 1

REF. NO.	No. PEÇA	DESCRIÇÃO	49PG				OBSERVAÇÕES
1	49P-H2310-00	BOBINA DE IGNICAO CONJ.	1				
2	97027-06016	PARAFUSO	2				
3	5TP-H2370-00	CACHIMBO DA VELA CONJ.	1				
4	3AY-H2110-00	BATERIA CONJ (YB5L-B 12V-5AH)	1				YUASA
5	90445-08816	TUBO (L350)	1				
6	90445-08819	TUBO (L40)	1				
7	49P-H2115-00	FIO POSITIVO DA BATERIA	1				
8	5D9-H2151-00	FUSIVEL (7.5A)	1				
9	49P-H2116-00	FIO NEGATIVO DA BATERIA	1				
10	3S0-H2176-00	AMORTIZADOR	1				
11	5D9-XH250-01	CONJUNTO DE TRAVAS COMPLETO	1				
12	90110-06858	PARAFUSO HEXAGONAL INTERNO	2				
13	5D9-H2530-00	INTERRUPTOR DE PARADA CONJ.	1				
14	49P-H2590-21	CHICOTE PRINCIPAL COMPLETO	1				
15	90465-13152	BRACADEIRA	2				

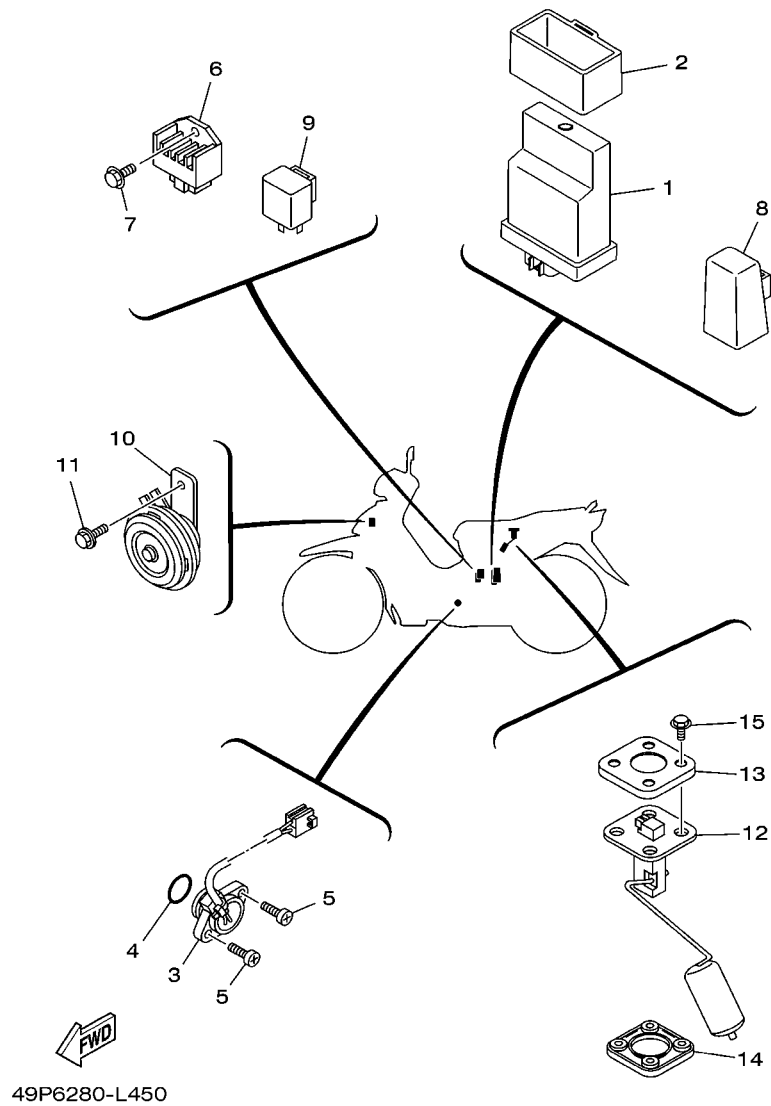


FIG. 40 SISTEMA ELETRICO 2

REF. NO.	No. PEÇA	DESCRIÇÃO	49PG				OBSERVAÇÕES
1	49P-H554A-10	UNIDADE DE C.D.I. CONJUNTO	1				
2	49P-H5546-10	CINTA DO C.D.I	1				
3	5D9-H2540-01	INTERRUPTOR NEUTRO CONJ.	1				
4	93210-21801	ANEL DE BORRACHA	1				
5	98507-05016	PARAFUSO CABECA PANELA	2				
6	2P2-H1960-00	RÉTIFICADOR & REGULADOR CONJ.	1				
7	95027-06014	PARAFUSO FLANGE	1				
8	1S7-H1940-10	RELE DE PARTIDA CONJUNTO	1				
9	5D9-H3350-00	RELE DO PISCA CONJ.	1				
10	5MX-H3371-10	BUZINA	1				
11	95807-06010	PARAFUSO FLANGE	1				
12	5D9-H5752-01	UNIDADE SENSOR DE COMB. CONJ.	1				
13	5ER-H5757-00	RETENTOR DO SENSOR	1				
14	4US-H5753-01	GAXETA DO SENSOR	1				
15	90119-05071	PARAFUSO COM ARRUELA	4				



ÍNDICE NUMÉRICO

No. PEÇA	REF. NO.	No. PEÇA	REF. NO.	No. PEÇA	REF. NO.	No. PEÇA	REF. NO.	No. PEÇA	REF. NO.	No. PEÇA	REF. NO.
4ST-11134-11	1 - 2	5D9-E1422-00	2 - 6	49P-E4714-00	8 - 6	5D9-E6611-10	13 - 2	49P-F171E-00-33	19 - 12	5D9-F3412-10	21 - 1
49P-12113-00	3 - 4	5D9-E1549-00	2 - 7	49P-E4715-00	8 - 9	5D9-E6620-10	13 - 3	49P-F1731-00-33	19 - 1	5D9-F3412-20	21 - 3
5TN-12117-00	3 - 6	5D9-E1603-10	2 - 14	49P-E4718-01	8 - 10	5D9-E6626-00	13 - 4	49P-F173E-J0	19 - 14	5LM-F3415-00	21 - 7
3C1-12159-01	3 - 9	5D9-E1605-00	2 - 14	49P-E4728-00	8 - 11	5D9-E6628-01	13 - 23	49P-F173F-J0	19 - 15	3AY-F3416-00	21 - 6
5TN-14103-00	7 - 27	5D9-E1607-00	2 - 14	49P-E4747-00	8 - 16	5D9-E6777-00	13 - 22	49P-F1741-00-33	19 - 6	5D9-F3461-20	21 - 9
49P-14105-01	7 - 23	5D9-E1631-20	2 - 11		30 - 36	5D9-E7121-00	14 - 6	22D-F175C-00	31 - 2	4GU-F3462-00	22 - 32
16S-1410A-00	7 - 19	5LM-E1633-00	2 - 12	49P-E4803-00	1 - 21	5D9-E7131-20	14 - 2	22D-F175C-10	19 - 16	5D9-F3472-10	21 - 20
5D9-14112-00	7 - 5	5D9-E1636-09	2 - 11	49P-E4881-00	8 - 22	5D9-E7141-01	14 - 3	5HH-F178A-00	20 - 11	4TU-F3479-00	22 - 12
5D9-14131-00	7 - 4	5D9-E1638-09	2 - 11	49P-E4882-00	6 - 25	5D9-E7211-20	14 - 18	49P-F194J-00	30 - 38		22 - 26
49P-14141-18	7 - 15	5D9-E1651-00	2 - 5	5D9-E5113-00	10 - 11	5D9-E7231-00	14 - 17	49P-F2100-10	20 - 1	5D9-F3525-00	21 - 15
49P-14142-12	7 - 9	5D9-E1681-00	2 - 3	49P-E5150-00	9 - 1	5D9-E7241-01	14 - 16	49P-F2123-00	20 - 2	49P-F4110-00	23 - 1
5TN-14147-00	7 - 7	5D9-E2111-10	3 - 1	5D9-E5155-00	9 - 5	5D9-E7402-10	14 - 13	49P-F2141-00	20 - 4	5D9-F414G-10	23 - 13
49P-14150-00	7 - 16	3S0-E2118-00	3 - 5	5D9-E5316-00	9 - 11	5D9-E7411-00	14 - 1	5D9-F2151-00	20 - 3	5D9-F4216-00	23 - 9
802-14161-00	7 - 2	2S6-E2119-00	3 - 3	5D9-E5362-10	10 - 20	1S7-E7456-00	14 - 26	49P-F2210-10	20 - 12	5D9-F4311-00	23 - 3
7RA-14162-00	7 - 32	5D9-E2121-10	3 - 2	4ST-E5371-00	9 - 2	3C1-E7471-00	14 - 11	5D9-F2277-00	20 - 13	49P-F4312-00	23 - 4
3RW-14174-00	7 - 20	5TN-E2126-00	3 - 7	5D9-E5377-01	10 - 14	1DY-E8101-00	16 - 1	5D9-F2311-10	20 - 8	5D9-F4313-00	23 - 5
353-14186-00	7 - 17	49P-E2151-00	3 - 8	5D9-E5411-10	10 - 1	5D9-E8111-01	16 - 23	49P-F3102-20	22 - 1	5D9-F4481-00	24 - 19
49P-14191-00	7 - 29	4ST-E2156-00	3 - 11	5D9-E5418-10	10 - 12	1DY-E8120-01	15 - 6	49P-F3103-20	22 - 15	5TN-F4500-00	23 - 8
22F-14197-00	7 - 30	49P-E2170-00	4 - 1	5D9-E5421-00	10 - 15	1DY-E8140-00	16 - 7	49P-F3110-00	22 - 3	4YS-F4514-00	23 - 2
4NM-14198-00	7 - 3	5LW-E2176-00	4 - 4	5D9-E5451-10	10 - 2	1DY-E8172-00	16 - 3		22 - 17	4YY-F4610-00	23 - 11
5TN-14216-00	7 - 13	5D9-E2210-00	4 - 11	5D9-E5461-10	10 - 16	5LM-E8173-00	16 - 15	4S9-F3111-00	22 - 13	4YY-F4612-00	23 - 12
49P-14239-00	7 - 18	5D9-E2213-10	4 - 12	5D9-E5499-10	5 - 12	1DY-E8179-00	16 - 2		22 - 27	5D9-F470F-00	24 - 2
3G2-1423E-40	7 - 12	5D9-E2228-00	4 - 10	2P2-E5512-00	12 - 1	5D9-E817A-00	16 - 16	49P-F3126-00	22 - 2	49P-F4726-00	24 - 5
49P-14261-00	7 - 11	5D9-E2231-00	4 - 8	1DY-E5524-00	12 - 3	5D9-E8181-00	16 - 4	49P-F3136-00	22 - 16	49P-F4727-00	24 - 7
22U-14561-00	7 - 14	5D9-E2241-00	4 - 9	5D9-E5580-00	12 - 5	5D9-E8185-50	15 - 2	49P-F3141-00	22 - 10	5D9-F4730-01	24 - 1
583-14561-00	7 - 10	5D9-E3300-00	5 - 1	49P-E5620-00	11 - 11	5D9-E8186-00	16 - 17		22 - 24	49P-F473R-00	24 - 8
5D9-14577-00	7 - 21	5D9-E3324-00	5 - 7	5D9-E5641-00	11 - 2	5D9-E8337-10	16 - 8	4RT-F3144-00	22 - 9	49P-F473T-00	24 - 10
49P-1490J-00	7 - 6	4ST-E3411-00	5 - 5	4WH-E5644-00	11 - 5	5D9-E8511-00	15 - 10		22 - 23	5D9-F4741-00	24 - 3
5D9-14933-00	7 - 25	1S7-E3440-00	5 - 6		12 - 4	5D9-E8512-00	15 - 11	4RT-F3145-01	22 - 7	5D9-F4741-10	24 - 4
5TN-14940-00	7 - 26	5D9-E3447-00	5 - 8	5D9-E5645-10	11 - 8	5D9-E8531-00	15 - 8		22 - 21	5D9-F4773-00	24 - 18
256-14956-01	7 - 31	5D9-E3542-00	6 - 23	5D9-E5661-20	11 - 1	5D9-E8540-10	15 - 1	4S9-F3147-00	22 - 14	5D9-F4780-01	24 - 16
5DV-14985-00	7 - 8	5D9-E3586-00	6 - 1	5D9-E5664-20	11 - 9	5TP-E8542-00	15 - 4		22 - 28	4NS-F5104-00	25 - 5
49P-14991-00	7 - 22	5D9-E3595-00	6 - 2	5D9-E5671-10	11 - 4	1DY-E8699-00	16 - 22	49P-F3151-00	22 - 6	5D9-F5111-00	25 - 1
5LW-14994-00	7 - 33	49P-E4101-11	7 - 1	5D9-E6135-00	13 - 24	49P-F1110-10	17 - 1		22 - 20	2B8-F5181-00	25 - 11
5TL-2341E-00	21 - 2	49P-E417E-00	6 - 18	5D9-E6150-20	13 - 13	5D9-F111A-00	17 - 12	4RT-F3153-00	22 - 8	5TP-F5190-01	25 - 14
5TL-2341E-10	21 - 5	5D9-E4197-00	7 - 34	5D9-E6321-20	13 - 16	49P-F111F-00	20 - 10		22 - 22	1S7-F5304-10	27 - 25
36Y-2589H-00	29 - 8	49P-E4411-00	6 - 7	5D9-E6334-00	13 - 21	4VW-F111M-04	20 - 16	4S9-F3157-00	22 - 5	5D9-F530K-00	27 - 9
1Y7-83517-00	35 - 7	49P-E4412-00	6 - 9	5HV-E6346-00	16 - 9	16S-F112D-00	17 - 14		22 - 19	5D9-F5311-00	27 - 1
49P-E1111-10	1 - 1	49P-E443E-00	6 - 14	5D9-E6350-20	13 - 15	5D9-F117R-00	17 - 10	49P-F3171-00	22 - 4	5D9-F5321-11	27 - 7
5LW-E111F-00	4 - 2	49P-E443G-00	6 - 16	5D9-E6351-20	13 - 17	22D-F118K-00	24 - 21		22 - 18	5D9-F533A-00	27 - 13
49P-E1166-00	9 - 3	49P-E4450-00	6 - 8	5D9-E6352-20	13 - 19	5TP-F139R-00	17 - 9	5D9-F331A-10	21 - 21	5D9-F5351-10	27 - 14
5D9-E1181-00	1 - 16	49P-E4452-00	6 - 12	5D9-E6353-20	13 - 20	3S0-F139U-00	17 - 13	5D9-F331E-00	21 - 18	5D9-F5355-00	27 - 12
5D9-E1185-00	1 - 7	49P-E4453-00	6 - 10	5YP-E6356-00	13 - 27	49P-F1511-00-PA	18 - 1	49P-F3340-30	22 - 29	5D9-F5364-00	27 - 6
4ST-E1186-00	1 - 10	49P-E4462-00	6 - 11	5D9-E6357-00	13 - 26	15S-F153E-30	31 - 24	49P-F3346-00	22 - 31	5D9-F5366-00	27 - 17
4YS-E1198-00	5 - 4	49P-E4611-00	8 - 1	5D9-E6371-20	13 - 14	16S-F1541-00	18 - 9	5LK-F3356-00	22 - 11	5D9-F5371-00	27 - 39
49P-E1310-00	1 - 19	5TP-E4613-00	8 - 13	5D9-E6383-00	13 - 18	49P-F1556-00	18 - 2		22 - 25	5D9-F5373-00	27 - 45
5D9-E1351-10	1 - 20	49P-E4628-10	8 - 2	5LM-E6512-00	13 - 6	49P-F1611-00	18 - 10	4FP-F3411-10	22 - 30	5D9-F5377-00	27 - 34
5D9-E1412-00	2 - 2	49P-E4711-10	8 - 5	5D9-E6586-00	13 - 7	49P-F1668-00	24 - 22	5D9-F3411-20	21 - 4	49P-F5381-00	27 - 30

ÍNDICE NUMÉRICO

No. PEÇA	REF. NO.	No. PEÇA	REF. NO.	No. PEÇA	REF. NO.	No. PEÇA	REF. NO.	No. PEÇA	REF. NO.	No. PEÇA	REF. NO.
5D9-F5383-00	27 - 33	16S-F7462-00	30 - 29	5D9-H3510-10	35 - 1	90111-06807	8 - 21	90201-08612	28 - 4	90460-43053	6 - 19
5LM-F5389-00	27 - 35	3S0-F8100-10	24 - 23	5D9-H3511-00	35 - 2	90111-08815	26 - 2	90201-086P8	8 - 8	90462-08810	9 - 12
5D9-F5412-00	27 - 22	49P-F8199-W3	24 - 24	2S0-H3516-00	36 - 3	90116-06804	1 - 4		17 - 5	90464-36800	28 - 22
49P-F5442-00	27 - 21	49P-F8217-00	28 - 5	5D9-H353F-00	35 - 3	90116-08815	9 - 10	90201-08753	30 - 40	90465-13152	39 - 15
	41 - 3	49P-F8227-00	28 - 6	5D9-H3550-10	35 - 9	90119-05071	40 - 15	90201-10118	29 - 3	90467-07029	7 - 35
5D9-F5805-01	26 - 9	49P-F8311-00-PA	31 - 1	5TL-H3922-00	38 - 4	90119-06044	37 - 14	90201-101J1	17 - 6	90467-08801	6 - 24
5D9-F580U-01	26 - 3	49P-F8312-00	31 - 6	5D9-H3975-12	38 - 2	90119-06051	18 - 11		25 - 13	90467-09006	23 - 7
5D9-F582U-01	26 - 1	49P-F8321-00	31 - 10	5D9-H3975-21	38 - 3	90119-06117	20 - 9	90201-106F2	20 - 15	90467-10008	23 - 6
5P0-F583T-03	29 - 4	49P-F8322-00	31 - 11	5D9-H3976-00	38 - 1	90119-06810	6 - 21	90201-12019	13 - 10	90467-11106	6 - 15
5P0-F5852-00	29 - 7	49P-F8385-00	31 - 16	5D9-H3980-00	38 - 7	90149-06159	15 - 3	90201-12190	20 - 6	90467-12052	6 - 17
5P0-F5854-00	29 - 6	49P-F8391-80	31 - 25	5D9-H4140-00	34 - 6	90149-10805	26 - 14	90201-122F8	20 - 5	90467-13808	6 - 22
5P0-F5855-00	29 - 10	49P-F8392-80	31 - 26	5D9-H430A-01	36 - 4	90153-06803	1 - 5	90201-122H1	32 - 6		9 - 4
5TL-F5867-01	29 - 9	49P-F8393-10	31 - 27	5D9-H4310-01	36 - 1	90159-03102	35 - 5	90201-12688	27 - 32	90467-18172	6 - 27
5D9-F5872-01	29 - 1	49P-F8394-10	31 - 28	5D9-H4312-00	36 - 5	90159-06817	19 - 13	90201-127F4	16 - 10	90467-18806	6 - 26
5D9-F5887-00	21 - 12	16S-F8415-00	31 - 19	5HV-H4314-00	36 - 2		31 - 4	90201-12824	16 - 14	90467-19065	8 - 24
5YP-F5917-00	26 - 6	16S-F8416-00	31 - 20	3S0-H4374-00	36 - 8		31 - 9	90201-15700	14 - 7	90467-20085	8 - 23
5P0-F5919-00	26 - 11	49P-F842N-00	31 - 22	5D9-H4546-00	36 - 6		31 - 18		14 - 19	90468-23194	11 - 3
5YP-F5924-00	26 - 12	16S-F8435-00	31 - 21	49P-H4702-00	37 - 13	90167-04021	35 - 4	90201-15842	30 - 5	90480-01813	17 - 11
5YP-F5925-01	26 - 10	49P-H1410-00	32 - 2	5D9-H4710-10	37 - 1	90170-05302	3 - 10	90201-167P7	13 - 5	90480-12314	18 - 4
5YP-F5937-00	26 - 7	49P-H1450-10	32 - 1	4AC-H4714-00	37 - 2	90170-06184	27 - 37	90201-178D3	16 - 21	90480-12808	19 - 3
5YP-F5939-00	26 - 13	49P-H1800-04	33 - 1	5D9-H4721-00	37 - 4	90176-08805	1 - 14	90202-10800	27 - 41		19 - 8
49P-F6143-00-PA	28 - 7	5TP-H1801-00	33 - 2	5D9-H4723-00	37 - 7	90179-06411	30 - 12	90206-19802	11 - 10	90480-13815	31 - 13
49P-F6145-00	28 - 10	5D9-H1828-00	33 - 5	5D9-H4737-00	37 - 9	90179-08639	27 - 24	90209-17285	14 - 4	90480-14806	24 - 12
5D9-F6210-10	28 - 1	49P-H183G-00	33 - 3	49P-H5546-10	40 - 2	90179-08818	17 - 7	90209-18208	14 - 14	90480-18805	37 - 12
49P-F622F-00	28 - 2	5D9-H1861-00	33 - 4	49P-H554A-10	40 - 1	90179-10803	11 - 12	90249-12008	30 - 11	90501-04805	13 - 9
49P-F622G-00	28 - 8	1S7-H1940-10	40 - 8	5D9-H5752-01	40 - 12	90179-10811	17 - 8	90280-03045	2 - 10	90501-06022	15 - 5
3S4-F6240-00	28 - 13	2P2-H1960-00	40 - 6	4US-H5753-01	40 - 14	90179-12802	13 - 11	90340-12808	5 - 3	90501-06800	15 - 9
3S4-F6241-00	28 - 14	3AY-H2110-00	39 - 4	5ER-H5757-00	40 - 13	90179-14001	13 - 25	90340-14806	10 - 7	90501-10245	30 - 10
5D9-F6280-01	28 - 15	49P-H2115-00	39 - 7	49P-W001A-10	41 - 1	90179-25033	21 - 8	90340-32805	10 - 9	90501-125E9	16 - 13
5TL-F6281-00	28 - 19	49P-H2116-00	39 - 9	5P0-W0041-00	29 - 5	90183-05807	18 - 7	90387-06681	21 - 14	90506-12001	27 - 10
49P-F6282-00	28 - 20	5D9-H2151-00	39 - 8	5YP-W0047-50	26 - 5		18 - 12		21 - 17	90506-15001	27 - 11
5D9-F6290-01	28 - 16	3S0-H2176-00	39 - 10	4C9-W0048-00	26 - 8		24 - 9	90387-06803	6 - 20	90506-23804	30 - 18
49P-F6311-00	28 - 17	49P-H2310-00	39 - 1	5P0-W0057-00	26 - 4		28 - 9		18 - 3	90506-35806	30 - 6
16S-F7111-00	30 - 1	5TP-H2370-00	39 - 3	5D9-WE140-00	2 - 1		31 - 5	90387-06841	31 - 12	90508-26808	11 - 7
3S0-F7112-00	30 - 3	5D9-H2530-00	39 - 13	5D9-XH250-01	39 - 11		31 - 8	90387-068D3	19 - 4	90508-26815	15 - 7
16S-F7114-10	30 - 2	5D9-H2540-01	40 - 3	90101-08847	27 - 23		31 - 17		19 - 9	90508-40810	30 - 8
5D9-F7211-20	30 - 7	49P-H2590-21	39 - 14	90105-06849	1 - 18	90183-05815	37 - 11	90387-068D7	24 - 13	90520-10807	19 - 11
5D9-F7231-00	30 - 9	5D9-H3310-10	34 - 2	90105-06863	10 - 6	90185-08803	30 - 17	90387-08813	30 - 37	90560-10292	25 - 2
49P-F7311-00	30 - 15	5HV-H3311-00	34 - 1	90105-06888	8 - 3	90185-10808	21 - 11	90387-08830	8 - 17	90560-12145	27 - 2
5D9-F7411-10	30 - 19	5LL-H3311-00	37 - 3	90105-088D9	17 - 4	90185-10811	25 - 12	90387-10277	25 - 10	91317-06012	1 - 22
5LM-F7413-00	30 - 21	5D9-H3312-10	34 - 3	90105-088E0	17 - 2	90185-12804	27 - 31	90387-127Y0	27 - 18		4 - 3
15S-F7431-00	30 - 23	5D9-H3320-10	34 - 4	90105-10036	21 - 10	90201-06033	24 - 15	90387-15817	14 - 21		12 - 6
5HH-F7433-00	30 - 24	5D9-H3322-10	34 - 5	90109-06577	38 - 5	90201-06557	31 - 14	90387-16814	13 - 1	91317-06016	32 - 4
15S-F7441-00	30 - 30	5D9-H3332-10	37 - 6	90109-08828	27 - 40	90201-081J7	27 - 42	90387-20810	13 - 12	91317-06018	4 - 13
5HH-F7444-00	30 - 31	5D9-H3342-10	37 - 5	90109-08835	30 - 16	90201-08310	8 - 15	90401-10812	29 - 2	91317-06025	6 - 6
5HH-F7445-01	30 - 25	5D9-H3350-00	40 - 9	90110-05801	5 - 2	90201-08326	4 - 5	90430-06014	1 - 6		29 - 11
	30 - 32	5MX-H3371-10	40 - 10	90110-06858	39 - 12	90201-083A8	8 - 18	90445-08816	39 - 5		32 - 3
16S-F7452-00	30 - 22	5D9-H3509-10	35 - 6	90110-06861	6 - 4	90201-08609	1 - 12	90445-08819	39 - 6	91317-08020	16 - 24

ÍNDICE NUMÉRICO

No. PEÇA	REF. NO.	No. PEÇA	REF. NO.	No. PEÇA	REF. NO.	No. PEÇA	REF. NO.	No. PEÇA	REF. NO.	No. PEÇA	REF. NO.
91317-08030	8 - 7	93340-212Y8	16 - 11	95807-06010	36 - 7						
91317-08045	8 - 20	93410-20038	14 - 5		40 - 11						
91401-20012	27 - 44	93410-22039	14 - 15	95807-06012	21 - 22						
	30 - 13	93440-10153	1 - 3	95807-06016	10 - 13						
91401-25015	30 - 27	93450-14088	2 - 13	95807-06020	23 - 10						
	30 - 34	93503-16807	13 - 28	95807-06035	24 - 17						
91401-30030	30 - 4	93604-10801	16 - 12	95807-08040	8 - 14						
91701-08038	30 - 26	93606-10800	13 - 8	95817-08016	4 - 6						
	30 - 33	93608-34800	12 - 2	95817-08020	30 - 28						
91810-14809	1 - 17	93608-50149	16 - 6		30 - 35						
	9 - 6	93812-15816	14 - 25	95817-10120	17 - 3						
	9 - 9		41 - 2	95827-06020	24 - 20						
	10 - 3	94107-17841	25 - 6	95827-06030	24 - 14						
	10 - 17	94108-17840	27 - 26	95827-08016	30 - 20						
92017-06010	5 - 13	94222-17W02	27 - 27		30 - 39						
92907-06600	18 - 6	94222-17W48	25 - 7	97007-06020	31 - 15						
	30 - 14	94325-17004	25 - 8	97007-08016	28 - 3						
92907-08200	1 - 13		27 - 28	97027-06016	39 - 2						
92990-06200	8 - 4	94414-17809	27 - 29	97027-06020	18 - 5						
93101-10843	10 - 22	94414-17815	25 - 9	97027-06035	27 - 15						
93102-12891	16 - 5	94568-C7090	4 - 7	97607-04112	7 - 24						
93102-16801	11 - 13	94700-00256	1 - 15	97607-04114	7 - 28						
93102-20892	14 - 24	95027-06010	14 - 27	97707-50012	18 - 8						
93106-20816	25 - 3	95027-06014	40 - 7		28 - 11						
93106-26815	27 - 19	95027-06016	21 - 13	97707-50014	34 - 7						
93210-068F7	16 - 18		21 - 16		37 - 10						
93210-14104	27 - 8	95027-06020	1 - 9	97707-50016	19 - 5						
93210-148F8	10 - 8	95027-06025	21 - 19		19 - 10						
93210-198F9	10 - 21	95027-06030	6 - 5		24 - 11						
93210-21801	40 - 4	9502L-06020	5 - 9		28 - 12						
93210-258G2	6 - 3	9502L-06040	9 - 8		31 - 3						
93210-29803	33 - 6		10 - 4		31 - 7						
93210-32816	10 - 10		10 - 18		31 - 23						
93210-418G7	27 - 5	9502L-06050	10 - 5		35 - 8						
93210-448G4	1 - 11		10 - 19	9770L-40620	37 - 8						
93210-60800	5 - 11	9502L-06055	9 - 7	9770M-50030	6 - 13						
93210-71462	1 - 8	9502L-06100	5 - 10	98507-05016	28 - 18						
93306-002YD	14 - 22	95304-08700	27 - 43		40 - 5						
93306-004XC	27 - 20	95307-06600	27 - 16	98507-05025	28 - 21						
93306-054Y2	14 - 9		27 - 36	98517-06012	14 - 12						
93306-204YS	14 - 23	95307-10800	20 - 14	98907-05020	19 - 2						
93306-252YL	14 - 10	95602-06100	38 - 6		19 - 7						
93306-300X9	25 - 4	95604-12200	20 - 7	99009-15400	14 - 8						
93306-301YP	27 - 4	95707-06500	8 - 12		14 - 20						
93306-301YR	27 - 3		16 - 19	99009-17400	16 - 20						
93306-305YD	2 - 8		24 - 6	99009-19400	11 - 6						
	2 - 9	95707-08500	8 - 19	9X568-C4107	27 - 38						
93310-528YA	2 - 4	95707-12500	32 - 5		41 - 4						